

yumbo-jp.com



HONDA

MB50z
MB50A-I
MB50A-II

2

パーツリスト

●号機管理と打刻位置

	エンジン部品	フレーム部品	キャブレター部品
機種名	エンジン号機	フレーム号機	キャブレター号機
MB50z	AC01E- 1000045~ 1039005	AC01- 1000037~ 1040972	PF 15A A
MB50A-I (フラットハンドル)	AC01E- 1100001~	AC01- 1100001~	PF 15A A ~
MB50A-II (セミアップハンドル)	AC01E- 1100001~	AC01- 1100001~	PF 15A A ~

・キャブレターアッセンブリーはエンジン号機で管理されていますがその構成部品は下記アンダーラインで示したキャブレター号機で管理されています。

PF 15A A KC ア

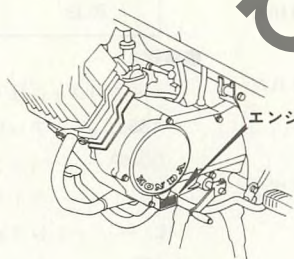

エンジン号機打刻位置

B166-0A

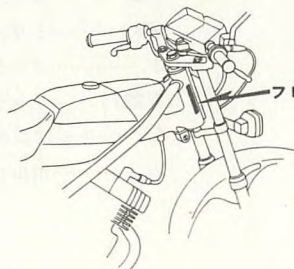

フレーム号機打刻位置

B166-0B

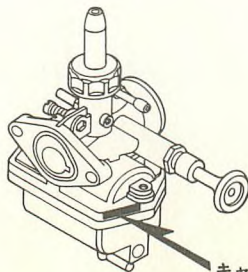

キャブレター号機打刻位置

B166-0C

●このパーツリストは昭和55年5月10日現在で編集してあります。

初版 昭和54年4月1日
本田技研工業株式会社



MB50Z



MB50A-II
(セミアップハンドル)

C 2

ブロックNO.

E-1

シリンダー・シリンダーヘッド

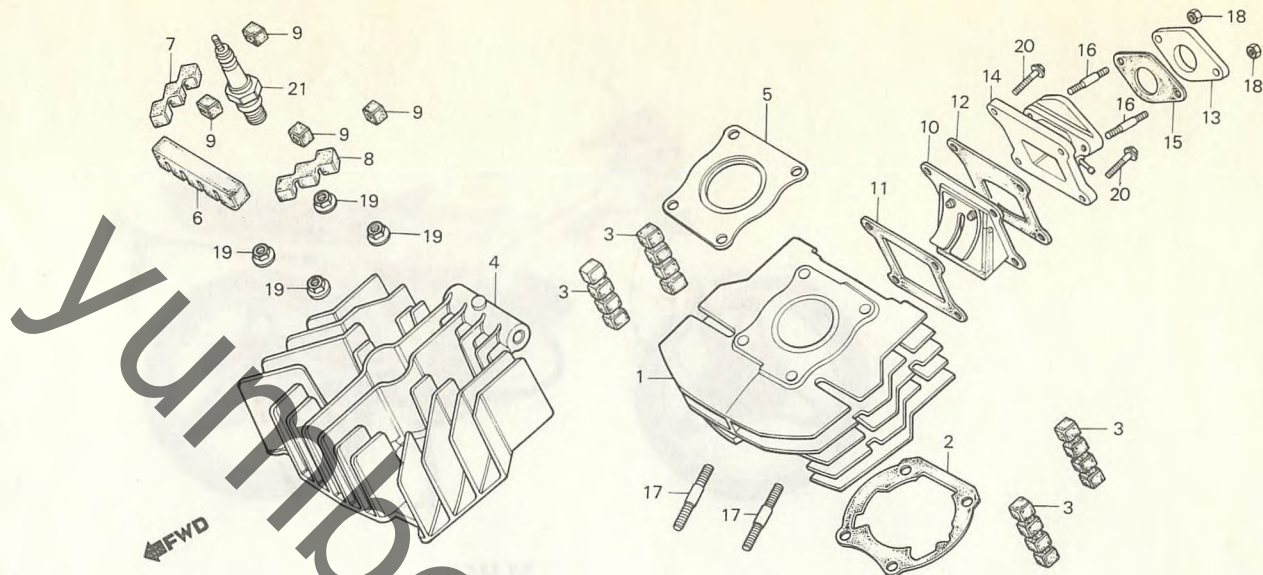

B166-83

整備項目	標準時間	見出番号	部品番号	部品名	標準価格	使用個数		適用号機	
						MB	MB50A	初号機	終号機
シリンダー-COMP.	1.0	1	12100-166-000	シリンダー-COMP.	7,000	1			
シリンダー-カムスケツト	0.8		12100-166-010	シリンダー-COMP.	7,000	1	1		
シリンダー-ヘッド	0.3	2	12191-166-000	シリンダー-カムスケツト	50	1	1	1	
シリンダー-ヘッドカムスケツト		3	12195-166-000	インサートラハ-C	100	4	4	4	
リートハムルフCOMP.		4	12200-166-010	シリンダー-ヘッド	3,200	1			1031120
インレットハーフCOMP.			12200-166-020	シリンダー-ヘッド	3,200	1			1031121
キャブレターインシュレーター	0.2								
スタツトホルト 8X35 (イヅコマシ 0.1 カサシ)		5	12251-166-000	シリンダー-ヘッドカムスケツト	100	1	1	1	
		6	12295-166-000	インサートラハ-F	150	1	1	1	
		7	12296-166-000	インサートラハ-R	100	1	1	1	
		8	12297-166-000	インサートラハ-L	100	1	1	1	
		9	12298-166-000	インサートラハ-S	50	4	4	4	
		10	14100-166-003	リートハムルフCOMP.	1,500	1	1	1	
		11	14132-166-000	リートハムルフカムスケツトA	50	1			
			14132-166-010	リートハムルフカムスケツトA	50		1	1	
		12	14133-166-000	リートハムルフカムスケツトB	50	1			
			14133-166-010	リートハムルフカムスケツトB	50		1	1	
		13	16211-166-000	キャブレターインシュレーター	150	1	1	1	
		14	17100-166-000	インレットハーフCOMP.	700	1	1	1	
		15	17119-166-000	インレットハーフカムスケツト	30	1	1	1	
		16	92700-06028-1B	スタツトホルト 6X28	20	2	2	2	
		17	92700-08035	スタツトホルト 8X35	25	2	2	2	
		18	94001-06000	6 カクナツト 6MM	10	2	2	2	
		19	94050-08000	フランジナツト 8MM	15	4	4	4	
		20	96000-06020-00	フランジホルト 6X20	20	4	4	4	
		21	98076-57710	スパークプラグ (87HS NGK)	シカ	(1)	(1)	(1)	

1980.04.20

C2

C 3

ブロックNO.

E-1

シリンダー・シリンダーヘッド

yumbo.com

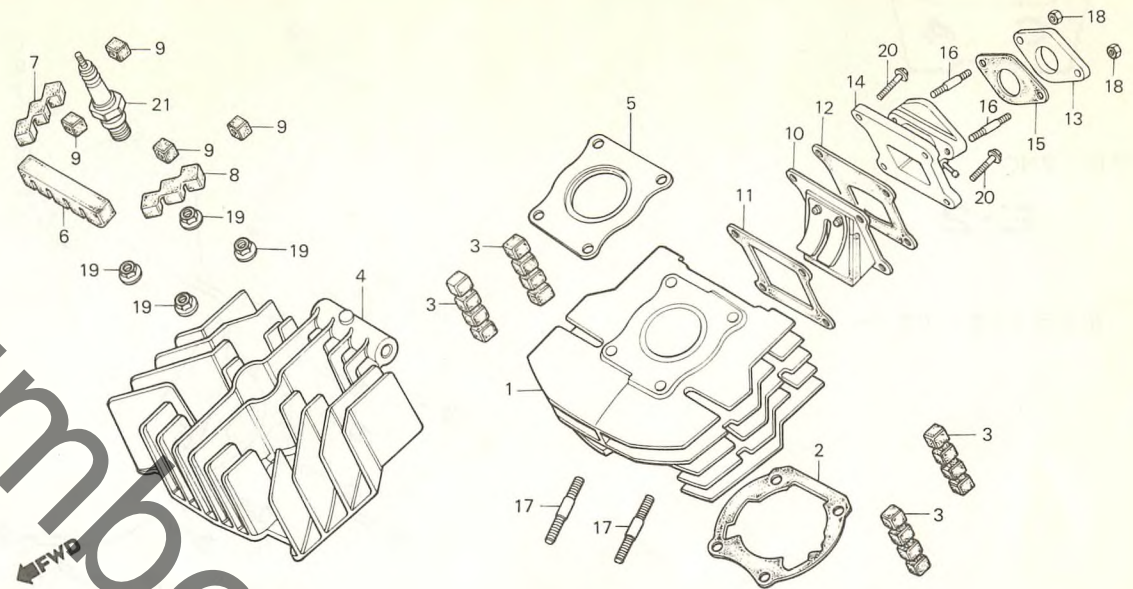

B166-83

エンジングループ

整備項目	標準時間	見出番号	部品番号	部品名	標準価格	使用個数			適用号機	
						MB	MB50A	50z	I	II
			98076-57720	スハ-クフ-クフ (W22FS ND)	シカ	(1)	(1)	(1)		
			98076-58710	スハ-クフ-クフ (B8HS NGK)	シカ	1	1	1		
			98076-58720	スハ-クフ-クフ (W24FS ND)	シカ	1	1	1		
			98076-59710	スハ-クフ-クフ (B9HS NGK)	シカ	(1)	(1)	(1)		
			98076-59720	スハ-クフ-クフ (W27FS ND)	シカ	(1)	(1)	(1)		

1980.04.20

C3

C 4

ブロックNO.

E-2

R.クランクケースカバー

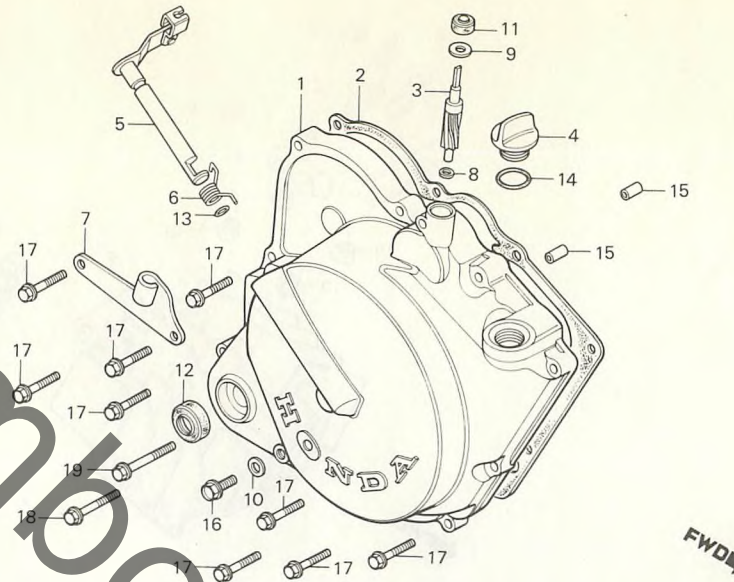

B166-2

整備項目	標準時間	見出番号	部品番号	部品名	標準価格	使用個数			適用号機	
						MB 50z	MB50A I	II	初号機	終号機
R.クランクケースカバー	0.7	1	11331-166-000	R.クランクケースカバー	4,000	1	1	1		
R.クランクケースカバー-カセット	0.5	2	11393-166-000	R.クランクケースカバー-カセット	180	1	1	1		
オイルシール 15X25X6		3	12431-166-000	タコメーターキヤ	600	1	1	1		
タコメーターキヤ	0.6	4	15611-381-000	オイルフィルター	240	1	1	1		
カンレコフヒツ フクム		5	22810-166-000	クラツチレハ-COMP.	650	1	1	1		
クラツチレハ-COMP.		6	22815-166-000	クラツチレハ-スフリンク	50	1	1	1		
カンレコフヒツ フクム		7	22821-166-000	クラツチレハ-フルレシハ	150	1	1	1		
クラツチレハ-フルレシハ	0.1	8	90444-611-920	タコメーターワツシヤ-A	30	1	1	1		
		9	90458-324-010	スラストワツシヤ- 6.7MM	30	1	1	1		
		10	90461-357-000	シリクワツシヤ- 12MM	80	1	1	1		
		11	91201-324-023	オイルシール 6.5X14.5X7	60	1	1	1		
		12	91211-671-003	オイルシール 15X25X6	120	1	1	1		
		13	91303-719-000	オリクワ 9MM	45	1	1	1		
		14	91303-800-000	オリクワ 16MM	60	1	1	1		
		15	94301-08140	ワツシヤ-A 8X14	35	2	2	2		
		16	95700-06010-00	フランジボルト 6X10	15	1	1	1		
		17	96000-06028-00	フランジボルト 6X28	25	9	9	9		
		18	96000-06035-00	フランジボルト 6X35	25	1	1	1		
		19	96000-06040-00	フランジボルト 6X40	25	1	1	1		

1980.04.20

C4

C 5

ブロックNO.

E-3

クラッチ

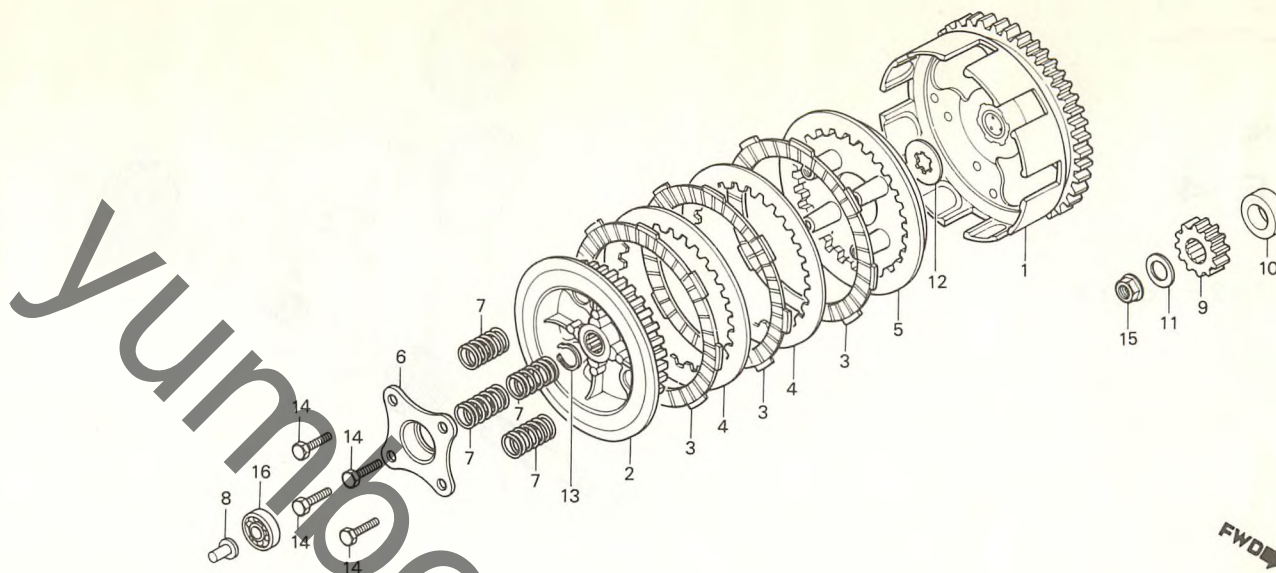

B166-3A

整備項目	標準時間	見出番号	部品番号	部品名	標準価格	使用個数			適用号機	
						MB 50z	MB50A I	II	初号機	終号機
クラッチアウト-COMP.	0.7	1	22100-166-000	クラッチアウト-COMP.	5,500	1	1	1		
・クラッチセクター		2	22121-115-010	クラッチセクター	1,000	1	1	1		
・クラッチフリクションディスク		3	22201-166-000	クラッチフリクションディスク	450	3	3	3		
カクシフヒン フクム		4	22311-107-000	クラッチプレート	160	2	2	2		
(ニコテ [®] エト [®] ウシ [®] カン ニコイシ [®] ヨウテ [®] エト [®] ウシ [®] カン)		5	22350-115-020	クラッチプレート	620	1	1	1		
クラッチリフタープレート	0.6	6	22361-166-000	クラッチリフタープレート	250	1	1	1		
・クラッチスプリング		7	22401-166-000	クラッチスプリング	60	4	4	4		
(ニコテ [®] エト [®] ウシ [®] カン ニコイシ [®] ヨウテ [®] エト [®] ウシ [®] カン)		8	22847-166-000	クラッチリフターロッド	150	1	1	1		
・フライマートライフキヤ-R. クラックシャフトカラ		9	23121-166-000	フライマートライフキヤ-R. クラックシャフトカラ	850	1	1	1		
10	90435-166-000			100	1	1	1			
0.5	11	90437-611-000	フレインワッシャ- 12MM	60	1					1004291
		90440-166-000	フレインワッシャ- 12MM	60	1			1004292		
						1	1			
	12	90462-115-010	スプライクワッシャ-B 17MM	80	1	1	1			
	13	90601-001-000	エキスターナルクワリツク 17MM	20	1	1	1			
	14	92025-06025	6カクネルト 6X25	15	4	4	4			
	15	94001-12200-05	6 カクナツ 12MM	20	1					1004291
		90231-397-000	ロツクナツ 12MM	90	1			1004292		
						1	1			
	16	96100-60000-00	ラシ [®] アルホ [®] -ル [®] アリク [®] 6000	250	1	1	1			

1980.04.20

C5

C 6

ブロックNO.

E-4

キックスターースピンドル

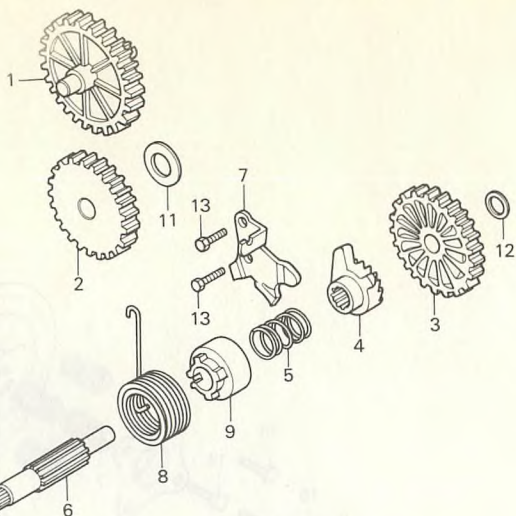

B166-4

整備項目	標準時間	見出番号	部品番号	部品名	標準価格	使用個数			適用号機	
						MB 50z	MB50A I	II	初号機	終号機
オイルポンプ*リフ*ンキ*ヤ-COMP. スター*ライフ*ラチェット	0.7	1	15141-166-000	オイルポンプ*リフ*ンキ*ヤ-COMP.	500	1	1	1		
		2	23531-166-000	スター*ライフ*ラチェット	1,000	1				
キックスターースピント*ル カンレンフ*ン フクム ラチェット*イト*フレート スター*ライフ*ラチェット	0.9	3	28211-166-000	スター*ライフ*ラチェット	1,000	1	1	1		
		4	28221-166-000	スター*ライフ*ラチェット	850	1	1	1		
		5	28223-166-000	ラチェットスプリング	60	1	1	1		
		6	28251-166-000	キックスターースピント*ル	1,000	1	1	1		
		7	28259-166-000	ラチェット*イト*フレート	200	1	1	1		
		8	28281-166-000	キックスターースプリング	180	1				
			28281-166-010	キックスターースプリング	180		1	1		
		9	28282-166-000	キックスプリング カラー	100	1	1	1		
		10	90451-166-000	スラストワッシャー 15MM	50	1	1	1		
			11	90458-166-000	ワッシャー 15MM	50	1	1	1	
	12	90459-107-000	スラストワッシャー 12MM	30	1	1	1			
	13	92000-06016	6カクホ*ルト 6X16	10	2	2	2			

1980.04.20

C6

C 7

ブロックNO.

E-5

R.クランクケースカバー・
ジェネレーター

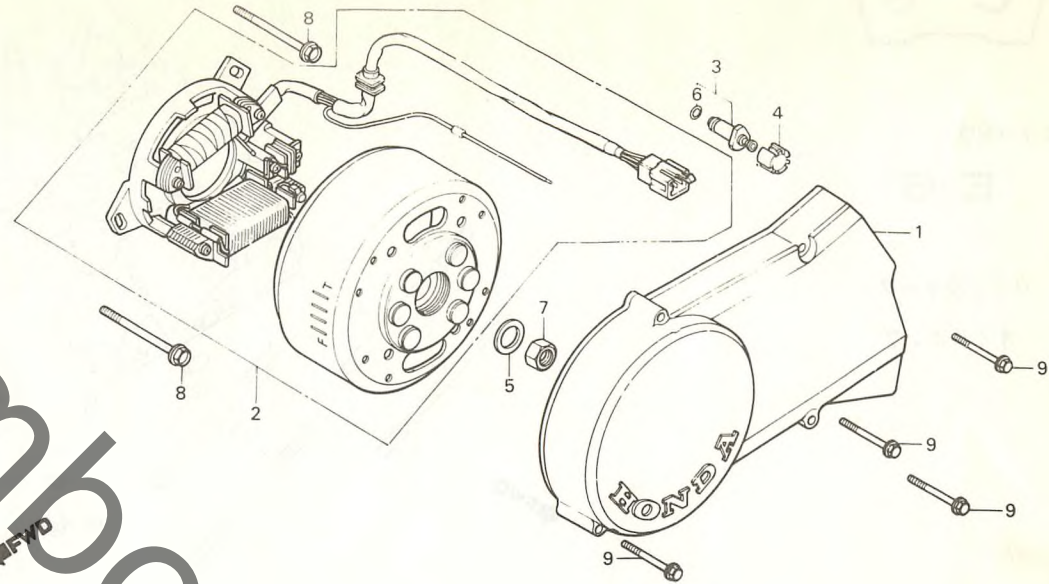

B166-37

整備項目	標準時間	見出番号	部品番号	部品名	標準価格	使用個数			適用号機	
						MB50z	MB50A I	II	初号機	終号機
L.クランクケースカバー	0.1	1	11341-166-000	L.クランクケースカバー	1,800	1	1	1		
・ニュートラルスイッチコンタクトASSY. フライホイールタイプA.C. ジェネレーターASSY.	0.4	2	31100-166-004	フライホイールタイプA.C. ジェネレーターASSY. (ND)	14,000	1	1	1		
			31100-166-008	フライホイールタイプA.C. ジェネレーターASSY. (ミツバ)	14,000	1	1	1		
		3	35750-001-020	ニュートラルスイッチコンタクトASSY.	140	1	1	1		
		4	35752-166-300	ニュートラルスイッチスプーサー	70	1	1	1		
		5	90437-611-000	フレインワッシャー 12MM	60	1				
			90441-166-000	フレインワッシャー 12MM	60	1			1032614	1032613
							1	1		
		6	91312-107-000	ワッシャー 7X1.7	30	1	1	1		
		7	94001-12200-05	6 カナット 12MM	20	1	1	1		
		8	95700-06055-00	フランジナット 6X55	25	3	3	3		
		9	96000-06035-00	フランジナット 6X35	25	4	4	4		

1980.04.20

C7

C 8

ブロックNO.

E-6

クランクケース・
オイルポンプ

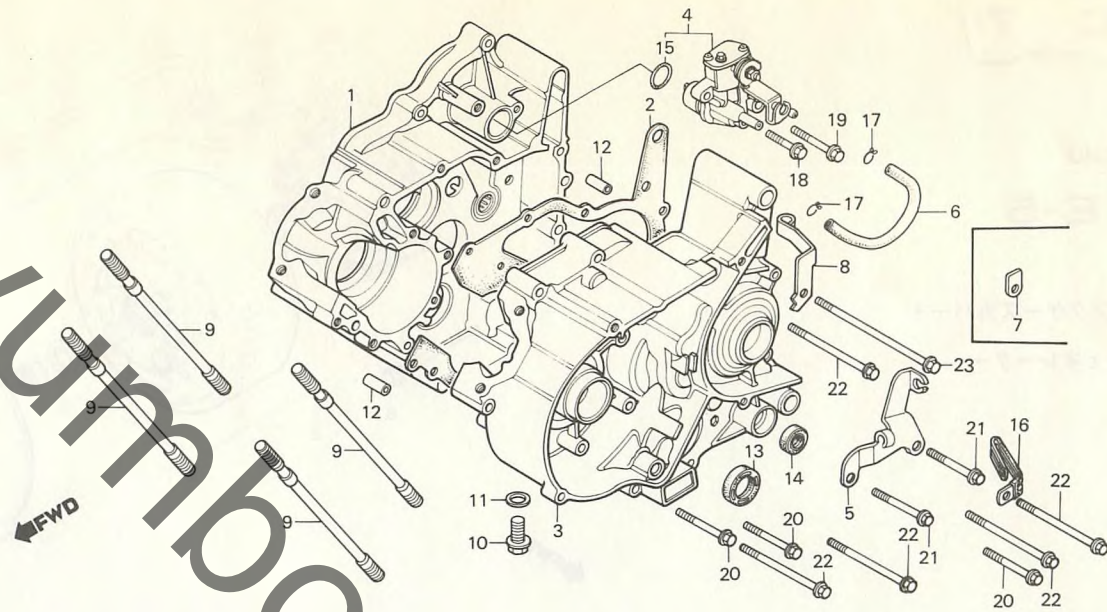

B166-84

整備項目	標準時間	見出番号	部品番号	部品名	標準価格	使用個数		適用号機	
						MB	MB50A	初号機	終号機
R.クランクケース	*3.4	1	11101-166-000	R.クランクケース	7,000	1	1	1	
クランクケースカ*スケット	*2.8	2	11191-166-000	クランクケースカ*スケット	200	1	1	1	
L.クランクケース	*3.9	3	11201-166-000	L.クランクケース	7,000	1	1	1	
オイルポンプ*ASSY.	0.3	4	15100-167-003	オイルポンプ*ASSY.	5,500	1			1026962
オイルハ*スチューフ*	0.1		15100-166-013	オイルハ*スチューフ*ASSY. (ホ*タ*ロツク)	5,500	1			1026963
シリコ*タ*スタツト*ホルト (イツコマシ 0.1 カウン)	0.9						1	1	
オイルシール 20X32X7	*3.2	5	15151-166-000	オイルポンプ*ケーフ*ルシ*ハ*	300	1	1	1	
オイルシール 12X22X7	1.0	6	15525-166-000	オイルハ*スチューフ*	100	1	1	1	
オリツク* 18.3X2.3	0.2	7	16236-166-000	オーハ*フ*ロ*チユ*フ*クランパ*	30	1			
		8	16236-168-000	オーハ*フ*ロ*チユ*フ*クランパ*	100		1	1	
		9	90031-166-000	シリコ*タ*スタツト*ホルト	80	4	4	4	
		10	90041-166-000	ト*レフ*ラツク*ホルト 12MM	90	1	1	1	
		11	90407-259-000	ト*レフ*ラツク*ホルト ツキン	20	1	1	1	
		12	90705-639-000	ノツク*ピ*ン 8X20.5	60	2	2	2	
		13	91205-166-004	オイルシール 20X32X7	250	1	1	1	
		14	91209-612-000	オイルシール 12X22X7	160	1	1	1	
		15	91301-166-000	オリツク* 18.3X2.3	30	1			
			91301-147-023	オリツク* 18.3X2.3	30		1	1	
		16	91406-166-000	ワイ*クリツフ*	70	1	1	1	
		17	95002-02650	チユ*フ*クリツフ* B6.5	10	2	2	2	
		18	96000-06020-00	フラツシ*ホルト 6X20	20	1	1	1	
		19	96000-06035-00	フラツシ*ホルト 6X35	25	1	1	1	
		20	96000-06040-00	フラツシ*ホルト 6X40	25	3	3	3	
		21	96000-06045-00	フラツシ*ホルト 6X45	30	2	2	2	
		22	96000-06065-00	フラツシ*ホルト 6X65	35	5	5	5	
		23	96000-06110-00	フラツシ*ホルト 6X110	50	1	1	1	
1980.04.20					C 8				

C 9

ブロックNO.

E-7

クランクシャフト・
ピストン

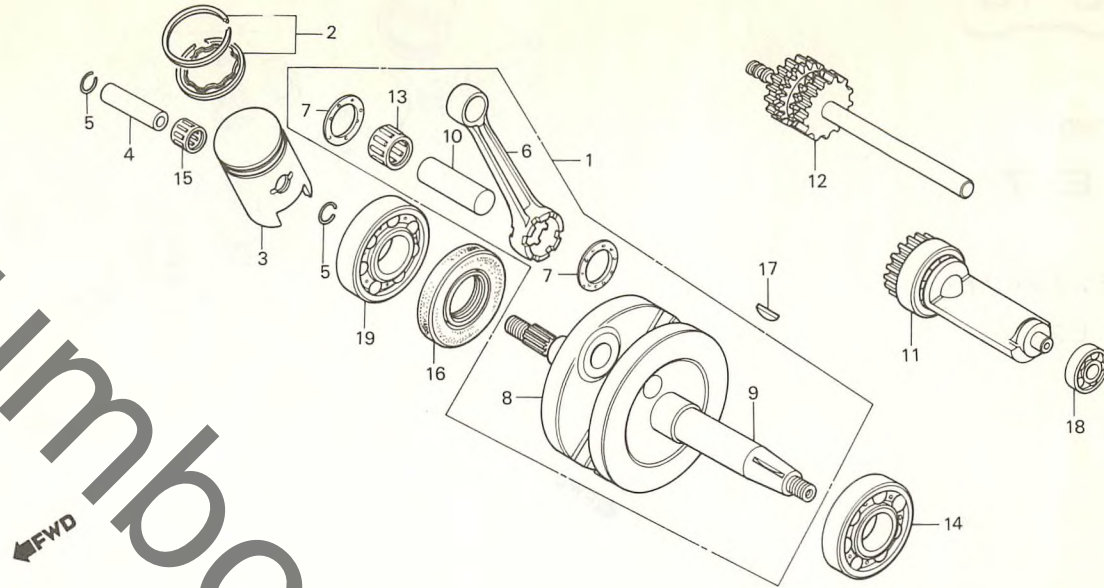

B166-7

整備項目	標準時間	見出番号	部品番号	部品名	標準価格	使用個数		適用号機	
						MB50z	MB50A	初号機	終号機
クランクシャフトCOMP.	*3.3	1	13000-166-000	クランクシャフトCOMP.	8,000	1	1	1	
ピストンリング セット	1.0	2	13011-166-003	ピストンリング セット (STD. リップ)	750	1	1	1	
ピストン			13011-166-004	ピストンリング セット (STD. コツホツ)	750	1	1	1	
ピストンピン	0.9	3	13101-167-000	ピストン (STD.)	950	1			1031120
コネクティングロッド (シツピ)			13101-166-010	ピストン (STD.)	950	1			1031121
カムシャフト ピン フック							1	1	
カムシャフトCOMP.	*2.9		13103-167-000	ピストンB (STD.)	950	1			
オイルシール 28X56X8		4	13111-166-000	ピストンピン	200	1	1	1	
ラジアルホー ルハ アリック 6204		5	13115-156-000	ピストンピンクリップ 12MM	30	2	2	2	
カムシャフトアイト ルシャフトCOMP.	0.7	6	13201-166-300	コネクティングロッド	1,500	1	1	1	
ラジアルホー ルハ アリック 6222	*3.2	7	13202-166-003	コネクティングロッド サイト フォレト	120	2	2	2	
ラジアルホー ルハ アリック 6001	*3.0	8	13311-166-300	R.クランクシャフト	2,700	1	1	1	
		9	13321-166-300	L.クランクシャフト	2,700	1	1	1	
		10	13381-147-300	クランクピン	310	1	1	1	
		11	13420-166-000	カムシャフトCOMP.	2,500	1	1	1	
		12	13430-166-000	カムシャフトアイト ルシャフトCOMP.	3,000	1	1	1	
		13	91001-156-004	コネクティングロッド ピン ツク エント ハ アリック (レット)	300	1	1	1	
			91002-156-004	コネクティングロッド ピン ツク エント ハ アリック (フルー)	300	1	1	1	
			91003-156-004	コネクティングロッド ピン ツク エント ハ アリック (ホワイト)	300	1	1	1	
		14	91005-166-000	ラジアルホー ルハ アリック 6222	500	1			1028696
			91005-166-010	ラジアルホー ルハ アリック 6222	500	1			1028697
			91005-166-020	ラジアルホー ルハ アリック 6222	500	1	1	1	
		15	91102-156-004	コネクティングロッド スモールエント ハ アリック	250	1	1	1	

1980.04.20

C9

C 10

ブロックNO.

E-7

クランクシャフト・
ピストン

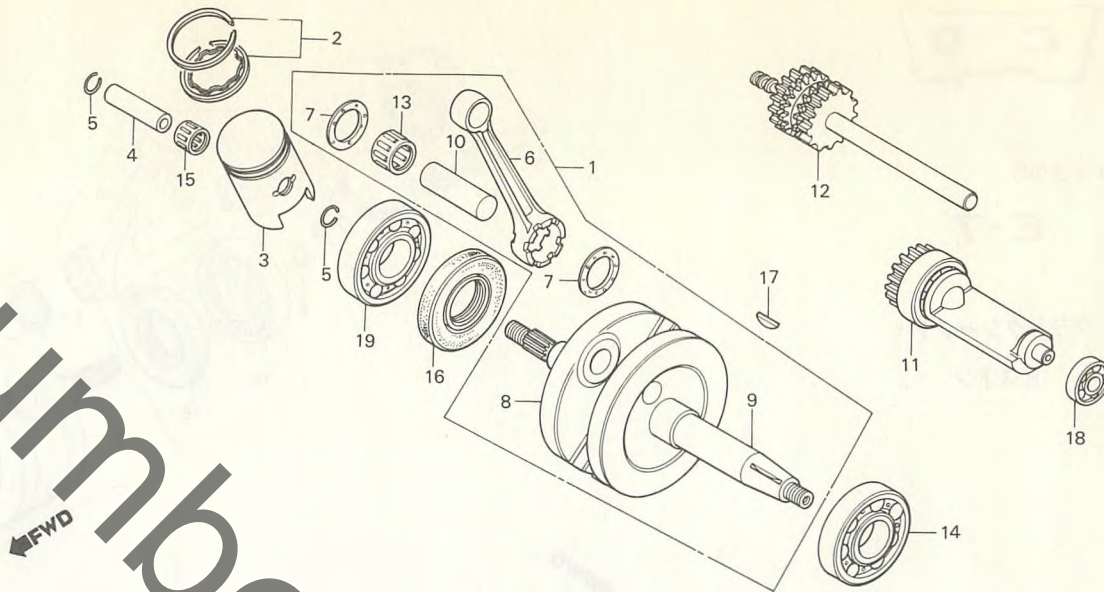

B166-7

整備項目	標準時間	見出番号	部品番号	部品名	標準価格	使用個数			適用号機	
						MB 50z	MB50A I	MB50A II	初号機	終号機
		16	91206-166-004	オイルシール 28X56X8	450	1	1	1		
			91206-166-015	オイルシール 28X56X8	450	1	1	1		
		17	94401-25140	ウツト [®] ラフキ- 25X14	30	1	1	1		
		18	96100-60010-00	ラジ [®] アルホ [®] -ル [®] ハ [®] アリンク [®] 6001	300	1	1	1		
		19	96100-62043-00	ラジ [®] アルホ [®] -ル [®] ハ [®] アリンク [®] 6204	350	1	1	1		

コネクティングロッド 内径 22φ	クランクピン 外径 16φ	ベアリング		
		1	2	3
		-0.006 -0.009	-0.003 -0.006	0 -0.003
A・レッド +0.016 +0.012			91001-156-004 レッド	91001-156-004 レッド
B・ブルー +0.012 +0.008		91001-156-004 レッド	91001-156-004 レッド 91002-156-004 ブルー	91002-156-004 レッド
C・ホワイト +0.008 +0.004		91002-156-004 ブルー	91002-156-004 ブルー 91003-156-004 ホワイト	91003-156-004 ホワイト
D・グリーン +0.004 0		91003-156-004 ホワイト	91003-156-004 ホワイト	

1980.04.20

C10

C 11

ブロックNO.

E-8

トランスミッション

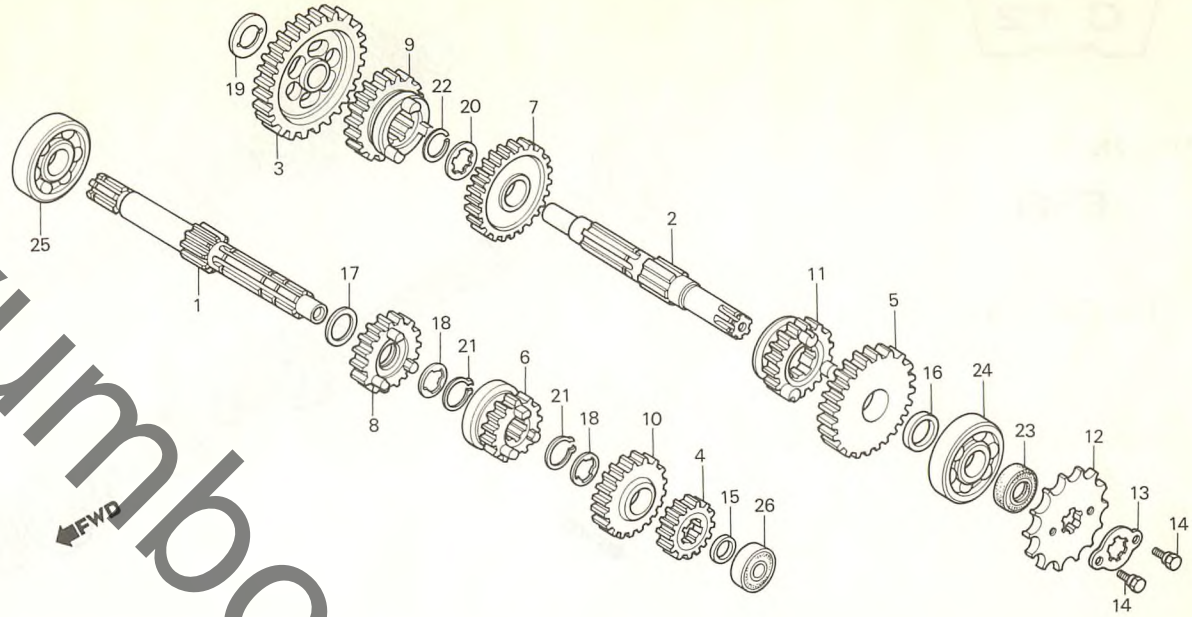

B166-8

整備項目	標準時間	見出番号	部品番号	部品名	標準価格	使用個数			適用号機		
						MB	MB50A	50z	I	II	初号機
トランスミッションメインシャフト カンレコフ [®] ヒコ フクム	*3.0	1	23211-166-000	トランスミッションメインシャフト (12T)	2,500	1					
			23211-166-010	トランスミッションメインシャフト (12T)	2,500		1	1			
		2	23221-166-000	トランスミッションカウンターシャフト	2,100	1	1	1			
トランスミッションカウンターシャフト カンレコフ [®] ヒコ フクム (イチタ [®] イビヒ [®] ノハ [®] アイハ 3.2トスル) ト [®] ライフ [®] スフ [®] ロケツト	0.2	3	23421-166-000	カウンターシャフトローギヤ (37T)	1,500	1					
			23421-166-010	カウンターシャフトローギヤ (37T)	1,500		1	1			
		4	23441-115-000	メインシャフトピカントギヤ (17T)	780	1	1	1			
		5	23451-149-000	カウンターシャフトピカントギヤ (32T)	1,000	1	1	1			
		6	23462-166-000	メインシャフトサートギヤ (20T)	1,300	1					
			23462-166-010	メインシャフトサートギヤ (20T)	1,300		1	1			
		7	23471-166-000	カウンターシャフトサートギヤ (28T)	1,100	1					
			23471-166-010	カウンターシャフトサートギヤ (28T)	1,100		1	1			
		8	23477-166-000	メインシャフトフォースギヤ (23T)	1,100	1					
			23477-166-010	メインシャフトフォースギヤ (23T)	1,100		1	1			
		9	23482-166-000	カウンターシャフトフォースギヤ (26T)	1,800	1	1	1			
		10	23501-149-000	メインシャフトツフギヤ (25T)	840	1					
			23501-149-010	メインシャフトツフギヤ (25T)	840		1	1			
		11	23511-115-010	カウンターシャフトツフギヤ (24T)	1,100	1	1	1			
		12	23800-041-010	ト [®] ライフ [®] スフ [®] ロケツト (13T)	450	1	1	1			
13	23802-041-010	ト [®] ライフ [®] スフ [®] ロケツトフィキシク [®] フ [®] レート	30	1	1	1					
14	90084-041-000	ト [®] ライフ [®] スフ [®] ロケツトフィキシク [®] ホ [®] ルト	30	2	2	2					
15	90437-166-000	メインシャフトカラー	100	1	1	1					
16	90439-166-000	カウンターシャフトカラー	120	1	1	1					
17	90453-115-000	スラストワツシヤ-B 17MM	30	1	1	1					
18	90461-115-000	スフ [®] ラインワツシヤ- 17MM	50	2	2	2					
19	90463-166-000	スラストワツシヤ- 15MM	50	1	1	1					
20	90464-166-000	スフ [®] ラインワツシヤ-A 19MM	50	1	1	1					

1980.04.20

C11

C 12

ブロックNO.

E-8

トランスミッション

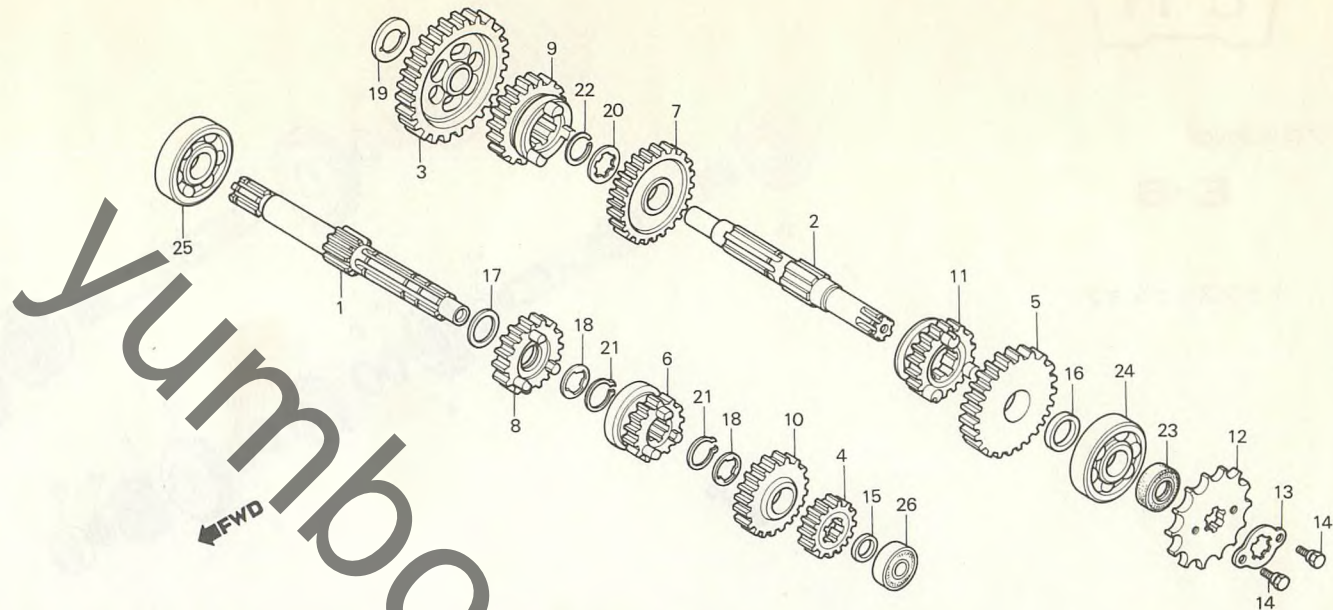

B166-8

整備項目	標準時間	見出番号	部品番号	部品名	標準価格	使用個数			適用号機	
						MB	MB50A	50Z	I	II
		21	90601-001-000	エキスターナルサークリップ° 17MM	20	2	2	2		
		22	90602-166-000	サークリップ° 19MM	40	1	1	1		
		23	91201-415-003	オイルシール 17X28X7	120	1	1	1		
		24	96100-63030-00	ラジアルホールハアリック° 6303	370	1	1	1		
		25	96120-63030-00	ラジアルホールハアリック° 6303	440	1	1	1		
		26	96140-60010-00	ラジアルホールハアリック° 6001	350	1	1	1		

1980.04.20

C12

C 13

ブロックNO.

E-9

シフトドラム・
シフトフォーク

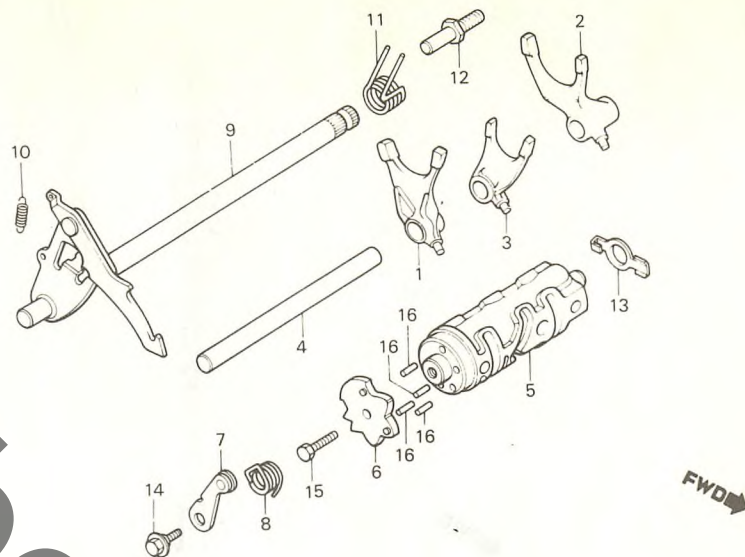

B180-4

整備項目	標準時間	見出番号	部品番号	部品名	標準価格	使用個数			適用号機	
						MB50z	MB50A	II	初号機	終号機
* ヤーシフトフォーク (ニコテモトウシカン ニコイシヨウテモトウシカン) * ヤーシフトラム カンレフヒン フクム * ヤーシフトラムカムフレート	*2.9	1	24210-166-000	R. * ヤーシフトフォーク	1,100	1	1	1		
		2	24221-166-000	L. * ヤーシフトフォーク	1,100	1	1	1		
		3	24230-166-000	ピンター * ヤーシフトフォーク	1,000	1	1	1		
		4	24241-166-000	* ヤーシフトフォークサブ	200	1	1	1		
		5	24301-166-000	* ヤーシフトラム	2,000	1	1	1		
* ヤーシフトラムカムフレート * ヤーシフトラムストツハCOMP. カンレフヒン フクム * ヤーシフトスピントル カンレフヒン フクム	0.8	6	24303-166-000	* ヤーシフトラムカムフレート	200	1	1	1		
	1.0	7	24430-166-000	* ヤーシフトラムストツハCOMP.	250	1	1	1		
		8	24436-166-000	トラムストツハースプリング	50	1	1	1		
		9	24610-166-000	* ヤーシフトスピントル	1,300	1				
			24610-166-010	* ヤーシフトスピントルCOMP.	1,300	1			1035670	1035669
		10	24641-166-000	* ヤーシフトアームスプリング	40	1	1	1		
		11	24651-166-000	* ヤーシフトリターンスプリング	100	1	1	1		
		12	24652-035-000	シフトリターンスプリングヒョン	60	1	1	1		
		13	35753-166-000	ニュートラルスイッチローター	50	1	1	1		
		14	90023-041-000	* ヤーシフトラムストツハアーム ヒョットホルト	50	1	1	1		
		15	92000-06016	6カクホルト 6X16	10	1	1	1		
		16	96220-40158	ロー 4X15.8	10	4	4	4		

1980.04.20

C13

C 14

ブロックNO.

E-10

キャブレター

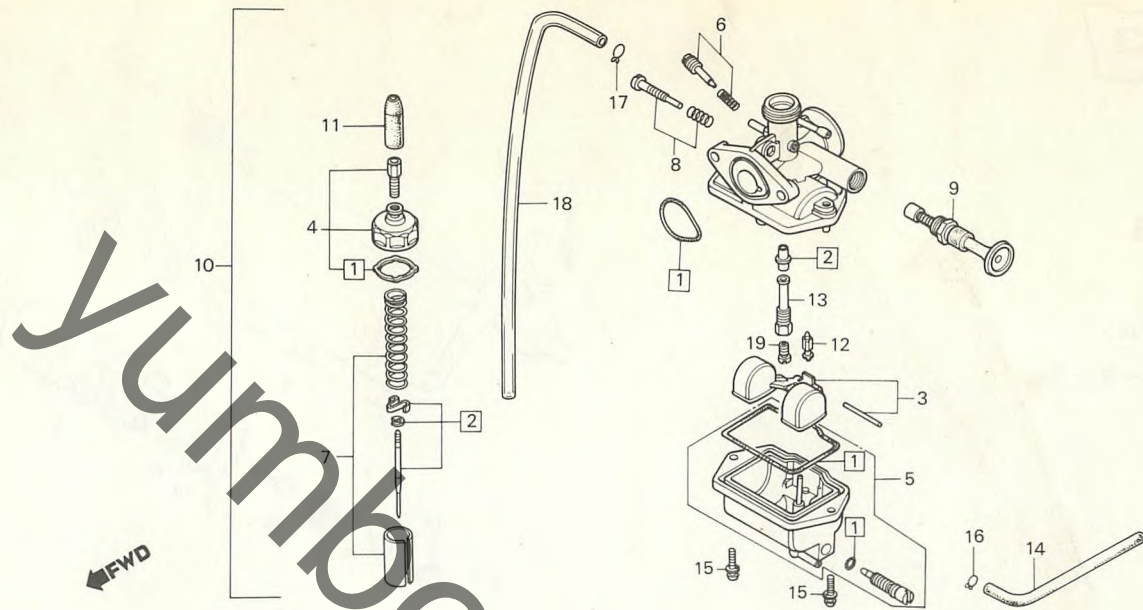

B166-10

整備項目	標準時間	見出番号	部品番号	部品名	標準価格	使用個数		適用号機	機終号機
						MB	MB50A 50z II		
ハツキツセット	0.7	1	16010-166-004	ハツキツセット	300	1	1		
・ジエツトニート TM ルセット		2	16012-166-004	ジエツトニート TM ルセット	600	1			PF15A A
・フロートセット	0.6		16012-166-014	ジエツトニート TM ルセット	600	1		PF15A B	
・フロートハ TM ルフ TM							1		
・ニート TM ルジエツトホルター TM		3	16013-166-004	フロートセット	750	1	1		
・メインジエツト		4	16014-166-004	トツフ TM セット	600	1	1		
トツフ TM セット	0.2	5	16015-166-004	フロートチャンバ TM -セット	1,800	1	1		
フロートチャンバ TM -セット	0.5								
・キャブ TM レターASSY.		6	16016-166-004	スクリュ TM -セットA	300	1	1		
スロツトルハ TM ルフ TM セット	0.3	7	16022-166-004	スロツトルハ TM ルフ TM セット	800	1	1		
スターターハ TM ルフ TM COMP.	0.1	8	16028-166-004	スクリュ TM -セットB	300	1	1		
		9	16046-166-004	スターターハ TM ルフ TM COMP.	1,000	1	1		
		10	16100-166-004	キャブ TM レターASSY.	5,000	1			1028608
			16100-166-024	16100-166-024					
			16100-166-024	キャブ TM レターASSY.	5,000	1		1028609	
			16000-166-305	16000-166-305					
			16100-166-034	キャブ TM レターASSY.	5,000	1	1		
		11	16118-166-004	ケーフ TM ルシーリック TM キャツフ TM	100	1	1		
		12	16155-883-005	フロートハ TM ルフ TM	780	1	1		
		13	16165-166-004	ニート TM ルジエツトホルター TM	350	1	1		
		14	16199-166-004	オーハ TM -フロ TM チューフ TM	100	1	1		
		15	93892-04016-08	スクリュ TM -ワツツ TM 4X16	10	2	2		
		16	95002-02070	チューフ TM クリツフ TM B7	10	1	1		
		17	95002-02650	チューフ TM クリツフ TM B6.5	10	1	1		
		18	95003-07036-31	ヒ TM ニールチューフ TM 4X7X360	35	1			
			95003-07026-31	ヒ TM ニールチューフ TM 4X7X260	25	1	1		
		19	99101-393-1050	メインジエツト #105	180	1			PF15A A
			99101-166-1050	メインジエツト #105	180	1		PF15A B	
						1	1		

1980.04.20

C14

D 2

ブロックNO.

F-1

ヘッドライト

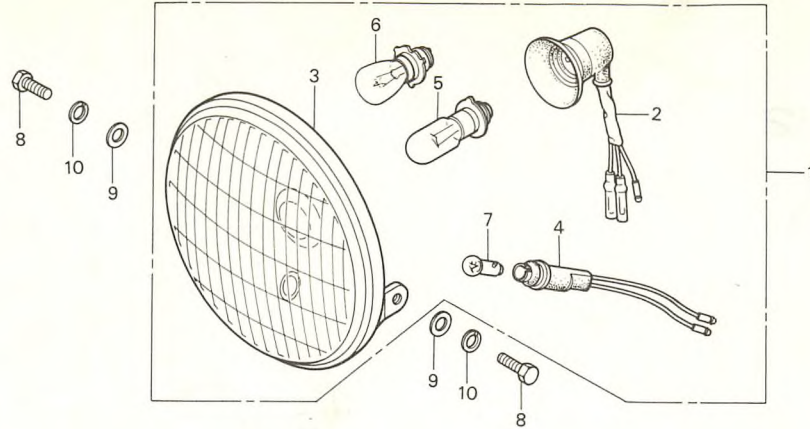

B166-11

整備項目	標準時間	見出番号	部品番号	部品名	標準価格	使用個数			適用号機	
						MB50z	MB50A I	II	初号機	終号機
ヘッドライトASSY. ・ヘッドライトソケットASSY. ・ヘッドライトユニット ・ホシシヨウライトソケットASSY. ・ハルブ	0.1	1	33100-166-003	ヘッドライトASSY. (6V 25/25W-3W) (スタンレー)	2,200	1	1	1		
			33100-166-005	ヘッドライトASSY. (6V 25/25W-3W) (イマペン)	2,200	1	1	1		
		2	33110-166-003	ヘッドライトソケットASSY. (スタンレー)	450	1	1	1		
			33110-166-005	ヘッドライトソケットASSY. (イマペン)	450	1	1	1		
		3	33120-166-003	ヘッドライトユニット (スタンレー)	1,500	1	1	1		
			33120-166-005	ヘッドライトユニット (イマペン)	1,500	1	1	1		
		4	33150-166-003	ホシシヨウライトソケットASSY. (スタンレー)	250	1	1	1		
			33150-166-005	ホシシヨウライトソケットASSY. (イマペン)	250	1	1	1		
		5	34901-166-005	ヘッドライトハルブ (6V 25/25W) (イマペン TOSHIBA)	シカ	1	1	1		
			34901-331-003	ヘッドライトハルブ (6V 25/25W)	シカ	1	1	1		
	34902-166-005	ホシシヨウライトハルブ (6V 3W) (イマペン トシバ)	シカ	1	1	1				
	34903-303-003	ホシシヨウライトハルブ (6V 3W) (スタンレー)	シカ	1	1	1				
		8	92000-08016-08	6カクネルト 8X16	25	2	2	2		
		9	94101-08000	フレインワッシャー 8MM	5	2	2	2		
		10	94111-08000	スプリングワッシャー 8MM	5	2	2	2		

1980.04.20

02

フレームグループ

D 3

ブロックNO.

F-2

メーター

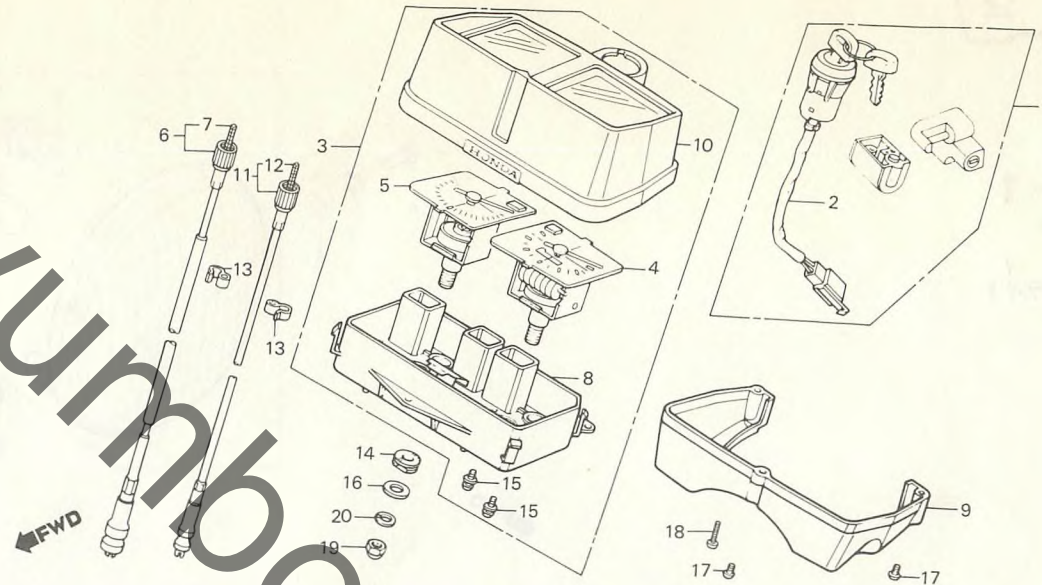

B166-85

整備項目	標準時間	見出番号	部品番号	部品名	標準価格	使用個数			適用号機	
						MB	MB50A		初号機	終号機
キーゼット	0.9	1	35010-166-000	キーゼット	2,700	1				
コンビネーションスイッチASSY.	0.3		35010-166-010	キーゼット	2,700		1	1		
スピードメーターASSY.		2	35100-166-007	コンビネーションスイッチASSY.	1,300	1				
タコメーターASSY.			35100-166-017	コンビネーションスイッチASSY.	1,300		1	1		
(イッチイビッチノアイハ0.4トスル)		3	37100-166-008	コンビネーションメーターASSY. (KPH)	10,000	1				
コンビネーションメーターASSY.	0.4		37100-166-018	コンビネーションメーターASSY.	10,000		1	1		
タコメーターケーフASSY.	0.2	4	37200-166-008	スピードメーターASSY. (KPH)	4,500	1	1	1		
インナーケーフ(スピードメーター)		5	37250-166-008	タコメーターASSY.	4,000	1	1	1		
メーターローカバー		6	37260-166-000	タコメーターケーフASSY.	520	1	1	1		
メーターアツハケース			37260-166-770	タコメーターケーフASSY.	520				1	
スピードメーターケーフASSY.		7	37261-166-300	インナーケーフ	160	1	1	1		
インナーケーフ(タコメーター)	0.1		37261-166-770	インナーケーフ	160				1	
		8	37615-166-008	メーターケーSCOMP.	600	1	1	1		
		9	37617-166-008	メーターローカバー	300	1				
			37617-166-018	メーターローカバー	300		1	1		
		10	37620-166-008	メーターアツハケース	1,500	1	1	1		
		11	44830-166-000	スピードメーターケーフASSY.	550	1	1	1		
		12	44831-166-000	インナーケーフ	160	1	1	1		
		13	45465-166-660	ワイヤークリツフ	40		2	2		
		14	80101-283-000	リフトインタックツシヨラハ	50	2	2	2		
		15	90035-166-008	スハシタルスクリュウツシヤ	20	4	4	4		
		16	90545-323-700	ワツシヤ 6.5X18	30	2	2	2		
		17	93500-04010-0G	ハコスクリュ 4X10	5	3	2	2		
		18	93500-04027-0G	ハコスクリュ 4X27	5		1	1		
		19	94021-06000	キヤツフナツ 6MM	20	2	2	2		
		20	94111-06000	スプリングワツシヤ 6MM	5	2	2	2		

1980.04.20

D3

D 4

ブロックNO.

F-3

ハンドルレバー・
ケーブル・スイッチ

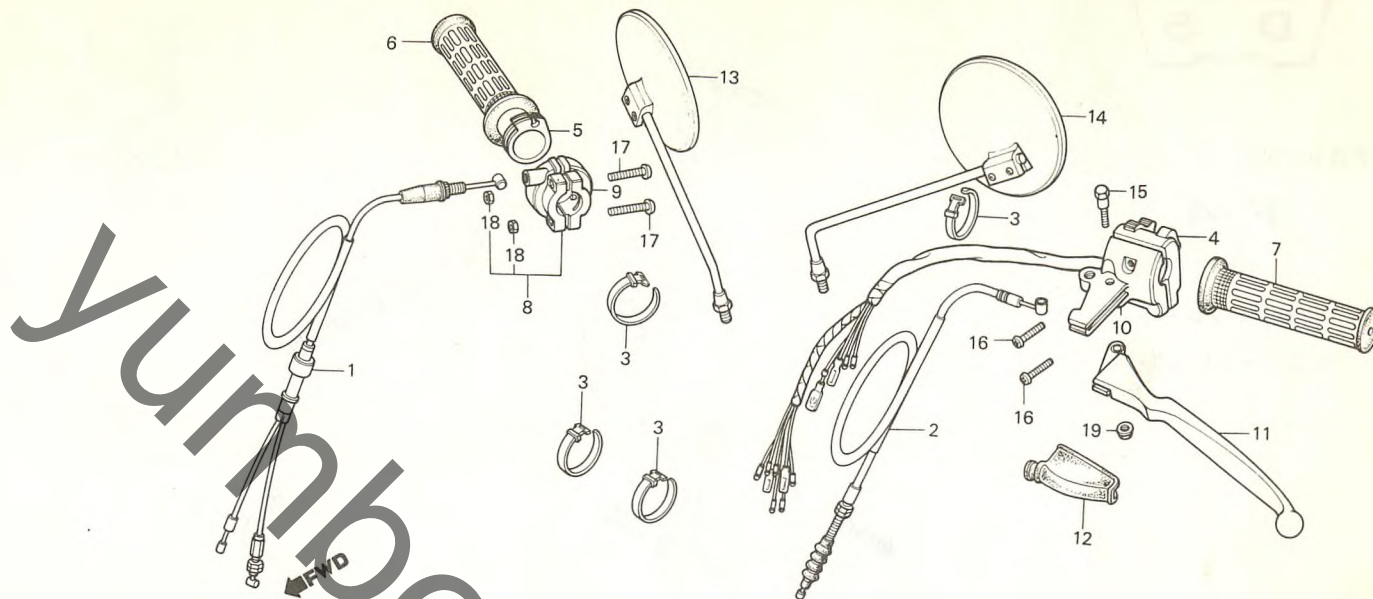

B166-86

整備項目	標準時間	見出番号	部品番号	部品名	標準価格	使用個数		適用号機	
						MB	MB50A	初号機	終号機
スロットルケーブル COMP.	0.4	1	17910-166-010	スロットルケーブル COMP.	1,000	1			
・ウイinkerスイッチ ASSY.			17910-166-770	スロットルケーブル COMP.	1,000		1		
クラッチケーブル COMP.	0.2		17910-166-000	スロットルケーブル COMP.	1,000	1			
・スロットルケーブル リフトアップ		2	22870-166-000	クラッチケーブル COMP.	700	1	1		
・L. ハントルレバー フラケット			22870-166-770	クラッチケーブル COMP.	700				1
・R. ハントルレバー	0.1	3	32161-404-000	ワイヤハントル B1	50				4
・アツハントルハウジング		4	35210-166-003	ウイinkerスイッチ ASSY. (トウヨウ)	2,500	1	1		
・L. ステアリングハントルレバー COMP.			35210-166-771	ウイinkerスイッチ ASSY. (トウヨウ)	2,500				1
		5	53141-149-000	スロットルケーブル リフトアップ	260	1	1	1	
		6	53165-390-780	R. クラッチフラット	230	1	1	1	
		7	53166-390-780	L. クラッチフラット	230	1	1	1	
		8	53167-166-000	アツハントルハウジング	300	1			
			53167-166-610	アツハントルハウジング	300	1	1	1	
		9	53168-166-000	アツハントルハウジング	300	1	1	1	
		10	53172-166-003	L. ハントルレバー フラケット (トウヨウ)	800	1			
			53172-166-013	L. ハントルレバー フラケット (トウヨウ)	800		1	1	
			53172-166-015	L. ハントルレバー フラケット (トウカイ)	800		1	1	
		11	53178-166-000	L. ステアリングハントルレバー COMP.	500	1	1	1	
		12	53179-166-770	L. ハントルレバー カバー	200		1	1	
		13	88110-098-861	R. ハントルミラー	550	1	1	1	
		14	88120-098-861	L. ハントルミラー	500	(1)	(1)	(1)	
		15	90114-310-000	ハントルレバー ヒールツボ	80	1	1	1	
		16	93500-05016-0G	ハントルクリュー 5X16	5	2			
			93500-05014-0G	ハントルクリュー 5X14	5	2			
		17	93500-05022-0G	ハントルクリュー 5X22	10	2	2	2	
		18	94001-05070-0S	6 カナット 5MM	5	2	2	2	
		19	94050-06000	フラットナット 6MM	15	1	1	1	
			1980.04.20		04				
								1034722	1034721

D 5

ブロックNO.

F-4

フロントブレーキ
マスターシリンダー

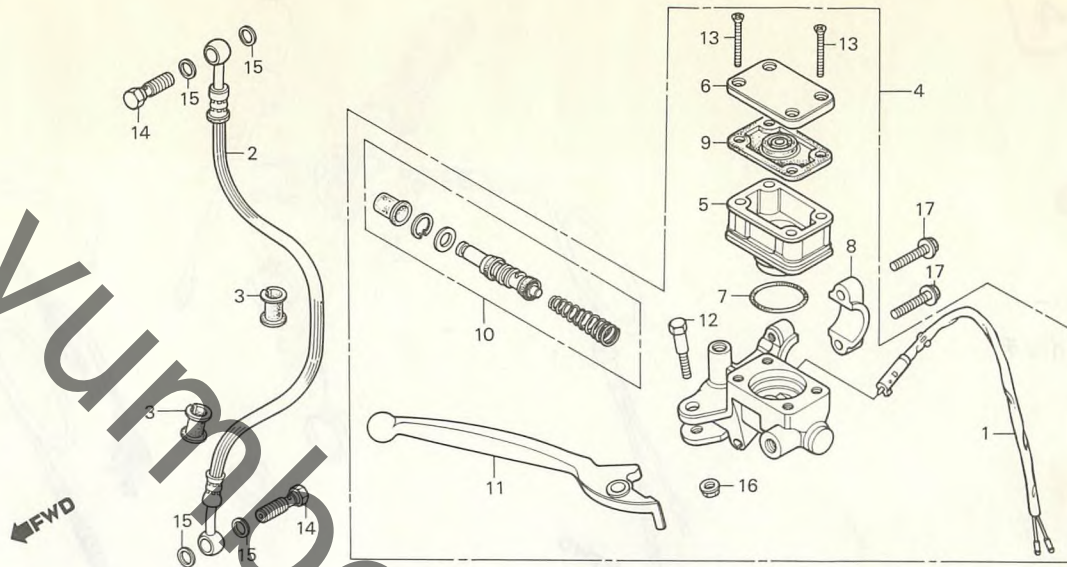

B166-14

整備項目	標準時間	見出番号	部品番号	部品名	標準価格	使用個数		適用号機	
						MB	MB50A	初号機	終号機
フロントストツフスイッチASSY.	0.2	1	35340-166-003	フロントストツフスイッチASSY.	400	1	1		
・オイルカツフ			35340-086-721	フロントストツフスイッチCOMP.	370			1	
フロントフ ^レ キホ-スASSY.	0.3	2	45126-166-005	フロントフ ^レ キホ-スASSY.	1,800	1	1		
・マスターシリンダ ^マ -ASSY.			45126-166-771	フロントフ ^レ キホ-スASSY. (トウヨクDA)	1,800			1	
・マスターシリンダ ^マ -セツト			45126-166-772	フロントフ ^レ キホ-スASSY. (トヨダ)	1,800			1	
オイルカツフ ^キ カツフ ^フ	0.1		45146-371-000	フ ^レ キホ-スフ ^レ ツジ	70	2	2	2	
・タ ^マ イヤフラム			45500-166-006	マスターシリンダ ^マ -ASSY.	8,000	1	1		
・R.ステアリック ^マ ハント ^マ ルレハ ^マ -			45500-166-771	マスターシリンダ ^マ -ASSY.	8,000			1	
			45511-166-006	オイルカツフ ^フ	400	1	1	1	
			6 45513-166-006	オイルカツフ ^フ キツフ ^フ	450	1	1	1	
			7 45516-166-006	ドリツク ^マ	100	1	1	1	
			8 45517-166-006	マスターシリンダ ^マ -ホルタ ^マ -	300	1	1	1	
			9 45520-166-006	タ ^マ イヤフラム	200	1	1	1	
			10 45530-166-305	マスターシリンダ ^マ -セツト	1,000	1	1	1	
			11 53175-166-003	R.ステアリック ^マ ハント ^マ ルレハ ^マ - (トウヨク)	500	1	1	1	
			12 90114-166-006	ハント ^マ ルレハ ^マ -ヒ ^マ ホ ^マ ツトホ ^マ ルト	90	1	1	1	
			13 90137-422-006	キツフ ^フ スクリュ ^マ - 4X35	30	4	4	4	
			14 90145-300-000	オイルホ ^マ ルト	160	2	2	2	
			15 90545-300-000	オイルホ ^マ ルトワツシャ ^マ -	50	4	4	4	
			16 94050-06000	フラツシ ^マ ナツト 6MM	15	1	1	1	
			17 95700-06025-07	フラツシ ^マ ホ ^マ ルト 6X25	20	2	2	2	

1980.04.20

D5

D 6

ブロックNO.

F-5

ハンドルパイプ・
ステアリングシステム
(MB50Z・MB50A-I)

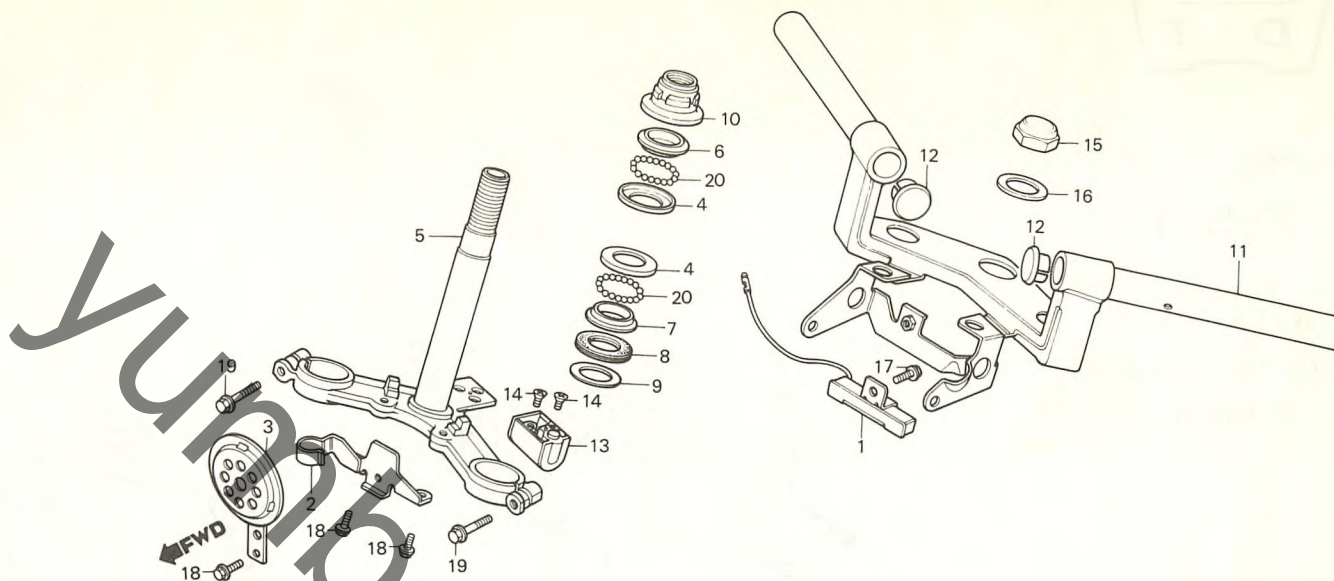

B166-87

整備項目	標準時間	見出番号	部品番号	部品名	標準価格	使用個数		適用号機	
						MB50z	MB50A I II	初号機	終号機
レシスター-ASSY.	0.2	1	35400-166-003	レシスター-ASSY.	500	1	1		
ステアリングハントルロツク		2	38102-166-000	ホーンステー	300	1			
ホーンステー	0.1		38102-166-010	ホーンステー	300		1		
ホーンCOMP.		3	38110-166-004	ホーンCOMP.	750	1	1		
ステアリングトツフホールレース	0.8	4	50301-041-000	ステアリングトツフホールレース	180	2	2		
(ニコテモトウシカン ニコシヨウモトクシカン)		5	53200-166-000	ステアリングステムCOMP.	4,000	1	1		
ステアリングハントルCOMP.		6	53211-028-000	ステアリングトツフコネクター	170	1	1		
ステアリングステムCOMP.	0.9	7	53212-030-000	ステアリングホトルコネクター	160	1	1		
カンレツフヒンフクム		8	53214-001-010	ステアリングヘッドタストシル	30	1	1		
ステアリングトツフコネクター	0.3	9	53215-001-000	ステアリングヘッドタストシルワツシャー	20	1	1		
ステアリングハントルツフスレツトCOMP.		10	53220-098-670	ステアリングハントルツフスレツトCOMP.	240	1	1		
		11	53230-166-000	ステアリングハントルCOMP.	4,000	1	1		
		12	53231-166-000	ハントルホイフキヤツフ	50	2	2		
		13	53600-086-007	ステアリングハントルロツク(ホントルロツク)	660	1	1		
		14	90164-028-000	UOツクフラツツスクリュ-6X12	20	2	2		
		15	90304-166-000	ステアリングステムナツト	110	1		1001116	
			90304-166-010	ステアリングステムナツト	110	1		1001117	
							1		
		16	90503-166-000	ステアリングステムワツシャー	90	1			1001804
			90503-166-010	ステアリングステムワツシャー	30	1		1001805	
							1		
		17	95700-06010-00	フランシホルト 6X10	15	1			
			93482-06012-08	ホルトワツシャー 6X12	15	1			
		18	95700-06012-07	フランシホルト 6X12	15	3	3		
		19	95700-08035-00	フランシホルト 8X35	25	2	2		
		20	96211-06000	スチールホル #6 (3/16)	5	42	42		

1980.04.20

D6

D 7

ブロックNO.

F-5-1

ハンドルパイプ・
ステアリングシステム
(MB50A-II)

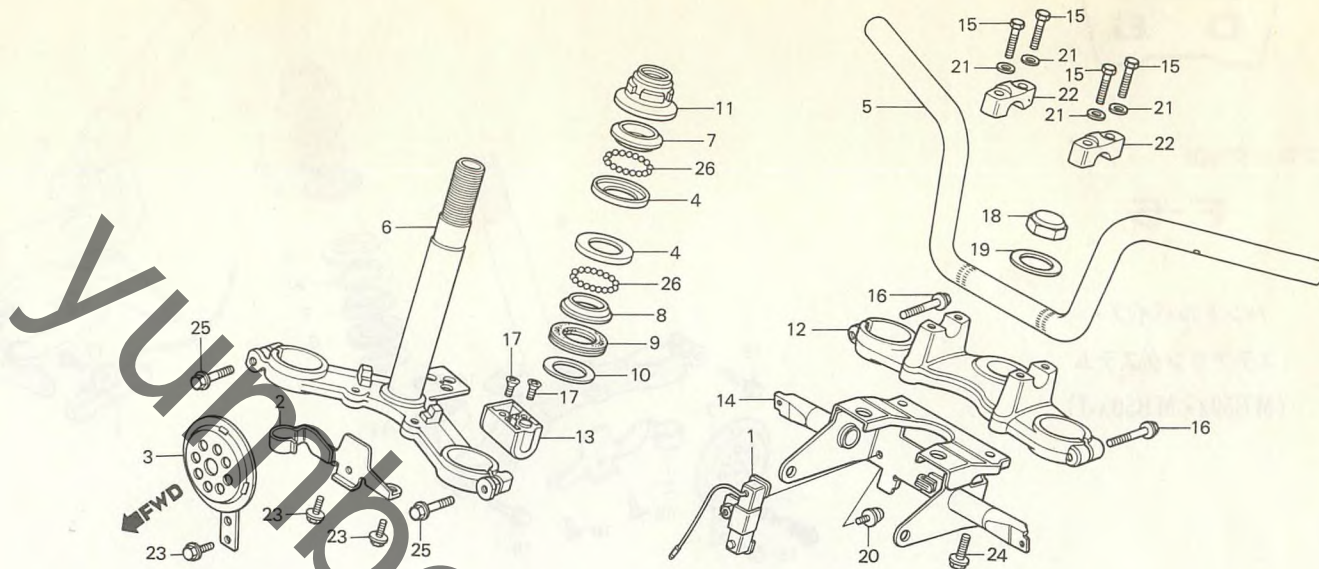

B166-88

整備項目	標準時間	見出番号	部品番号	部品名	標準価格	使用個数		適用号機	
						MB	MB50A	初号機	終号機
レシスターASSY.	0.2	1	35400-168-003	レシスターASSY.	500		1		
ホーンCOMP.	0.1	2	38102-166-010	ホーンステー	300		1		
ステアリングハントルロツク		3	38110-166-004	ホーンCOMP.	750		1		
ステアリングトツフホルレース	0.8	4	50301-041-000	ステアリングトツフホルレース	180		2		
(ニコテモトウシカニ コイシヨウテモトウシカニ)		5	53100-166-770	ステアリングハントルハーフ	1,600		1		
ステアリングハントルハーフ	0.5	6	53200-166-000	ステアリングステムCOMP.	4,000		1		
ステアリングステムCOMP.	0.9	7	53211-028-000	ステアリングトツフコーンレース	170		1		
カンレコフヒコフクム		8	53212-030-000	ステアリングホルムコーンレース	160		1		
ステアリングトツフコーンレース	0.4	9	53214-001-010	ステアリングハットタムスチール	30		1		
ステアリングハットトツフスレツトCOMP.		10	53215-001-000	ステアリングハットタムスチールワッシャー	20		1		
メーターステーCOMP.	0.3	11	53220-074-000	ステアリングハットトツフスレツトCOMP.	240		1		
フォークトツフリツジ		12	53230-167-000	フォークトツフリツジ	2,700		1		
		13	53600-086-007	ステアリングハントルロツク (ホントロツク)	660		1		
		14	61311-166-770	メーターステーCOMP.	700		1		
		15	90117-065-000	6カクホルム 6X28	30		4		
		16	90155-167-000	フランジホルム 7X36	50		2		
		17	90164-028-000	Uロツクフラツスクリュウ 6X12	20		2		
		18	90304-166-010	ステアリングステムナツト	110		1		
		19	90503-166-010	ステアリングステムワッシャー	30		1		
		20	93482-06012-08	ホルムワッシャー 6X12	15		1		
		21	94101-06000	フレインワッシャー 6MM	5		4		
		22	95014-21201	ハントルハーフアツハホルタ-A2	190		2		
		23	95700-06012-07	フランジホルム 6X12	15		3		
		24	95700-08016-00	フランジホルム 8X16	20		2		
		25	95700-08035-00	フランジホルム 8X35	25		2		
		26	96211-06000	スチールホルム #6 (3/16)	5		42		
			1980.04.20		07				

D 8

ブロックNO.

F-6

フロントフェンダー

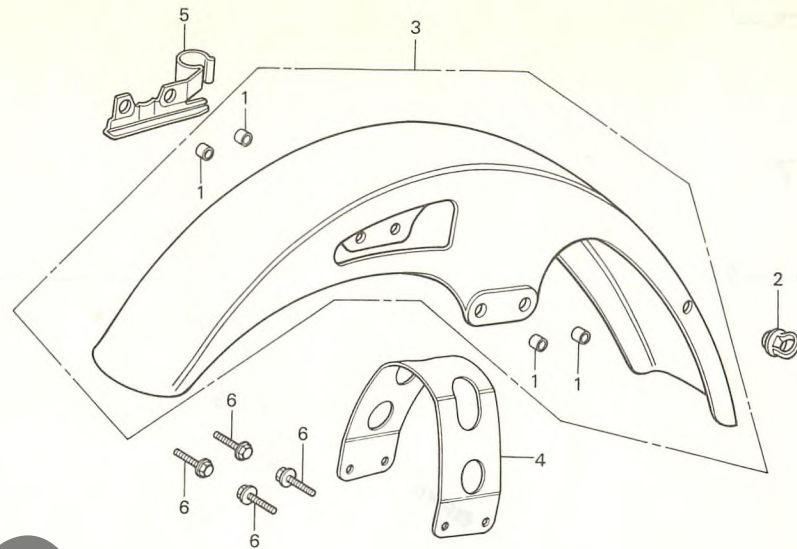

B166-16

整備項目	標準時間	見出番号	部品番号	部品名	標準価格	使用個数			適用号機	
						MB50z	MB50A I	II	初号機	終号機
ワイヤークロメツト クリツフ&フインタ-カイト フロントフインタ-	0.1	1	11346-371-300	アジマスティンクカイト-カラー	70	4	4	4		
		2	45451-367-690	ワイヤークロメツト	80	1	1	1		
	0.2	3	61100-166-000ZA	フロントフインタ- *R-33* (ヒーリアスレッド)	2,700	1	1	1		
			61100-166-000ZB	フロントフインタ- *NH-24* (セラミックホワイト)	2,700	1				
			61100-166-000ZC	フロントフインタ- *PB-109* (ネブチユンブルー)	2,700		1	1		
			61100-166-000ZD	フロントフインタ- *NH-1* (ブラック)	2,700	1	1	1		
		4	61102-166-000	フロントフインタ-フクリツフ	300	1	1	1		
		5	61118-166-000	クリツフ&フインタ-カイト	150	1	1	1		
		6	95700-06018-08	フランジネット 6X18	15	4	4	4		

1980.04.20

D8

D 9

ブロックNO.

F-7

フロントフォーク

yumbo.com

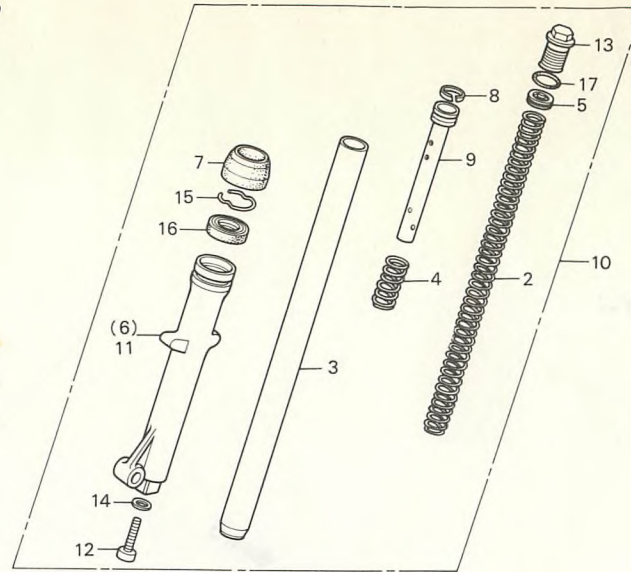
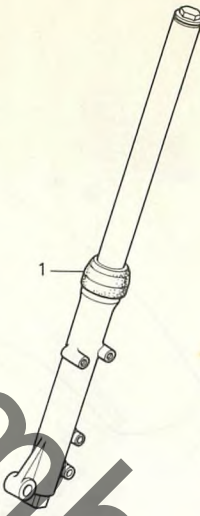

B166-17

整備項目	標準時間	見出番号	部品番号	部品名	標準価格	使用個数			適用号機	
						MB 50z	MB50A I	MB50A II	初号機	終号機
フロントフォークASSY. (イツマシ 0.2 カサシ)	0.4	1	51400-166-003	R.フロントフォークASSY.	8,500	1				1032919
フロントクッションスプリング*	0.2		51400-166-013	R.フロントフォークASSY.	8,500	1			1032920	
フロントフォークハーフCOMP. (イツマシ 0.3 カサシ)	0.6		51400-166-771	R.フロントフォークASSY.	8,500		1			
シートハーフ		2	51401-166-003	フロントクッションスプリング*	550	2	2	2		
フロントフォークホトムケース (イツマシ 0.3 カサシ)	0.7	3	51410-166-003	フロントフォークハーフCOMP.	4,000	2	2	2		
フロントフォークオイルシール 27X39X10.5 (イツマシ 0.3 カサシ)		4	51412-383-721	リバウンススプリング* (シヨウワ)	90	2	2	2		
		5	51415-166-003	フロントフォークインナーホルト	100	2	2	2		
		6	51421-166-003	R.フロントフォークホトムケース	4,000	1				1032919
			51421-166-013	R.フロントフォークホトムケース	4,000	1			1032920	
		7	51425-383-721	ダストシール (シヨウワ)	250	2	2	2		
		8	51437-383-721	ピストンリング* (シヨウワ)	90	2	2	2		
		9	51470-166-003	シートハーフ	750	2	2	2		
		10	51500-166-003	L.フロントフォークASSY.	8,500	1	1			
			51500-166-771	L.フロントフォークASSY.	8,500			1		
		11	51521-166-003	L.フロントフォークホトムケース	4,000	1	1	1		
		12	90116-383-721	ソケットホルト 8MM (シヨウワ)	80	2	2	2		
		13	90123-166-003	フォークホルト	300	2	2			
			90123-166-771	フォークホルト	300			2		
		14	90544-283-000	スベシヤルワツヤヤ 8MM	30	2	2	2		
		15	90601-383-721	オイルシールストツハーフ-リング* (シヨウワ)	80	2	2	2		
		16	90756-118-003	フロントフォークオイルシール 27X39X10.5	240	2	2	2		
		17	91256-166-003	リング* 16.8X2.4	35	2	2	2		

1980.04.20

09

D 10

ブロックNO.

F-8

フロントブレーキキャリパー

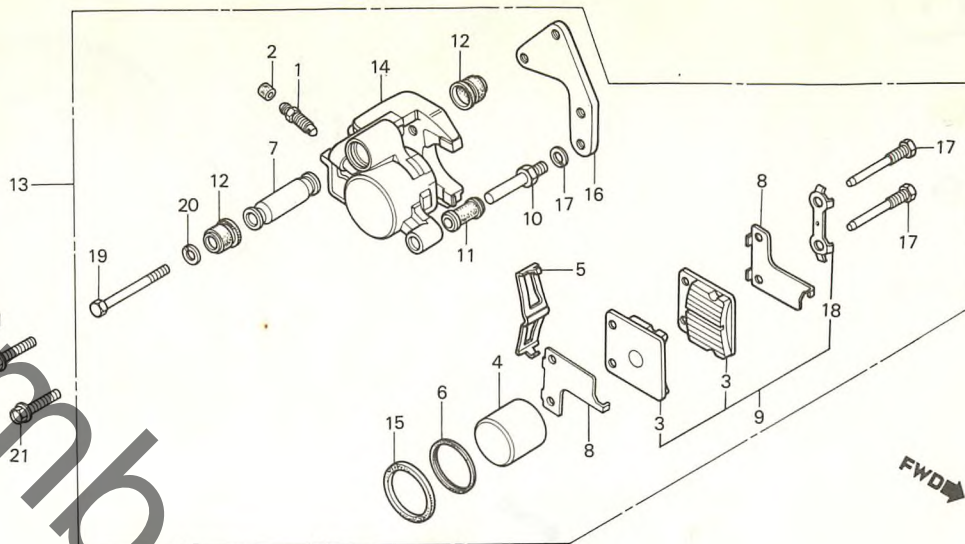

B166-18A

整備項目	標準時間	見出番号	部品番号	部品名	標準価格	使用個数			適用号機	
						MB	MB50A	50z	I	II
ハットCOMP.	0.2	1	43352-568-003	フリターハルフ	100	1	1	1		
ピストン	0.4	2	43353-548-003	フリートスクリュキヤツフ	40	1	1	1		
カンレツフヒン フクム		3	45105-166-007	ハットCOMP.	1,500	2	2	2		
キャリハ-		4	45107-166-006	ピストン	1,000	1	1	1		
R.キャリハ-ASSY.	0.3	5	45108-166-006	ハットスフロック	150	1	1	1		
		6	45109-166-006	タスチール	100	1	1	1		
		7	45111-166-006	スリーブ	200	1				
			45111-166-026	スリーブ	200		1	1		
		8	45116-166-006	シム	100	2	2	2		
		9	45120-166-000	ハットセツ	3,000	1	1	1		
		10	45131-166-006	ホルトピソツ	100	1				
			45131-166-016	ホルトピソツ	100		1	1		
		11	45132-166-006	ピソツツシ27ツ (ニツシ)	70	1				
			45132-166-016	ピソツツシ2	70		1	1		
		12	45133-166-006	ピソツツシ	50	2				
			45133-166-016	ピソツツシ	50		2	2		
		13	45200-166-007	R.キャリハ-ASSY.	10,000	1				
			45200-166-027	R.キャリハ-ASSY.	10,000		1	1		
		14	45201-166-006	キャリハ-	4,500	1	1	1		
		15	45209-166-006	ピソツシール	100	1	1	1		
		16	45210-166-006	キャリハ-フレーム	300	1	1	1		
			45215-166-006	ハンカヒソツ	200	2	2	2		
		18	45217-166-006	タックトワツシヤ-	70	1	1	1		
		19	92200-08050-0H	6カクホルト 8X50	25	1	1	1		
		20	94111-08000	スフロックワツシヤ- 8MM	5	2				
			45216-166-006	ウエフワツシヤ- (ニツシ)	30		2	2		
		21	95700-08025-00	フラクシホルト 8X25	25	2	2	2		
			1980.04.20							
					010					

D 11

ブロックNO.

F-9

フロントホイール

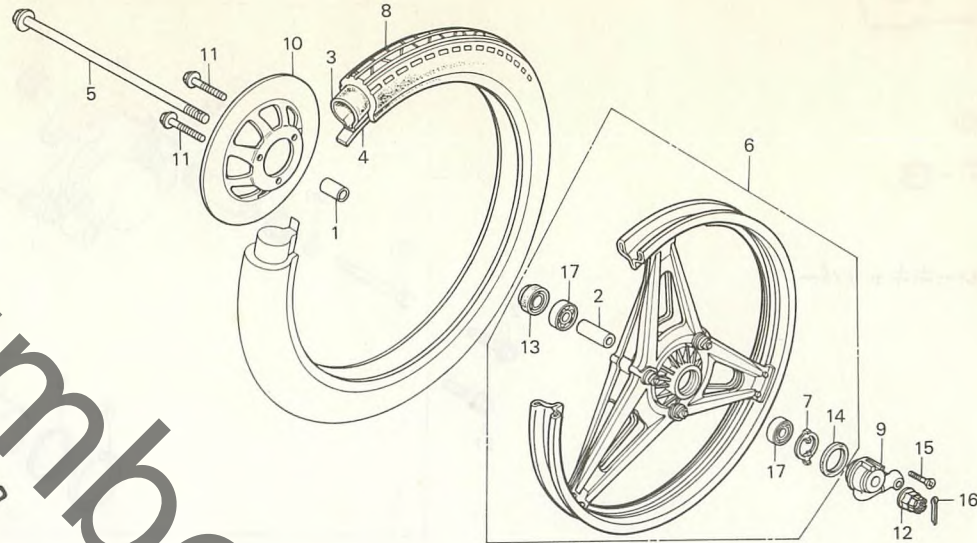

B166-19

整備項目	標準時間	見出番号	部品番号	部品名	標準価格	使用個数		適用号機	
						MB50z	MB50A II	初号機	終号機
リヤアクスルテ ^ス イスタンスカラー	0.4	1	42311-166-000	リヤホイールサイト ^ス カラー	200	1	1	1	
ラシ ^ス アルホ ^ス ール ^ス ハ ^ス アリソク ^ス 6301U		2	42620-122-000	リヤアクスルテ ^ス イスタンスカラー	90	1	1	1	
(イツコマシ 0.1 カソソ)		3	42712-166-004	タイヤチューブ ^ス	シカ	1	1	1	
タイヤチューブ ^ス	0.8			(2.50-18 タ ^ス ソツツ ^ス)					
フロントタイヤ			42712-304-003	ホイールチューブ ^ス (2.75-18 BS)	シカ	1	1	1	
フロントホイールアクスル	0.2		44712-150-005	タイヤチューブ ^ス (2.50-18 イノウエ)	シカ	1	1	1	
スピ ^ス ート ^ス メ ^ス ター ^ス キ ^ス ヤ ^ス ホ ^ス ツク ^ス ASSY.	0.9	4	42713-166-004	タイヤフラツツ ^ス (18 タ ^ス ソツツ ^ス)	シカ	1	1	1	
フロントホイールCOMP.	0.3		42713-304-003	リヤチューブ ^ス フラツツ ^ス (BS)	シカ	1	1	1	
フロントフ ^ス レー ^ス キ ^ス イ ^ス ク			44713-150-005	タイヤフラツツ ^ス (1.85-18 イノウエ)	シカ	1	1	1	
タ ^ス スト ^ス シル 40X50X5		5	44301-098-010	フロントホイールアクスル	440	1	1	1	
		6	44650-166-315	フロントホイールCOMP.	8,600	1	1	1	
		7	44680-166-000	キ ^ス ヤ ^ス ホ ^ス ツク ^ス リ ^ス テ ^ス ナー	100	1	1	1	
		8	44711-166-004	フロントタイヤ (2.50-18 タ ^ス ソツツ ^ス)	シカ	1	1	1	
			44711-166-005	フロントタイヤ (2.50-18 イノウエ)	シカ	1	1	1	
			44711-397-003	フロントタイヤ (2.50-18) (BS)	シカ	1	1	1	
		9	44800-166-003	スピ ^ス ート ^ス メ ^ス ター ^ス キ ^ス ヤ ^ス ホ ^ス ツク ^ス ASSY. (ヤマタ ^ス)	2,200	1	1	1	
		10	45121-166-000	フロントフ ^ス レー ^ス キ ^ス イ ^ス ク	8,400	1	1	1	
		11	90112-413-000	UBS ^ス ホ ^ス ルト 8X33	90	3	3	3	
		12	90305-051-000	リヤアクスルナツト	80	1			
			90305-169-000	ア ^ス ル ^ス ナツト 12MM	80	1	1		
		13	91252-030-005	オイルシール 23X37X7	90	1	1	1	
		14	91258-410-013	タ ^ス スト ^ス シル 40X50X5	180	1	1	1	
		15	93700-05016-0A	オー ^ス ハ ^ス ル ^ス スク ^ス リ ^ス ー 5X16	5	1	1	1	
		16	94201-30250	ス ^ス フ ^ス リ ^ス ツ ^ス ト ^ス ビ ^ス ッ 3.0X25	10	1	1	1	
		17	96140-63010-10	ラシ ^ス アルホ ^ス ール ^ス ハ ^ス アリソク ^ス 6301U	370	2	2	2	

1980.04.20

011

D 12

ブロックNO.

F-10

リヤブレーキパネル

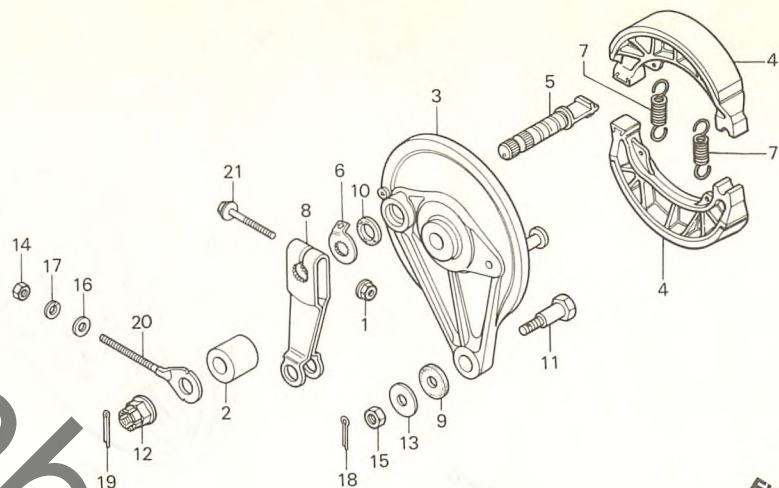

B166-20

整備項目	標準時間	見出番号	部品番号	部品名	標準価格	使用個数			適用号機	
						MB50z	MB50A I	MB50A II	初号機	終号機
リヤフ ^レ キハ ^ル ネルCOMP. カンレツフ ^レ ヒン フクム フ ^レ キシュ-COMP. (ニコテ ^モ ト ^ク シ ^カ ン ニコイシ ^ヨ ウテ ^モ ト ^ク シ ^カ ン) リヤフ ^レ キア ^ー ム	0.5	1	18362-720-000	フランジ ^ナ ツ 6MM	75	1	1	1		
		2	42313-166-000	リヤフ ^レ キハ ^ル ネルサイド ^カ ラ	120	1	1	1		
		3	43100-153-601ZA	リヤフ ^レ キハ ^ル ネルCOMP. *NH-105* (黒半艶)	1,800	1	1	1		
	0.3	4	43120-365-671	フ ^レ キシュ-COMP. (JB)	390	2	2	2		
		4	43120-365-672	フ ^レ キシュ-COMP. (ASK)	390	2	2	2		
		5	43141-400-010	リヤフ ^レ キカ ^ム	340	1	1	1		
		6	43145-149-000	リヤフ ^レ キインジ ^キ ケーター	100	1	1	1		
		7	43151-110-000	フ ^レ キシュ-スフ ^リ ック	60	2	2	2		
		8	43410-149-000	リヤフ ^レ キア ^ー ム	280	1	1	1		
		9	43434-286-000	ストツハ ^ー ア ^ー ムクツシヨ ^ン ラ ^ハ ー	30	1	1	1		
		10	45134-250-000	フ ^レ キカ ^ム タ ^ム ストシ ^{ール}	20	1	1	1		
		11	90127-400-000	リヤフ ^レ キストツハ ^ー ホ ^ル ト	70	1	1	1		
		12	90305-051-000	リヤアクスルナツ	80	1				
			90305-169-000	アクスルナツ 12MM	80	1	1			
		13	90505-425-000	ワツシャ ^ー 8MM	50	1	1	1		
		14	94001-06000	6 カクナツ 6MM	10	1	1	1		
		15	94001-08000-0S	6 カクナツ 8MM	10	1	1	1		
		16	94103-06000	フ ^レ インクワツシャ ^ー 6MM	5	1	1	1		
		17	94111-06000	スフ ^リ ックワツシャ ^ー 6MM	5	1	1	1		
		18	94201-20150	スフ ^リ ツトヒ ^ョ ン 2.0X15	5	1	1	1		
		19	94201-30250	スフ ^リ ツトヒ ^ョ ン 3.0X25	10	1	1	1		
20	95014-10010	R.チエ ^ン ア ^シ ヤ ^ス ター-S	65	1	1	1				
21	95700-06032-00	フランジ ^ホ ルト 6X32	20	1	1	1				

1980.04.20

D12

D 13

ブロックNO.

F-11

リヤホイール

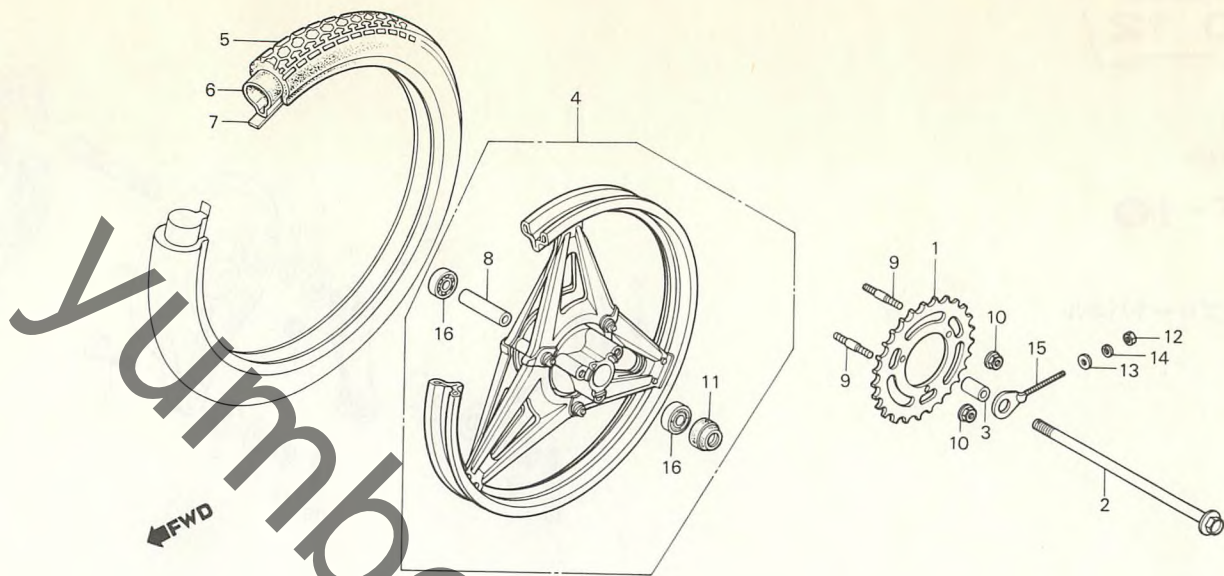

B166-21

整備項目	標準時間	見出番号	部品番号	部品名	標準価格	使用個数			適用号機	
						MB	MB50A	II	初号機	終号機
ファイナルト [®] リフ [®] ムスフ [®] ロケツト スタツト [®] ホ [®] ルト 10X48 (イツコマシ 0.1 カサ)	0.4	1	41201-166-000	ファイナルト [®] リフ [®] ムスフ [®] ロケツト (43T)	1,500	1	1	1		
		2	42301-166-000	リヤホイールアクスル	500	1	1	1		
		3	42311-166-000	リヤホイールサイト [®] カバー	200	1	1	1		
リヤホイールアクスル	0.3	4	42650-166-000	リヤホイールCOMP.	9,200	1				
			42650-166-305	リヤホイールCOMP.	9,200	1	1	1		
オイルシール 23X37X7 リヤホイールCOMP.	1.0	5	42711-166-004	リヤタイヤ (2.50-18 タ [®] ムコツフ [®])	シ [®] カ	1	1	1		
			42711-166-005	リヤタイヤ (2.50-18 イノウエ)	シ [®] カ	1	1	1		
			42711-398-003	リヤホイールタイヤ (2.50-18 BS)	シ [®] カ	1	1	1		
リヤタイヤ	0.9									
タイヤチューブ [®] フロントアクスルテ [®] イスタンスカラー ラジ [®] アルホ [®] -ル [®] ム アリック [®] 6301U (イツコマシ 0.1 カサ)	0.5	6	42712-166-004	タイヤチューブ [®] (2.50-18 タ [®] ムコツフ [®])	シ [®] カ	1	1	1		
			42712-304-003	ホイールチューブ [®] (2.75-18 BS)	シ [®] カ	1	1	1		
			44712-150-005	タイヤチューブ [®] (2.50-18 イノウエ)	シ [®] カ	1	1	1		
		7	42713-166-004	タイヤフラツフ [®] (18 タ [®] ムコツフ [®])	シ [®] カ	1	1	1		
			42713-304-003	リヤチューブ [®] フラツフ [®] (BS)	シ [®] カ	1	1	1		
			44713-150-005	タイヤフラツフ [®] (1.85-18 イノウエ)	シ [®] カ	1	1	1		
		8	44602-098-000	フロントアクスルテ [®] イスタンスカラー	140	1	1	1		
		9	90125-323-000	スタツト [®] ホ [®] ルト 10X48	80	3	3	3		
		10	90308-382-670	フラツシ [®] ナツト 10MM	80	3	3	3		
		11	91252-030-005	オイルシール 23X37X7	90	1	1	1		
		12	94001-06000	6 カクナツト 6MM	10	1	1	1		
		13	94103-06000	フレインクワツシヤ [®] 6MM	5	1	1	1		
		14	94111-06000	スプリング [®] ワツシヤ [®] 6MM	5	1	1	1		
		15	95014-10010	R.チエンアジ [®] マスターS	65	1	1	1		
		16	96140-63010-10	ラジ [®] アルホ [®] -ル [®] ム アリック [®] 6301U	370	2	2	2		

1980.04.20

D13

D 14

ブロックNO.

F-12

フューエルタンク
フロントカバー・
オイルタンク

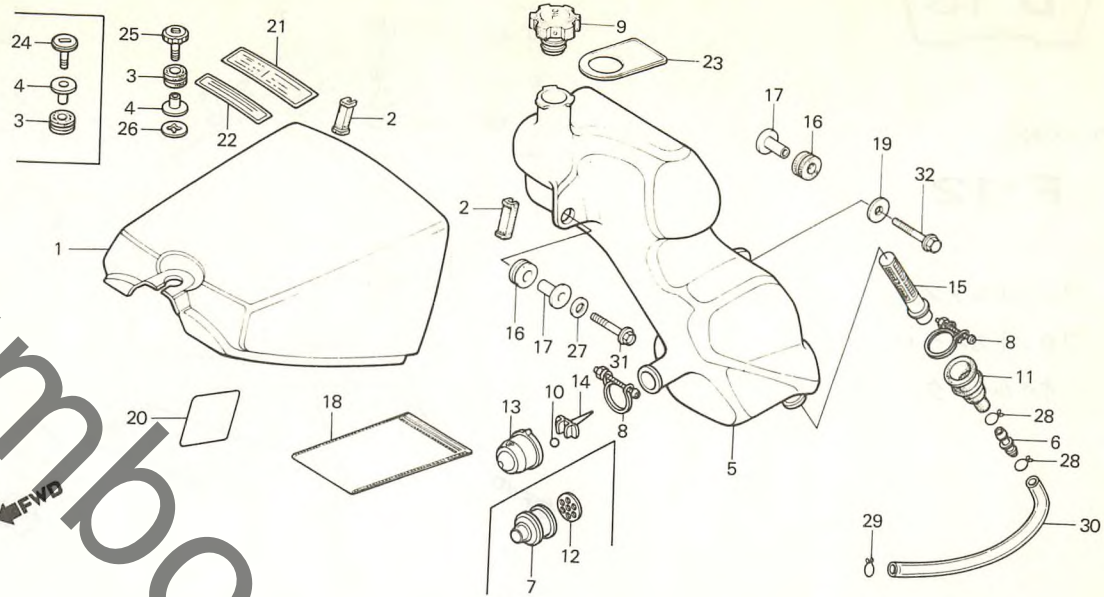

B166-89

整備項目	標準時間	見出番号	部品番号	部品名	標準価格	使用個数			適用号機		
						MB	MB50A	50Z	I	II	初号機
フューエルタンクフロントカバー ・オイルタンクレハ ^ル ・ヒ ^ム ニールチューフ 5X9X110 オイルタンク オイルストレナー ^シ ヨイント ・オイルストレナー ^{スクリーン}	0.1	1	17531-166-000ZA	フューエルタンクフロントカバー *R-33* (ヒーリアスレ ^ハ ド)	2,500	1	1	1			
				17531-166-000ZB	フューエルタンクフロントカバー *NH-24* (セラミックホワイト)	2,500	1				
	0.5			17531-166-000ZC	フューエルタンクフロントカバー *PB-109* (ネブチューンブルー)	2,500	1	1			
	0.2			17531-166-000ZD	フューエルタンクフロントカバー *NH-1* (ブラック)	2,500	1	1	1		
			2	17533-166-000	フロントカバー ^サ イト ^セ ツテイ ^ク ラハ ^ム	50	2	2	2		
			3	17534-166-000	フロントカバー ^マ ウンテイ ^ク ラハ ^ム	50	1	1	1		
			4	17535-166-000	フロントカバー ^セ ツテイ ^ク カラ ^ー	70	1	1	1		
			5	55100-166-000	オイルタンク	1,000	1				
				55100-183-010	オイルタンク	1,000	1	1			
			6	55102-166-000	オイルチューフ ^シ ヨイント	70	1	1	1		
			7	55103-166-000	オイルタンクレハ ^ル	100	1				
			8	55104-166-000	オイルチューフ ^ク リツフ	70	2	2	2		
			9	55105-147-000	オイルキャツフ ^{COMP.}	360	1				
				55105-167-010	オイルキャツフ ^{COMP.}	360	1	1			
			10	55105-187-000	オイルフロート	10	1	1			
			11	55107-166-010	オイルストレナー ^シ ヨイント	100	1	1	1		
			12	55109-166-000	オイルレハ ^ル フロート	40	1				
			13	55111-180-000	オイルタンクレハ ^ル	250	1	1			
		14	55112-180-000	レハ ^ル ガ ^イ ト	100	1	1				
		15	55121-166-000	オイルストレナー ^{スクリーン}	150	1	1	1			
		16	61103-357-000	フロントフィンタ ^マ ウンテイ ^ク ラハ ^ム	70	2	2	2			
		17	61104-357-000	フロントフィンタ ^{カラ}	80	2	2	2			
		18	77251-342-000	サーヒ ^ス フ ^ツ ツハ ^ツ	80	1	1	1			
1980.04.20					D14						

D 15

ブロックNO.

F-12

フューエルタンク
フロントカバー・
オイルタンク

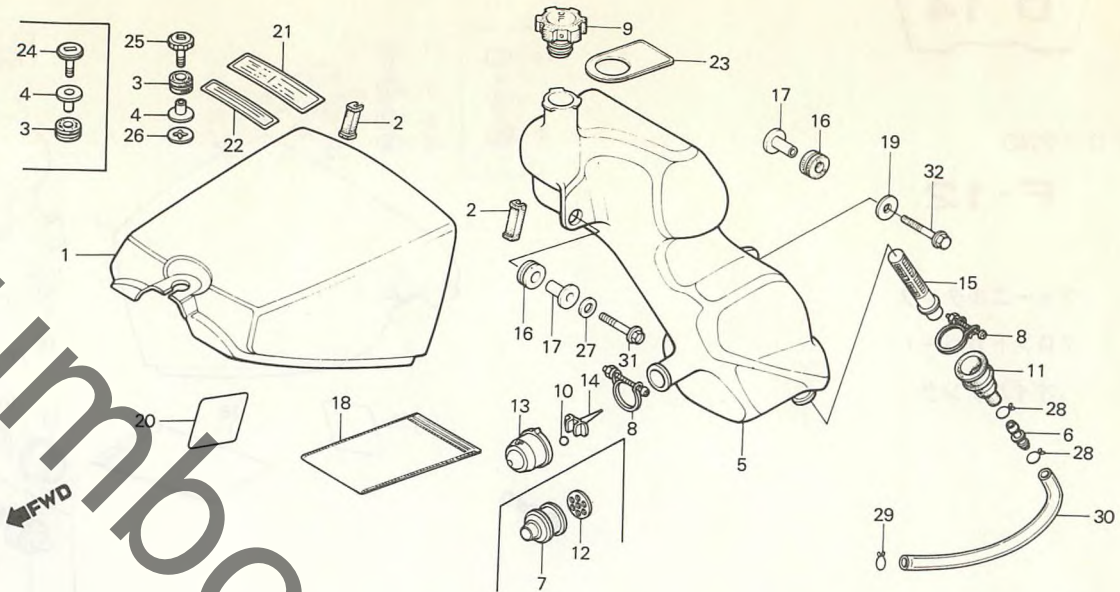

B166-89

整備項目	標準時間	見出番号	部品番号	部品名	標準価格	使用個数			適用号機	
						50z	MB	MB50A	初号機	終号機
		19	77302-124-000	シートマクンテイングワツシャ	30	1	1	1		
		20	87506-166-300	パツテリ-コ-シヨンマ-ク	60	1				
		21	87560-115-020ZA	ト*ライフ*コ-シヨンマ-ク *NH-1* (ブラック)	60	1				1020102
			87560-115-020ZB	ト*ライフ*コ-シヨンマ-ク *NH-0* (ホワイト)	60	1				1020102
			87560-147-000ZA	ト*ライフ*コ-シヨンマ-ク *NH-0* (ホワイト)	60	1			1020103	
			87560-147-000ZB	ト*ライフ*コ-シヨンマ-ク *NH-1* (ブラック)	60	1	1	1	1020103	
		22	87570-166-300	オイルコ-シヨンマ-クA	80	1				
			87570-183-300	オイルコ-シヨンマ-クA	90	1	1	1		
		23	87571-166-000	オイルレ*ルマ-ク	70	1	1	1		
		24	90112-166-010	フロントカバ-*セツテイ*ク*ホ*ルト	100	1				
		25	90112-183-300	フロントカバ-*セツテイ*ク*ラツチ	150	1	1	1		
			90113-183-300	ラツチ*ロツク*セツテイ*ク*ワツシャ-	15	1	1	1		
		26	94101-06000	フ*レイ*クワツシャ- 6MM	5	1				
		27	95002-02100	チユ-フ*クリツフ* B10	15	2	2	2		
		28	95002-50000	チユ-フ*クリツフ* C9	5	1	1	1		
		29	95003-11011-31	ヒ*ニ-ル*チユ-フ* 5X9X110	20	1	1	1		
		30	95700-06025-00	フラ*ンシ*ホ*ルト 6X25	20	1	1	1		
		31	95700-06028-00	フラ*ンシ*ホ*ルト 6X28	20	1				1034582
			95700-06032-00	フラ*ンシ*ホ*ルト 6X32	20	1			1034583	
							1	1		

1980.04.20

015

D 16

ブロックNO.

F-13

フューエルタンク・
シート

Yumob.com

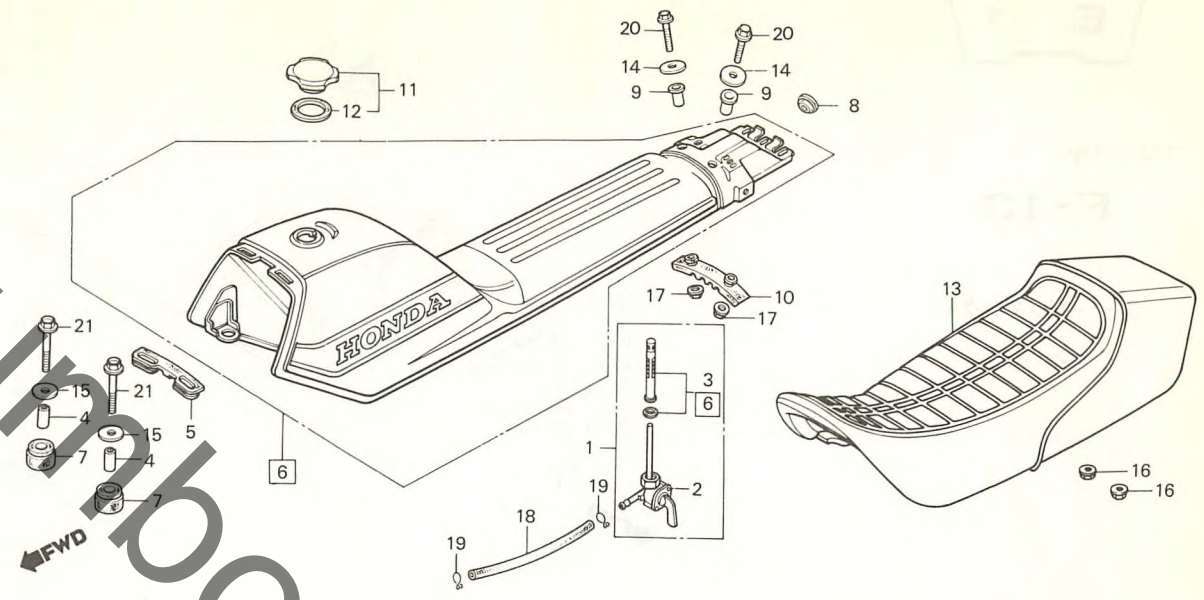

B166-90

整備項目	標準時間	見出番号	部品番号	部品名	標準価格	使用個数			適用号機	
						MB	MB50A	II	初号機	終号機
フューエルコックASSY.	0.2	1	16950-166-005	フューエルコックASSY.	1,100	1				
フューエルコックホ*テ*ICOMP.			16950-166-015	フューエルコックASSY.	1,100		1	1		
カンレコフ*ヒン フクム		2	16951-166-005	フューエルコックホ*テ*ICOMP.	800	1	1	1		
フューエルタンクセツト	0.6	3	16953-155-015	フューエルストレ*ナスクリーンセツト	600	1				1015137
シ*ク*ルシートCOMP.	0.1		16952-166-005	フューエルストレ*ナスクリーンセツト	600	1				1015138
			16952-166-015	フューエルストレ*ナスクリーンセツト	600		1	1		
		4	17514-155-010	フューエルタンクリヤ*マウンテイ*ク*カラ-	40	2	2	2		
		5	17532-166-000	フロントフューエルタンクセツテイ*ク*ラハ-	100	1	1	1		
		6	17540-166-305ZA	フューエルタンクセツト *R-33* (ヒーリアスレッド)	15,000	1				
			17540-166-305ZB	フューエルタンクセツト *NH-24* (セラミックホワイト)	15,000	1				
			17540-166-305ZC	フューエルタンクセツト *NH-1* (ブラック)	15,000	1				
			17540-166-771ZA	フューエルタンクセツト *R-33* (ヒーリアスレッド)	15,000		1	1		
			17540-166-771ZB	フューエルタンクセツト *NH-1* (ブラック)	15,000		1	1		
			17540-166-771ZC	フューエルタンクセツト *PB-109* (ネプチューンブルー)	15,000		1	1		
		7	17612-166-000	フューエルタンクマウンテイ*ク*ラハ-	70	2	2	2		
		8	17614-166-000	ワイヤ*ハーネスコート*ク*ロメツト	50	1	1	1		
		9	17615-166-000	リヤ*フューエルタンクセツテイ*ク*カラ-	70	2	2	2		
		10	17617-166-000	リヤ*フューエルタンクマウンテイ*ク*ラハ-	250	1	1	1		

1980.04.20

016

E 1

ブロックNO.

F-13

フューエルタンク・シート

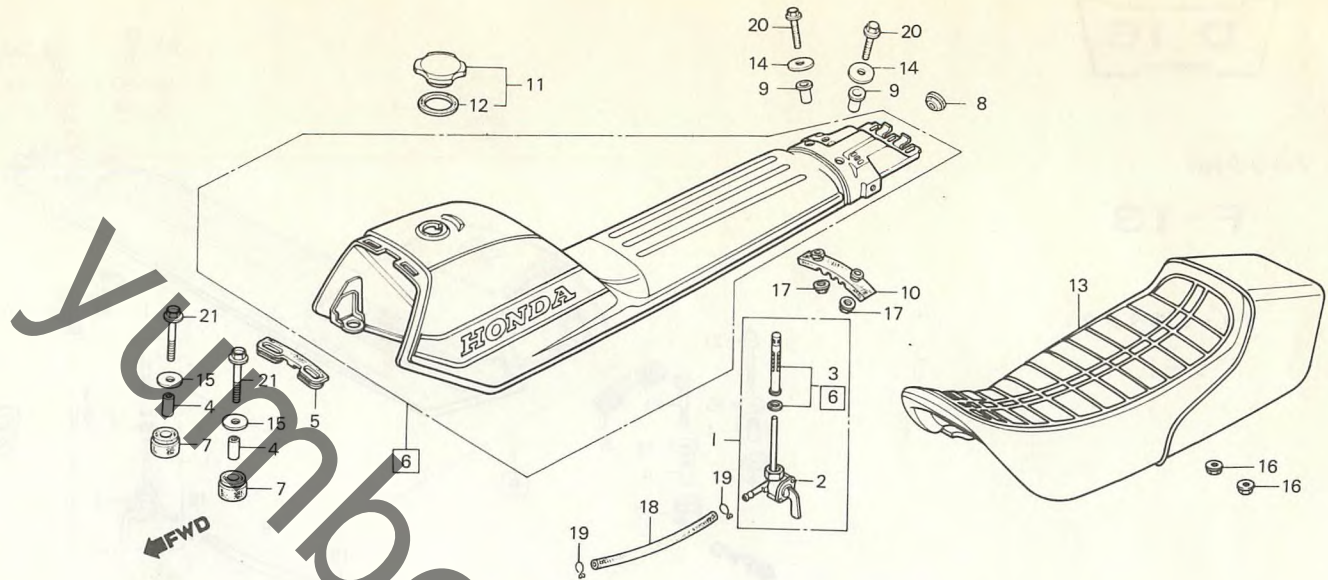

B166-90

整備項目	標準時間	見出番号	部品番号	部品名	標準価格	使用個数			適用号機	
						MB50z	MB50A I	MB50A II	初号機	終号機
		11	17620-166-000	フューエルフィルターキット ^{COMP.} 17620-166-010	600	1				1030982
			17620-166-010	フューエルフィルターキット ^{COMP.}	600	1			1030983	
			17620-166-770	フューエルフィルターキット ^{COMP.}	600		1	1		
		12	17631-329-000	フューエルフィルターキット ^{ハーツキン}	30	1				1030982
			17631-166-000	フューエルフィルターキット ^{ハーツキン}	30	1			1030983	
								1	1	
		13	77100-166-000	シート ^{COMP.}	6,500	1				
			77100-166-770	シングルシート ^{COMP.}	6,500		1	1		
		14	90501-040-000	シートヒューズ ^{ワッシャー}	30	2	2	2		
		15	90534-011-000	ワッシャー 8.3MM	20	2	2	2		
		16	94050-06000	フランジナット 6MM	15	2	2	2		
		17	94050-06080	フランジナット 6MM	15	2	2	2		
		18	95001-45140-40	フューエルチューブ 4.5X140	55	1				
			95001-45150-40	フューエルチューブ 4.5X150	55		1	1		
		19	95002-02080	チューブクリップ ^{B8}	10	2	2	2		
		20	95700-06025-08	フランジナット 6X25	20	2	2	2		
		21	95700-08032-08	フランジナット 8X32	25	2	2	2		

1980.04.20

E1

E 2

ブロックNO.

F-14

エアークリーナー
(MB50z)

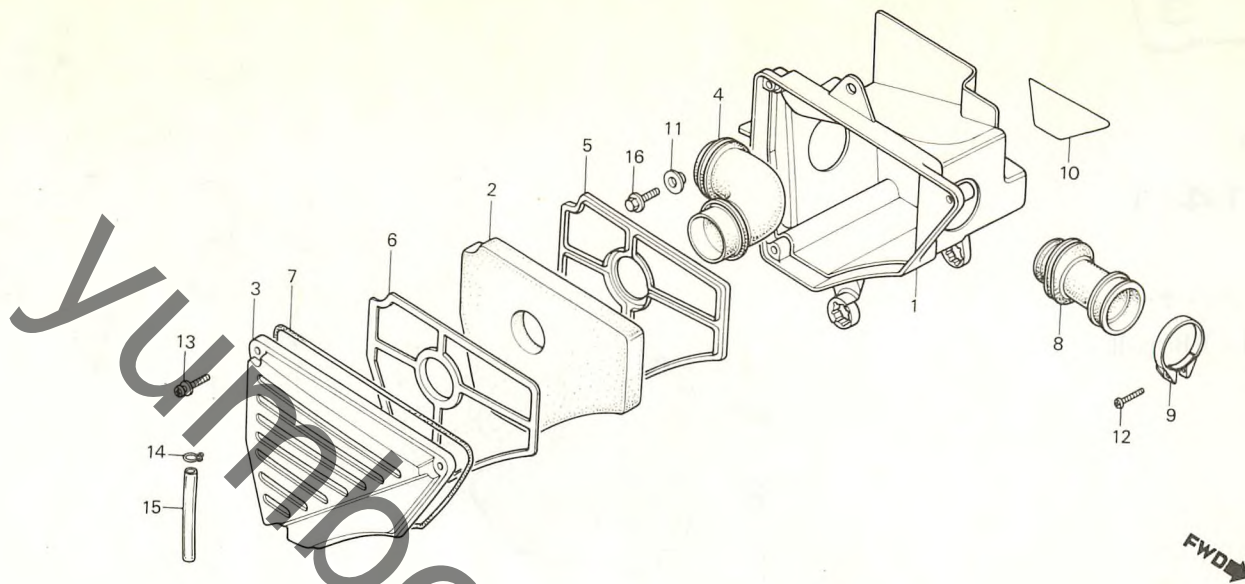

B166-24

整備項目	標準時間	見出番号	部品番号	部品名	標準価格	使用個数		適用号機	
						MB50z	MB50A I II	初号機	終号機
エアークリーナーケースA	0.8	1	17210-166-300	エアークリーナーケースA	1,500	1			
エアークリーナーエレメント	0.1	2	17211-166-000	エアークリーナーエレメント	400	1			
エアークリーナーケースB		3	17212-166-000	エアークリーナーケースB	600	1			
エアークリーナーコネクティングチューブ	0.4	4	17213-166-300	エアークリーナーコネクティングチューブ	400	1			
		5	17221-166-300	エレメントホルダー-A	150	1			
		6	17222-166-000	エレメントホルダー-B	120	1			
		7	17226-166-000	エアークリーナーケースハット	120	1			
		8	17253-166-300	エアークリーナーコネクティングチューブ	300	1			1034882
			17253-166-310	17253-166-310					
			17253-166-310	エアークリーナーコネクティングチューブ	300	1			1034883
		9	17255-166-000	エアークリーナーコネクティングチューブ	100	1			
				ハット					
		10	87507-166-300	エアークリーナーコネクションマーク	90	1			
		11	90512-300-000	ワッシャー 6X20	30	1			
		12	93500-05032-0A	ハットクリップ 5X32	10	1			
		13	93891-05020-07	スクリューワッシャー 5X20	10	3			
		14	95002-70000	チューブクリップ C11	10	1			
		15	95003-19006-10	ヒールクリップ 7X11X60	15	1			
		16	95700-06014-08	フランジホルダー 6X14	15	1			

1980.04.20

E2

E 3

ブロックNO.

F-14-1

エアークリーナー
(MB50A-I・MB50A-II)

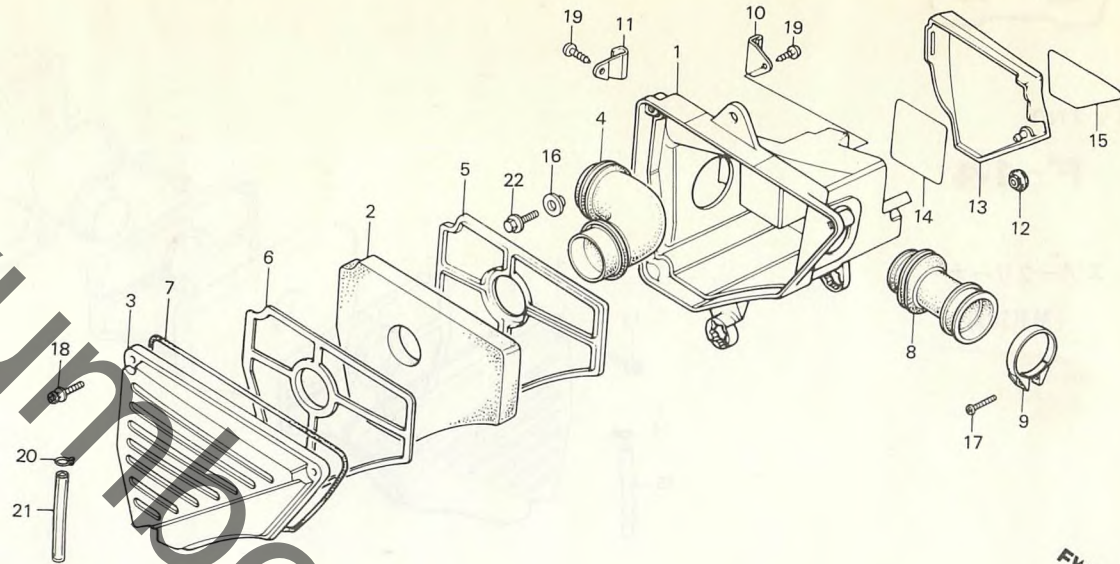

B166-91

整備項目	標準時間	見出番号	部品番号	部品名	標準価格	使用個数		適用号機	
						MB50z	MB50A I II	初号機	終号機
エアークリーナーケースA	0.8	1	17210-183-300	エアークリーナーケースA	1,500	1	1		
エアークリーナーエレメント	0.1	2	17211-166-000	エアークリーナーエレメント	400	1	1		
エアークリーナーケースB		3	17212-166-000	エアークリーナーケースB	600	1	1		
エアークリーナーコネクティングチューブ	0.4	4	17213-166-300	エアークリーナーコネクティングチューブ	400	1	1		
		5	17221-166-300	エレメントホルダー-A	150	1	1		
		6	17222-166-000	エレメントホルダー-B	120	1	1		
		7	17226-166-000	エアークリーナーケースハブツキン	120	1	1		
		8	17253-166-310	エアークリーナーコネクティングチューブ	300	1	1		
		9	17255-166-000	エアークリーナーコネクティングチューブ	100	1	1		
		10	31611-167-000	ハブツテリハブントステー-A	50	1	1		
		11	31612-183-000	ハブツテリハブントステー-B	50	1	1		
		12	83551-376-000	サイトカハクシロメツツ	90	1	1		
		13	83700-183-000	L.サイトカハク	400	1	1		
		14	87506-183-300	ハブツテリコシヨンマーク	60	1	1		
		15	87507-166-300	エアークリーナーコシヨンマーク	90	1	1		
		16	90512-300-000	ワツシヤ 6X20	30	1	1		
		17	93500-05032-0A	ハブツスクリユ 5X32	10	1	1		
		18	93891-05020-07	スクリユワツシヤ 5X20	10	3	3		
		19	93901-35320	ワツシヤスクリユ 5X16	5	2	2		
		20	95002-70000	チューブクリツツ C11	10	1	1		
		21	95003-19006-10	ヒニールチューブ 7X11X60	15	1	1		
		22	95700-06014-08	フランジホルム 6X14	15	1	1		

1980.04.20

E3

E 4

ブロックNO.

F-15

エキゾーストマフラー

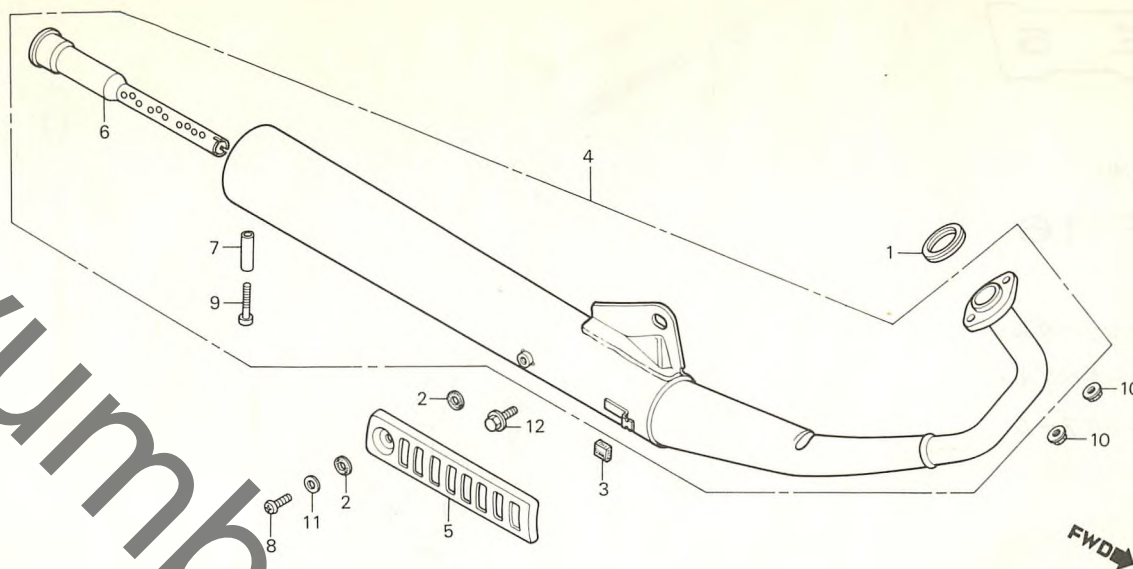

B166-25

整備項目	標準時間	見出番号	部品番号	部品名	標準価格	使用個数			適用号機		
						MB 50Z	MB50A I	MB50A II	初号機	終号機	
エキゾーストパイプカスケツト	0.1	1	18291-166-003	エキゾーストパイプカスケツト	100	1	1	1			
エキゾーストマフラーCOMP.		2	18292-329-000	マフラーCOMP.	20	2	2	2			
マフラープロテクター		3	18293-147-000	マフラープロテクター	30	1	1	1			
エキゾーストマフラーCOMP.		4	18300-166-000	エキゾーストマフラーCOMP.	6,000	1	1	1			
マフラープロテクター		5	18318-166-000	マフラープロテクター	400	1	1	1			
エキゾーストパイプカスケツト		6	18350-166-000	エキゾーストパイプカスケツト	800	1	1	1			
エキゾーストマフラーCOMP.		7	18351-166-000	エキゾーストマフラーCOMP.	50	1	1	1			
マフラープロテクター		8	93500-06008-07	マフラープロテクター 6X8	10	1	1	1			
エキゾーストマフラーCOMP.		9	93500-06035-07	エキゾーストマフラーCOMP. 6X35	15	1	1	1			
マフラープロテクター		10	94050-08000	マフラープロテクター 8MM	15	2	2	2			
			11	94101-06700	フランジナット 6MM	5	1	1	1		
			12	95700-08016-00	フランジナット 8X16	20	1	1	1		

1980.04.20

E4

E 5

ブロックNO.

F-16

チェンジペダル・
ブレーキペダル・
キックアーム

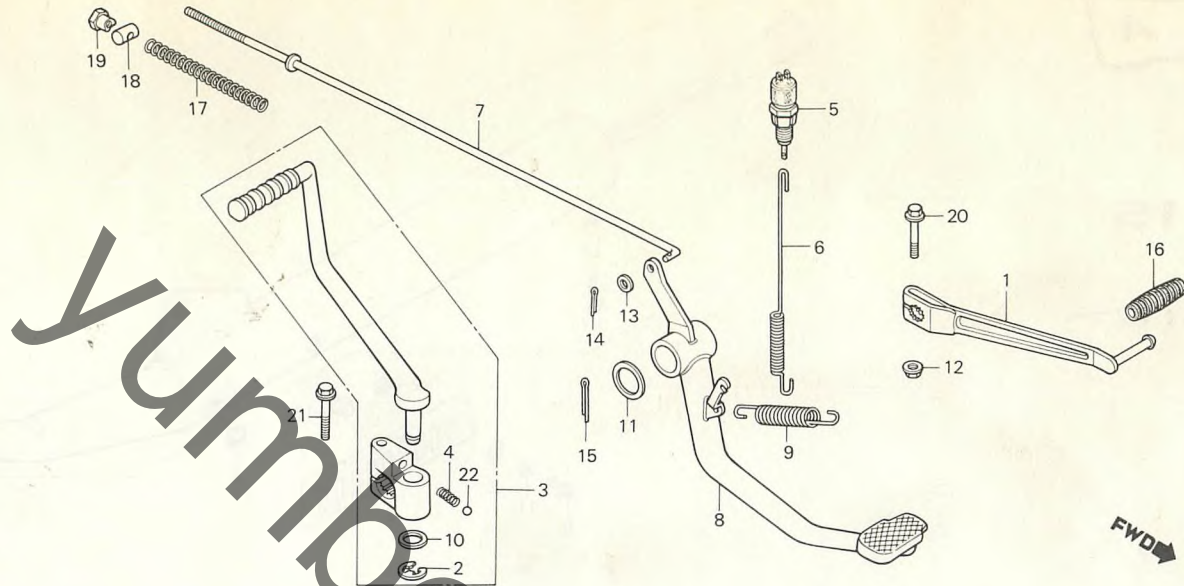

B166-26

整備項目	標準時間	見出番号	部品番号	部品名	標準価格	使用個数			適用号機		
						MB	MB50A	50z	I	II	初号機
キックペダル・ キックアーム・ ブレーキペダル・ チェンジペダル	0.1	1	24701-166-000	キックペダル	800	1	1	1			
		2	28293-333-000	キックペダルアーム	30	1	1	1			
		3	28300-166-000	キックペダルアームアッシー	2,400	1	1	1			
		4	28333-124-000	キックペダルストップアーム	30	1	1	1			
		5	35350-166-003	キックペダルアッシー (トヨタ)	400	1	1	1			
		0.3		35350-166-005	キックペダルアッシー (ダイハチ)	400	1	1	1		
	6		35357-166-000	ストップアーム	70	1	1	1			
	7		43451-166-000	ブレーキペダル	150	1	1	1			
	8		46500-166-000	ブレーキペダル	1,000	1	1	1			
	9		46514-051-000	ブレーキペダルストップアーム	60	1	1	1			
		10	90505-116-670	ワッシャー 13X20	40	1	1	1			
		11	90512-303-000	ワッシャー 17,5MM	20	1	1	1			
		12	94050-06000	フランジナット 6MM	15	1	1	1			
		13	94101-06000	ワッシャー 6MM	5	1					
			94101-05000	ワッシャー 5MM	5		1	1			
		14	94201-16150	スプリットピッチ 1.6X15	5	1	1	1			
		15	94201-30250	スプリットピッチ 3.0X25	10	1	1	1			
		16	95011-40000	チェンジペダル	20	1	1	1			
		17	95014-73100	ブレーキペダルストップアーム A	20	1	1	1			
		18	95015-32001	ブレーキペダルストップアーム B	20	1	1	1			
		19	95015-42000	ブレーキペダルストップアーム ナット B	55	1	1	1			
		20	95700-06028-00	フランジナット 6X28	20	1	1	1			
		21	95700-06032-00	フランジナット 6X32	20	1	1	1			
		22	96211-08000	スチールボール #8 (1/4)	10	1	1	1			

1980.04.20

E5

E 6

ブロックNO.

F-17

ステップ・
メインスタンド

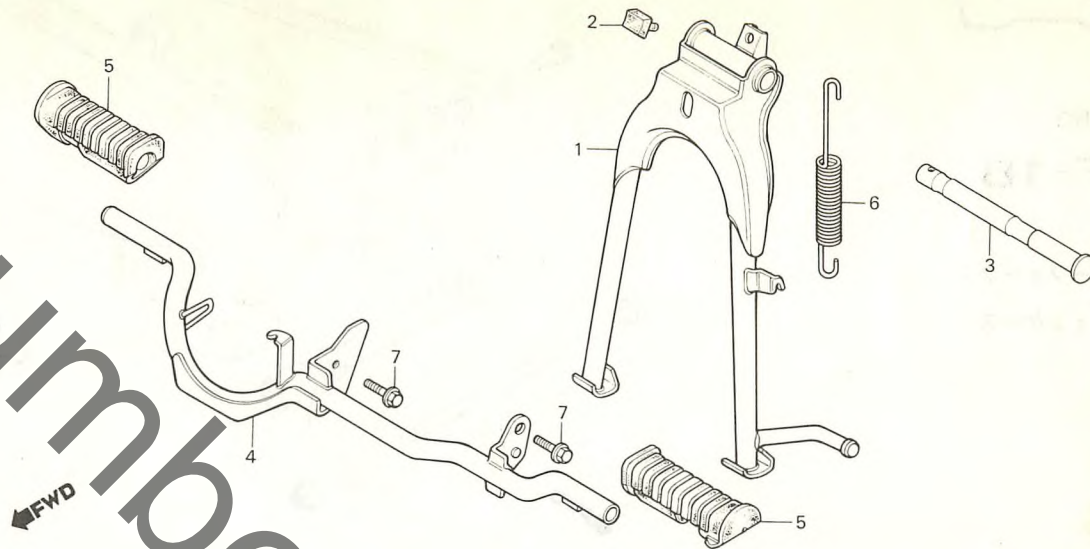

B166-27

整備項目	標準時間	見出番号	部品番号	部品名	標準価格	使用個数			適用号機	
						MB 50z	MB50A I	MB50A II	初号機	終号機
メインスタンドCOMP.	0.5	1	50500-166-000	メインスタンドCOMP.	1,500	1	1	1		
メインスタンドヒールツトシフト		2	50524-397-000	スタンドストツトシフト	70	1	1	1		
ステップハールCOMP.	0.2	3	50526-166-000	メインスタンドヒールツトシフト	450	1	1	1		
ステップハール	0.1	4	50610-166-000	ステップハールCOMP.	1,400	1	1	1		
(ニコテモトウシカクニコイシヨウテトウシカク)		5	50661-166-000	ステップハール	250	2	2	2		
メインスタンドスプリングJ		6	95014-71902	メインスタンドスプリングJ	110	1	1	1		
		7	95800-10020-00	フランジホルム 10X20	25	2	2	2		

1980.04.20

E6

E 7

ブロックNO.

F-18

リヤフォーク・
チェーンケース

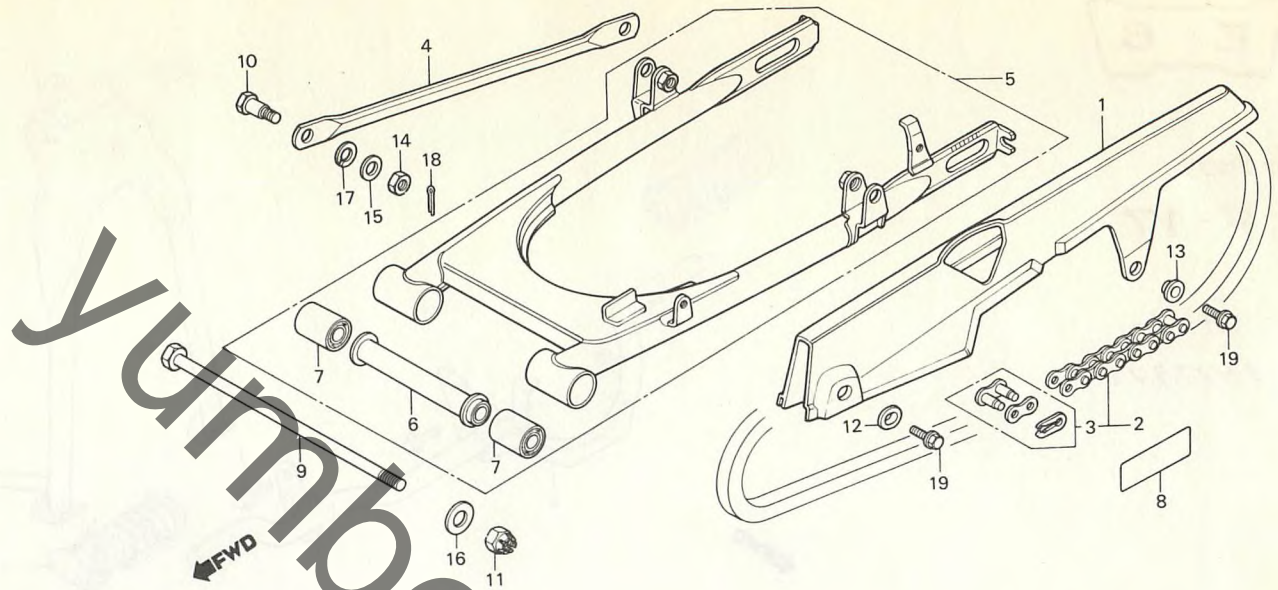

B166-28

整備項目	標準時間	見出番号	部品番号	部品名	標準価格	使用個数			適用号機	
						MB	MBS0A	50z	I	II
トライブチェーンケース	0.1	1	40510-166-000	トライブチェーンケース	700	1	1	1		
トライブチェーン	0.2	2	40530-166-003	トライブチェーン (DID420M-106L) (タイトウ)	1,300	1	1	1		
リヤフォークレストツハ-アーム リヤフォークASSY. リヤフォークヒールツフツシユ (ニコテモトウシカン ニコイシヨウテモ トウシカン)	0.6 0.9		40530-166-005	トライブチェーン (RK420M-106L) (タカリコ)	1,300	1	1	1		
		3	40531-150-005	トライブチェーンシヨイント (タカリコ)	70	1	1	1		
			40531-153-003	トライブチェーンシヨイント (タイトウ)	70	1	1	1		
		4	43431-166-000	リヤフォークレストツハ-アーム	350	1	1	1		
		5	52110-166-000ZA	リヤフォークASSY. *R-33* (ヒーラスレツド)	5,000	1	1	1		
			52110-166-000ZB	リヤフォークASSY. *NH-24* (セラミックホワイト)	5,000	1				
			52110-166-000ZC	リヤフォークASSY. *NH-1* (ブラック)	5,000	1	1	1		
			52110-166-000ZD	リヤフォークASSY. *PB-109* (ネブチユンブルー)	5,000	1	1			
		6	52111-166-000	リヤフォークカラ-COMP.	400	1	1	1		
		7	52147-028-300	リヤフォークヒールツフツシユ	240	2	2	2		
		8	87505-166-300	タイヤコ-シヨウマーク	90	1	1	1		
		9	90121-360-010	リヤフォークヒールツフツシユ	710	1	1	1		
		10	90133-331-770	リヤフォークレストツハ-アームヒール	70	1	1	1		
		11	90353-045-000	ヒルワツツツツ 12MM	60	1	1	1		
		12	90513-323-000	ワツシヤ- 6X9	30	1	1	1		
		13	90563-045-000	ナツハ-フアラケツマウツインクワツシヤ-	60	1	1	1		
		14	94001-08000-0S	6 カクツツ 8MM	10	1	1	1		
		15	94101-08000	フレインワツシヤ- 8MM	5	1	1	1		
		16	94101-12000	フレインワツシヤ- 12MM	15	1	1	1		
		17	94111-10000	スワリツツワツシヤ- 10MM	10	1	1	1		
		18	94201-20150	スワリツツヒツ 2.0X15	5	1	1	1		
		19	95700-06012-00	フランジヒール 6X12	15	2	2	2		

1980.04.20

E7

E 8

ブロックNO.

F-19

リヤークッション

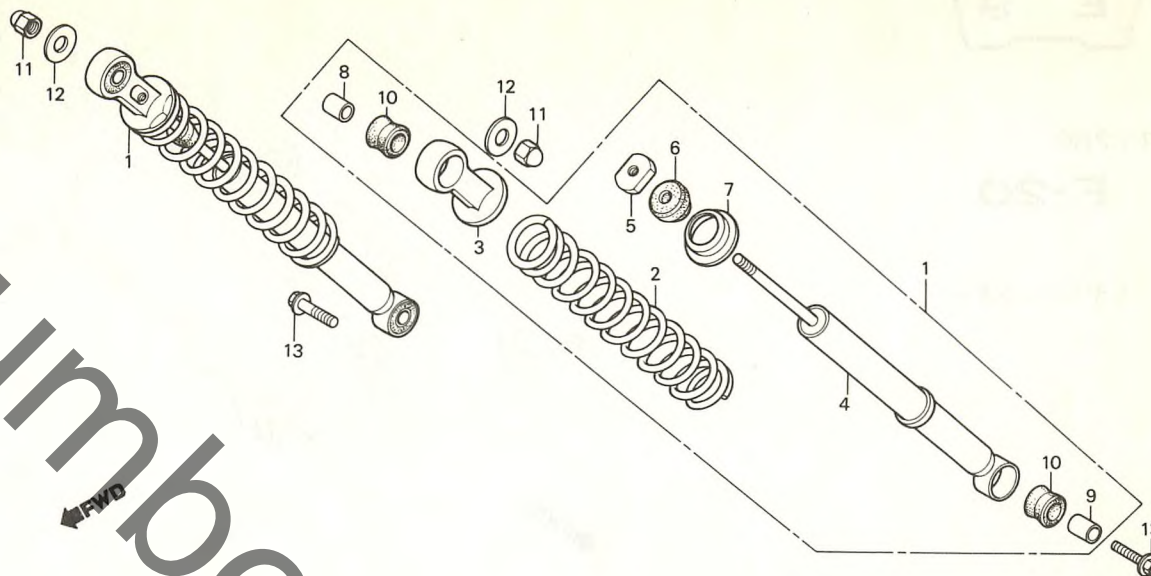

B166-29A

整備項目	標準時間	見出番号	部品番号	部品名	標準価格	使用個数			適用号機	
						MB50z	MB50A I	MB50A II	初号機	終号機
リヤークッションASSY. リヤータコハ-COMP. カンレックフピン フワム	0.1	1	52400-166-003	リヤークッションASSY.	3,100	2				
	0.3		52400-166-013	リヤークッションASSY. (シヨウワ)	3,100		2	2		
		2	52401-166-003	リヤークッションフワム	700	2	2	2		
		3	52403-166-003	リヤークッションアツハ-メタルCOMP.	400	2	2	2		
		4	52410-166-003	リヤータコハ-COMP.	1,800	2	2	2		
		5	52482-056-670	リヤークッション0ツキク*ナツ	50	2				
			52482-028-030	リヤークッション0ツキク*ナツ	50		2	2		
		6	52483-166-000	リヤークッションストツハ-ラハ-	80	2				
			52483-166-010	リヤークッションストツハ-ラハ-	80		2	2		
		7	52485-131-003	リヤークッションフワムシート (シヨウワ)	110	2	2	2		
		8	52486-056-000	リヤークッションラハ-フ*ツシユカラ-	30	2	2	2		
		9	52488-063-000	リヤークッションアツハ-ラハ-フ*ツシユカラ-	50	2	2	2		
		10	52489-399-601	アツハ-ラハ-フ*ツシユ (シヨウワ)	80	4	4	4		
	11	90309-315-000	リヤークッションアツハ-ナツ	80	2	2	2			
	12	90527-230-000	フレイツワツシユ 10.3MM	30	2	2	2			
	13	95700-10035-000	フランジ*ボルト 10X35	30	2	2	2			

1980.04.20

E 8

E 9

ブロックNO.

F-20

リヤフェンダー

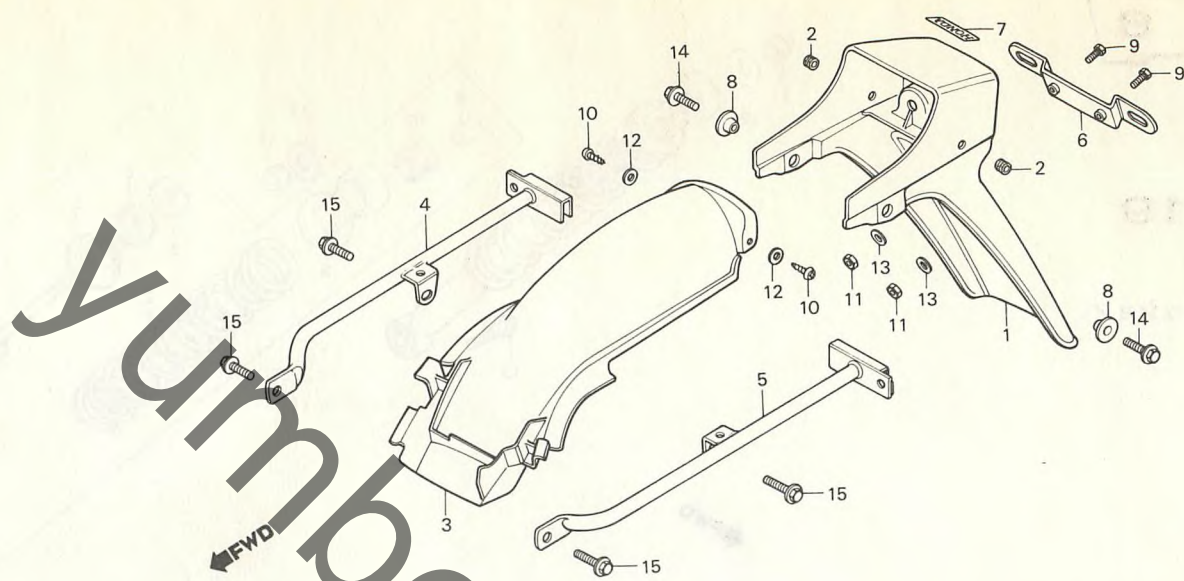

B166-30

整備項目	標準時間	見出番号	部品番号	部品名	標準価格	使用個数			適用号機	
						ME	MBS0A	II	初号機	終号機
リヤフィンター-A	0.4	1	80100-166-000ZA	リヤフィンター-A *R-33* (ヒールアシッド)	2,500	1	1	1		
リヤフィンター-B	0.3		80100-166-000ZB	リヤフィンター-A *NH-24* (セラミックホワイト)	2,500	1				
クマリツフハーフ	0.1		80100-166-000ZC	リヤフィンター-A *NH-1* (ブラック)	2,500	1	1	1		
ナンパーフプレートフラケット			80100-166-000ZD	リヤフィンター-A *PB-109* (ネプチューンブルー)	2,500	1	1			
		2	80101-166-000	ワイヤコートクマメット	30	2	2	2		
		3	80105-166-000	リヤフィンター-B	1,500	1			1032752	
			80105-183-000	リヤフィンター-B	1,500	1			1032753	
		4	84100-166-000	R.クマリツフハーフ	1,200	1	1	1		
		5	84200-166-000	L.クマリツフハーフ	1,200	1	1	1		
		6	84701-166-000	ナンパーフプレートフラケット	400	1	1	1		
		7	87127-166-000ZA	リヤフィンター-マーク *NH-0&A-18* (ホワイト・レッド)	50	1	1	1		
			87127-166-000ZB	リヤフィンター-マーク *A-99&NH-0* (ダークブルー・ホワイト)	50	1	1	1		
			87127-166-000ZC	リヤフィンター-マーク *NH-0&A-47* (ゴールド・ブラック)	50	1	1			
			87127-166-000ZD	リヤフィンター-マーク *A-73&NH-1* (ゴールド・ブラック)	50	1	1	1		
		8	90512-300-000	ワッシャー 6X20	30	2	2	2		
		9	92000-06012-08	6カクネット 6X12	10	2	2	2		
		10	93901-24320	タツコックスクリュー 4X12	5	2	2	2		
		11	94001-06080	6カクナット 6MM	10	2	2	2		
		12	94101-04800	フレイクワッシャー 4MM	5	2	2	2		
		13	94101-06800	フレイクワッシャー 6MM	5	2	2	2		
		14	95700-06016-00	フランシネット 6X16	15	2	2	2		
		15	95700-08016-00	フランシネット 8X16	20	4	4	4		
			1980.04.20							
					E9					

E 10

ブロックNO.
F-21
ウィンカー

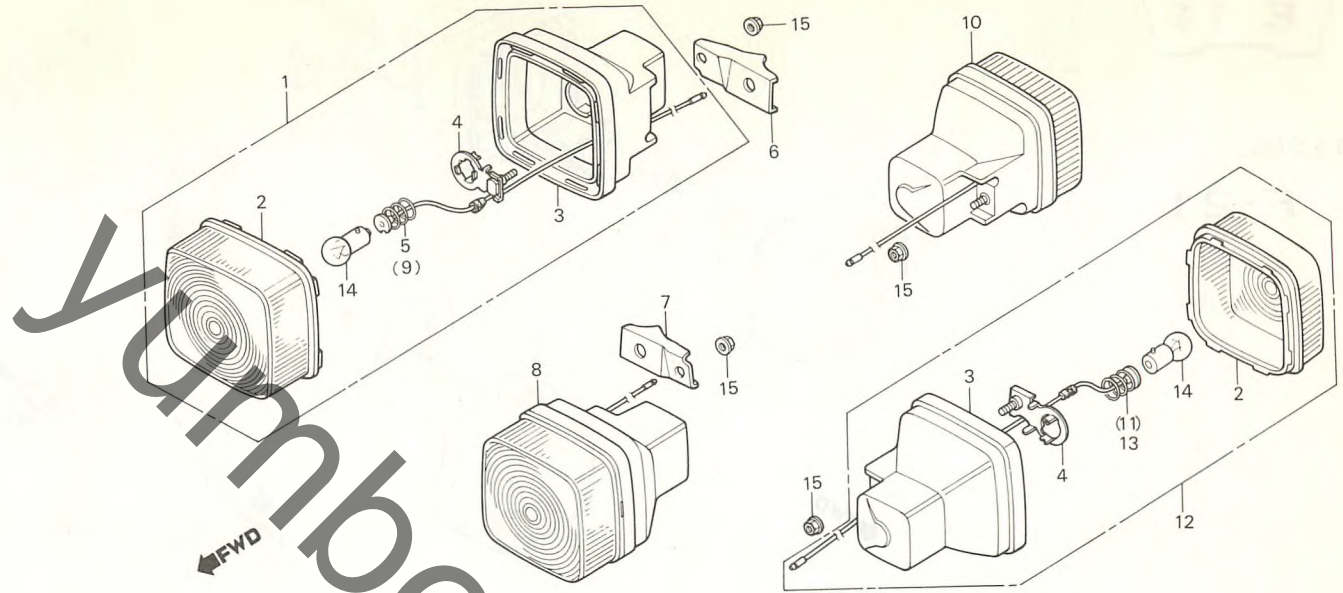

B166-31

整備項目	標準時間	見出番号	部品番号	部品名	標準価格	使用個数		適用号機	
						MEB	MB50A	初号機	終号機
フロントウィンカー-ASSY. カクレフ TM ヒン フクム (イツコマシ 0.1 カサシ) リア-ウィンカー-ASSY. カクレフ TM ヒン フクム (ニコテ TM モト TM ウシ TM カシ ニコイシ TM ヨウテ TM モ ト TM ウシ TM カシ) (カキ カクレフ TM ヒンオ ノゾク) ウィンカー-ハ TM ルフ TM (ニコテ TM モト TM ウシ TM カシ ニコイシ TM ヨウテ TM モ ト TM ウシ TM カシ)	0.2	1	33400-166-003	R.フロントウィンカー-ASSY. (6V 8W) (スタコレー)	850	1			
			33400-166-005	R.フロントウィンカー-ASSY. (6V 8W) (タ TM イチ)	850	1			
			33400-166-013	R.フロントウィンカー-ASSY. (6V 8W) (スタコレー)	850	1	1		
			33400-166-015	R.フロントウィンカー-ASSY. (6V 8W) (タ TM イチ)	850	1	1		
			2	33402-166-003	ウィンカー-レンズ TM (スタコレー)	200	4	4	4
	0.1		33402-166-005	ウィンカー-レンズ TM (タ TM イチ)	200	4	4	4	
			3	33403-166-003	ウィンカー-ハ TM -ス (スタコレー)	550	4	4	4
			33403-166-005	ウィンカー-ハ TM -ス (タ TM イチ)	550	4	4	4	
			4	33405-166-003	ウィンカー-ソケットCOMP. (スタコレー)	100	4	4	4
			33405-166-005	ウィンカー-ソケットCOMP. (タ TM イチ)	100	4	4	4	
			5	33410-166-003	R.ウィンカー-コート TM COMP. (スタコレー)	150	1		
			33410-166-005	R.ウィンカー-コート TM COMP. (タ TM イチ)	150	1			
			33410-166-013	R.ウィンカー-コート TM COMP. (スタコレー)	150		1	1	
			33410-166-015	R.ウィンカー-コート TM COMP. (タ TM イチ)	150		1	1	
			6	33441-166-000	R.フロントウィンカー-ステー	300	1	1	
			7	33442-166-000	L.フロントウィンカー-ステー	300	1	1	
			8	33450-166-003	L.フロントウィンカー-ASSY. (6V 8W) (スタコレー)	850	1		
			33450-166-005	L.フロントウィンカー-ASSY. (6V 8W) (タ TM イチ)	850	1			
			33450-166-013	L.フロントウィンカー-ASSY. (6V 8W) (スタコレー)	850	1	1		
			33450-166-015	L.フロントウィンカー-ASSY. (6V 8W) (タ TM イチ)	850	1	1		
	9	33460-166-003	L.ウィンカー-コート TM COMP. (スタコレー)	150	1				

1980.04.20

E10

E 11

ブロックNO.

F-21

ウィンカー

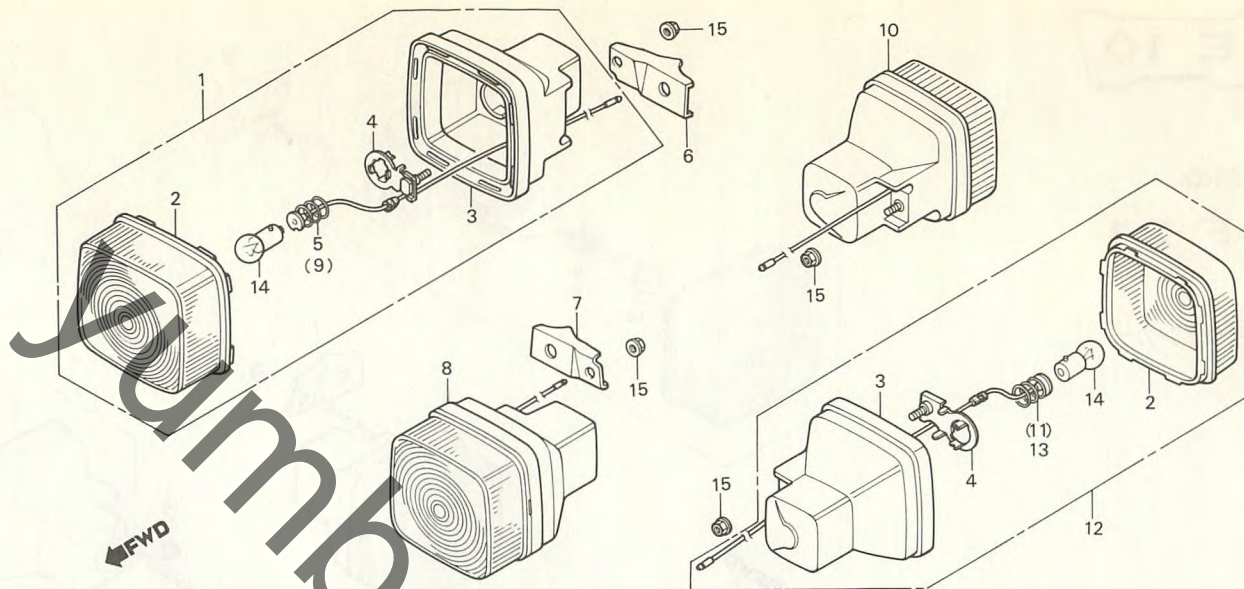

B166-31

整備項目	標準時間	見出番号	部品番号	部品名	標準価格	使用個数		適用号機	
						MB	MB50A	初号機	終号機
			33460-166-005	L.ウィンカーコート*COMP. (タ*イチ)	150	1			
			33460-166-013	L.ウィンカーコート*COMP. (スタンレー)	150	1	1		
			33460-166-015	L.ウィンカーコート*COMP. (タ*イチ)	150	1	1		
		10	33600-166-003	R.リヤ-ウィンカー-ASSY. (6V 8W) (スタンレー)	850	1			
			33600-166-005	R.リヤ-ウィンカー-ASSY. (6V 8W) (タ*イチ)	850	1			
			33600-166-013	R.リヤ-ウィンカー-ASSY. (6V 8W) (スタンレー)	850	1	1		
			33600-166-015	R.リヤ-ウィンカー-ASSY. (6V 8W) (タ*イチ)	850	1	1		
		11	33610-166-003	R.ウィンカーコート*COMP. (スタンレー)	150	1			
			33610-166-005	R.ウィンカーコート*COMP. (タ*イチ)	150	1			
			33610-166-013	R.ウィンカーコート*COMP. (スタンレー)	150	1	1		
			33610-166-015	R.ウィンカーコート*COMP. (タ*イチ)	150	1	1		
		12	33650-166-003	L.リヤ-ウィンカー-ASSY. (6V 8W) (スタンレー)	850	1			
			33650-166-005	L.リヤ-ウィンカー-ASSY. (6V 8W) (タ*イチ)	850	1			
			33650-166-013	L.リヤ-ウィンカー-ASSY. (6V 8W) (スタンレー)	850	1	1		
			33650-166-015	L.リヤ-ウィンカー-ASSY. (6V 8W) (タ*イチ)	850	1	1		
		13	33660-166-003	L.ウィンカーコート*COMP. (スタンレー)	150	1			
			33660-166-005	L.ウィンカーコート*COMP. (タ*イチ)	150	1			
			33660-166-013	L.ウィンカーコート*COMP. (スタンレー)	150	1	1		
			33660-166-015	L.ウィンカーコート*COMP. (タ*イチ)	150	1	1		
		14	34905-098-000	ウィンカー-ハ*ルフ* (6V 8W)	3*カ	4	4	4	4
		15	94050-05000	フランジ*ナツト 5MM	10	4	4	4	4
1980.04.20					E11				

E 12

ブロックNO.

F-22

テールライト

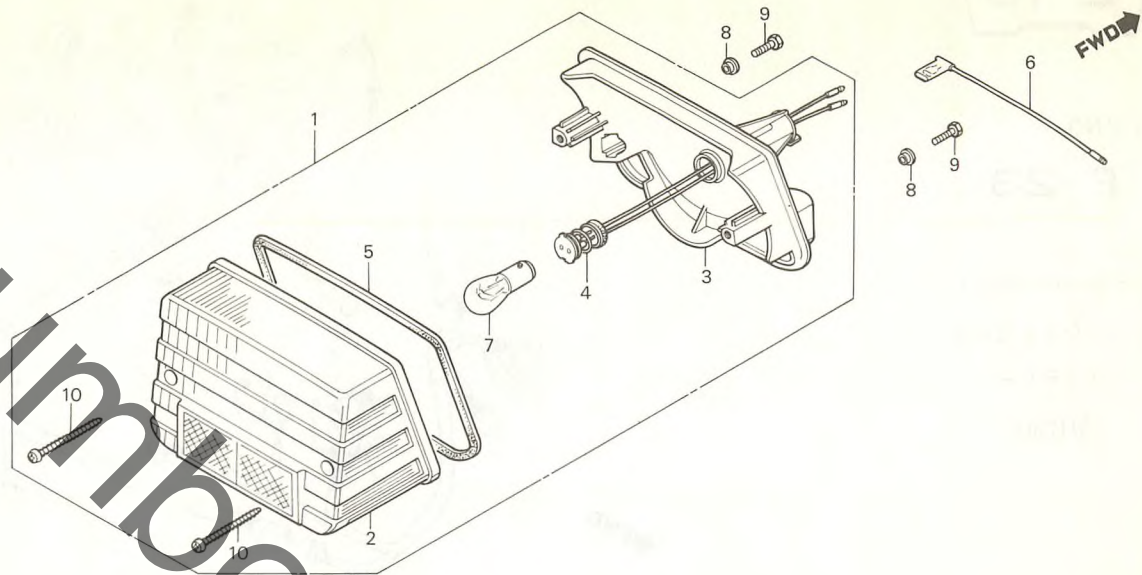

B166-32

整備項目	標準時間	見出番号	部品番号	部品名	標準価格	使用個数			適用号機	
						MB	MB50A		初号機	終号機
						50z	I	II		
テールライトユニット	0.2	1	33701-166-003	テールライトユニット (6V 17/5.3W)	2,000	1	1	1		
・テールライトレンズCOMP.		2	33702-166-003	テールライトレンズ	1,100	1	1	1		
・テールライトコートCOMP.		3	33703-166-003	テールライトレンズCOMP.	600	1	1	1		
・アースコートCOMP.	0.1	4	33705-166-003	テールライトコートCOMP.	200	1	1	1		
・ストツフ&テールライトハルツ		5	33709-166-003	テールライトレンズハルツ	100	1	1	1		
		6	33718-166-003	アースコートCOMP.	100	1	1	1		
		7	34906-041-671	ストツフ&テールライトハルツ (6V17/5.3W スタンレー)	力カ	1	1	1		
		8	90520-134-000	ハツトライトケースヒツテイソクワツシヤ	50	2	2	2		
		9	92000-05016-0H	6カクホルト 5X16	5	2	2	2		
		10	93901-24710	ツツヒソクスクリユ 4X30	5	2	2	2		

1980.04.20

E12

E 13

ブロックNO.

F-23

ワイヤーハーネス・
イグニッションコイル・
バッテリー
(MB50Z)

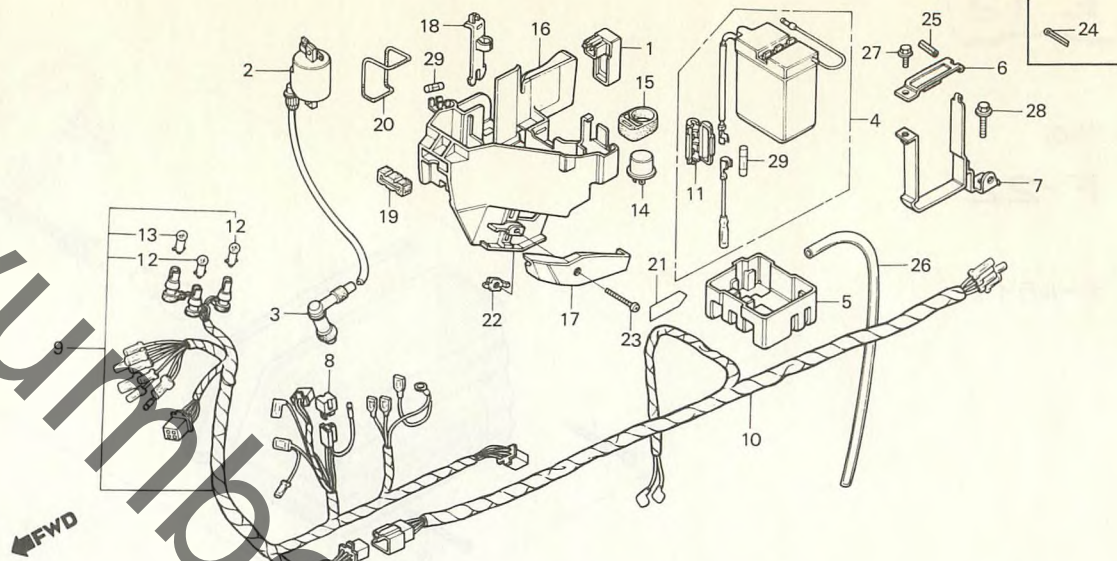

B166-95

整備項目	標準時間	見出番号	部品番号	部品名	標準価格	使用個数		適用号機	
						MB50Z	MB50A II	初号機	終号機
C.D.I.ユニット	0.1	1	30400-166-005	C.D.I.ユニット (オキ)	4,500	1			
・ハムツテリ-ASSY.			30400-166-008	C.D.I.ユニット (シンテツケツ)	4,500	1			
・シリコンレクチファイア-COMP.		2	30500-166-003	イクニツシヨコイルASSY.	2,000	1			
・ウインカーリレ-COMP.		3	30700-155-153	ノイズサフオレツサキツツASSY.	450	1			
イクニツシヨコイルASSY.	0.2	4	31500-166-004	ハムツテリ-ASSY. (フル)	シカ	1			
・ハムツテリ-クツシヨコ			31500-166-007	ハムツテリ-ASSY. (2アサ)	シカ	1			
・ハムルフ		5	31502-166-000	ハムツテリ-クツシヨコ	300	1			
(ニコテモトクシカンニコシヨウテモトクシカン)		6	31611-166-300	ハムツテリ-サホ-トA	150	1			
ハムツテリ-サホ-ト	0.3	7	31612-166-300	ハムツテリ-サホ-トB	500	1			
ワイヤーハーネス	0.6	8	31700-166-008	シリコンレクチファイア-COMP.	600	1			
サフワイヤーハーネスB	0.4	9	32100-166-000	ワイヤーハーネス	2,000	1			
メフテナスホツクス	0.5		32100-166-305	ワイヤーハーネス	2,000	1			
		10	32102-166-000	サフワイヤーハーネスB	1,000	1			
		11	32111-230-000	ヒュ-スコネクタ-ケース	80	1			
		12	34902-202-000	タツシハムルフ (6V3W)	シカ	2			
		13	34908-230-000	スピ-トメ-タ-ハムルフ (6V1.7W)	シカ	1			
		14	38301-125-771	ウインカーリレ-COMP.	650	1			
		15	38306-399-750	ウインカーリレ-サスハコンシヨコ	100	1			
		16	50411-166-000	メフテナスホツクス	1,500	1			
		17	50413-166-000	ワイヤーハーネスカハ-	200	1			
		18	50414-166-000	イクニツシヨコイルセツテイクステ-	100	1			
		19	50416-166-000	メフテナスホツクスマウンテイクラハ-	70	1			
		20	50419-166-000	ツールセツテイクハント	100	1			
		21	87507-155-300	オイルコ-シヨマ-ク	40	1			1040124
			87508-166-300	オイルコ-シヨマ-クB	50	1		1040125	
		22	90355-166-000	メフテナスホツクスカハ-ナツト	40	1			

1980.04.20

E13

E 14

ブロックNO.

F-23

ワイヤーハーネス・
イグニッションコイル・
バッテリー
(MB50z)

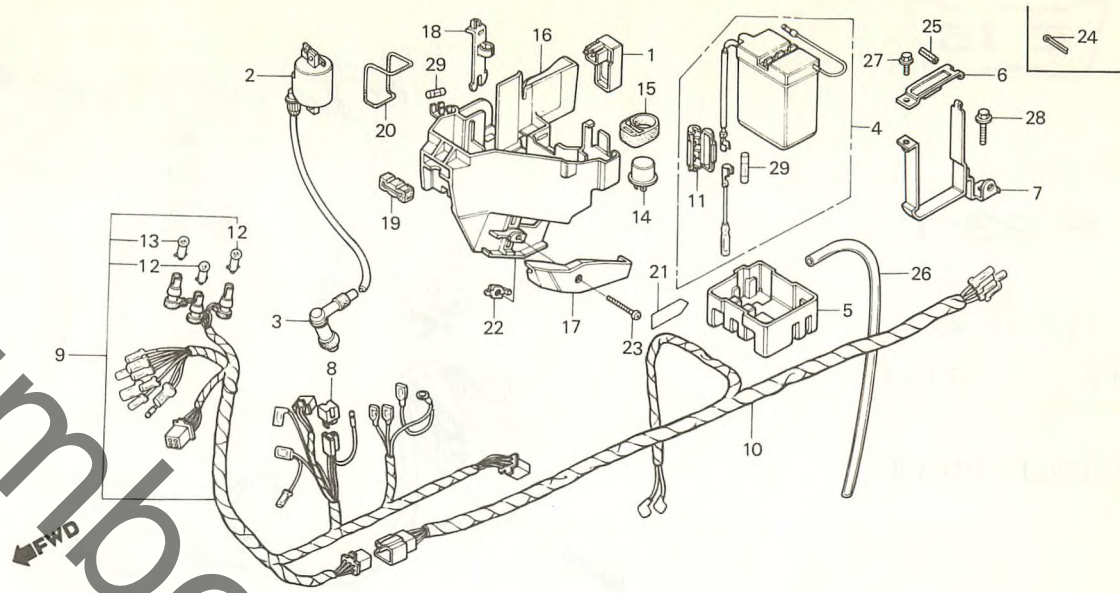

B166-95

整備項目	標準時間	見出番号	部品番号	部品名	標準価格	使用個数		適用号機	
						MB50z	MB50A I II	初号機	終号機
		23	93500-05032-0G	ハコスクリュー 5X32	10	1			
		24	94201-30350	スプリットヒューズ 3.0X35	10	1			1028742
		25	94305-30252	スプリングヒューズ 3X25	30	1		1028743	
		26	95003-08075-10	ヒューズホルダー 4.5X6.5X750	50	1			
		27	95700-06010-00	フランジホルト 6X10	15	1			
		28	95700-06016-08	フランジホルト 6X16	15	1			
		29	98200-10700	ヒューズA (7A)	20	2			

1980.04.20

E14

E 15

ブロックNO.

F-23-1

ワイヤーハーネス・
イグニッションコイル・
バッテリー
(MB50A-I・MB50A-II)

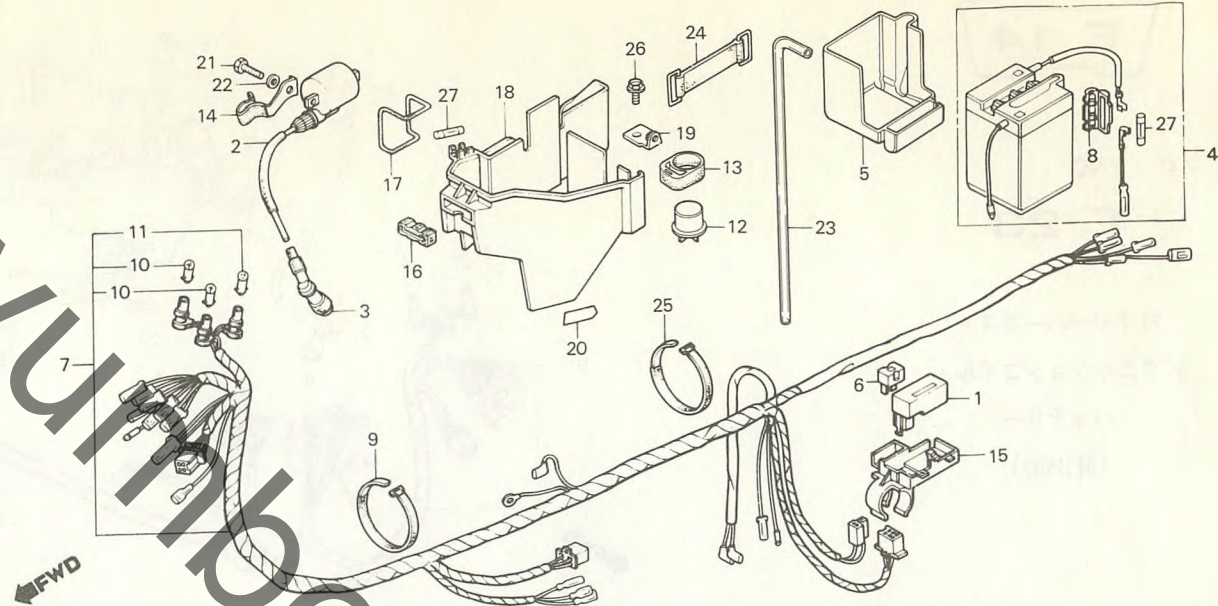

B183-15

整備項目	標準時間	見出番号	部品番号	部品名	標準価格	使用個数		適用号機	
						MB50A 50z I	MB50A II	初号機	終号機
C.D.I.ユニット	0.3	1	30400-166-005	C.D.I.ユニット (オキ)	4,500	1	1		
シリコンレクチファイア-COMP.			30400-166-008	C.D.I.ユニット (シリコンレクタ)	4,500	1	1		
ツールボックス		2	30500-183-003	イグニッションコイルASSY.	2,000	1	1		
イグニッションコイルASSY.	0.4	3	30700-155-153	ノイズリフレクターキャップASSY.	450	1	1		
バッテリーASSY.	0.1	4	31500-166-004	バッテリーASSY. (フルカ)	シカ	1	1		
ウイカーリレー-COMP.			31500-166-007	バッテリーASSY. (エア)	シカ	1	1		
ワイヤーハーネス	1.0	5	31502-183-000	バッテリークッション	250	1	1		
タツシハルフ	0.2	6	31700-166-008	シリコンレクチファイア-COMP.	600	1	1		
(ニコテモトウシカニコイヨウチモトウシカ)		7	32100-183-010	ワイヤーハーネス	2,700	1	1		
		8	32111-230-000	ヒューズコネクタケース	80	1	1		
		9	32161-399-000	ワイヤーハット	60	1	1		
		10	34902-202-000	タツシハルフ (6V3W)	シカ	2	2		
		11	34908-230-000	スピードメーターハルフ (6V1.7W)	シカ	1	1		
		12	38301-125-771	ウイカーリレー-COMP.	650	1	1		
		13	38306-399-750	ウイカーリレーリサハーション	100	1	1		
		14	50402-183-000	ケーブルクリップ	70	1	1		
		15	50412-183-000	C.D.I.ユニットホルダー	200	1	1		
		16	50416-166-000	メンテナンスタツスマウントインクランプ	70	1	1		
		17	50419-166-000	ツールボックス	100	1	1		
		18	50425-183-000	ツールボックス	1,300	1	1		
		19	55101-183-000	オイルタンクステー	100	1	1		
		20	87508-183-300	オイルコージェンマークB	50	1	1		
		21	92000-05016-0H	6カクホルト 5X16	5	2	2		
		22	94101-05800	フレインウツシヤ 5MM	5	2	2		
		23	95003-08053-10	ヒールチューブ 4.5X6.5X530	40	1	1		
		24	95012-12000	バッテリーハット B1	130	1	1		

1980.04.20

E15

E 16

ブロックNO.

F-23-1

ワイヤーハーネス・
イグニッションコイル・
バッテリー
(MB50A-I・MB50A-II)

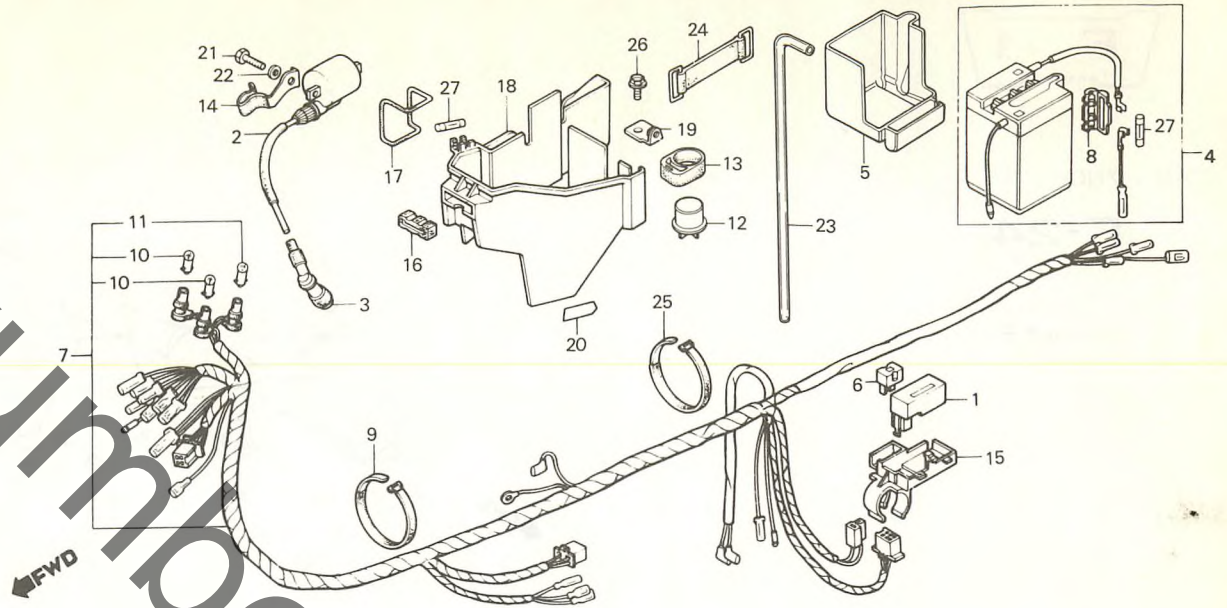

B183-15

整備項目	標準時間	見出番号	部品番号	部品名	標準価格	使用個数		適用号機	
						MB50z	MB50A	初号機	終号機
		25	95014-61300	ワイヤハーネス A3	40	1	1		
		26	95700-06016-08	フランシホルム 6X16	15	1	1		
		27	98200-10700	ヒューズ A (7A)	20	2	2		

1980.04.20

E16

F 1

ブロックNO.

F-24

フレームボディ

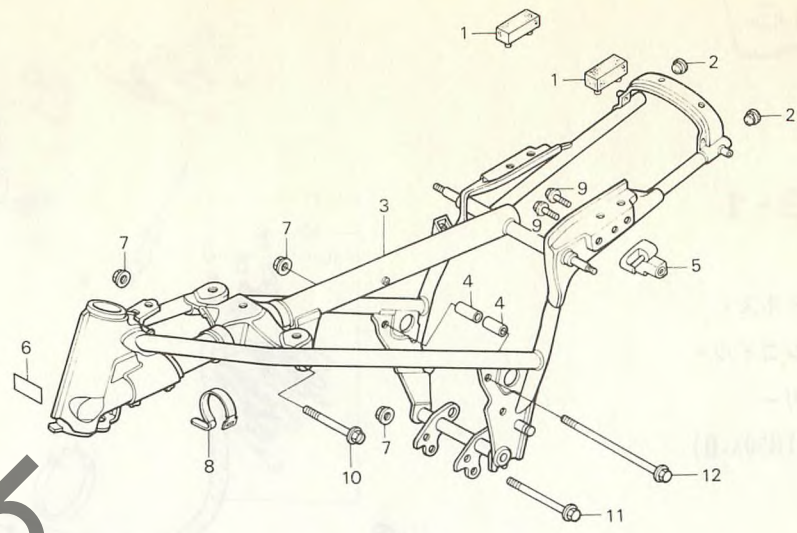

B166-92

整備項目	標準時間	見出番号	部品番号	部品名	標準価格	使用個数			適用号機	
						MB50z	MB50A I	MB50A II	初号機	終号機
フレームボディICOMP. ヘルメットホルター-ASSY.	*4.5 0.4	1	17618-166-000	フューエルタンクセツティング*ラバー	100	2	2	2		
		2	19902-865-780	サイト*カハ*ク*ロメツトA	80	2	2	2		
		3	50100-166-000ZA	フレームボディICOMP.*R-33* (ヒーリアスレッド)	16,000	1				
			50100-166-000ZB	フレームボディICOMP.*NH-24* (セラミックホワイト)	16,000	1				
			50100-166-000ZC	フレームボディICOMP.*NH-1* (ブラック)	16,000	1				
			50100-166-770ZA	フレームボディICOMP.*R-33* (ヒーリアスレッド)	16,000	1	1			
			50100-166-770ZB	フレームボディICOMP.*NH-1* (ブラック)	16,000	1	1			
			50100-166-770ZC	フレームボディICOMP.*PB109* (ネプチューンブルー)	16,000	1	1			
		4	50311-166-000	エンジン*マウンティング*カラー	100	2	2	2		
		5	50710-086-007	ヘルメットホルター-ASSY. (ホンダ*ロツク)	900	1	1	1		
		6	87501-166-300	レシ*スタツト*ナフハ*フ*プレート	60	1	1	1		
		7	94050-10000	フランシ*ナツト 10MM	25	3	3	3		
		8	95014-61300	ワイヤ*ハツト* A3	40	1				
		9	95700-06010-08	フランシ*ボルト 6X10	15	2	2	2		
		10	95800-10075-00	フランシ*ボルト 10X75	45	1	1	1		
		11	95800-10110-00	フランシ*ボルト 10X110	70	1	1	1		
		12	95800-10200-00	フランシ*ボルト 10X200	120	1	1	1		

1980.04.20

F1

F 2

ブロックNO.

F-25

ツール

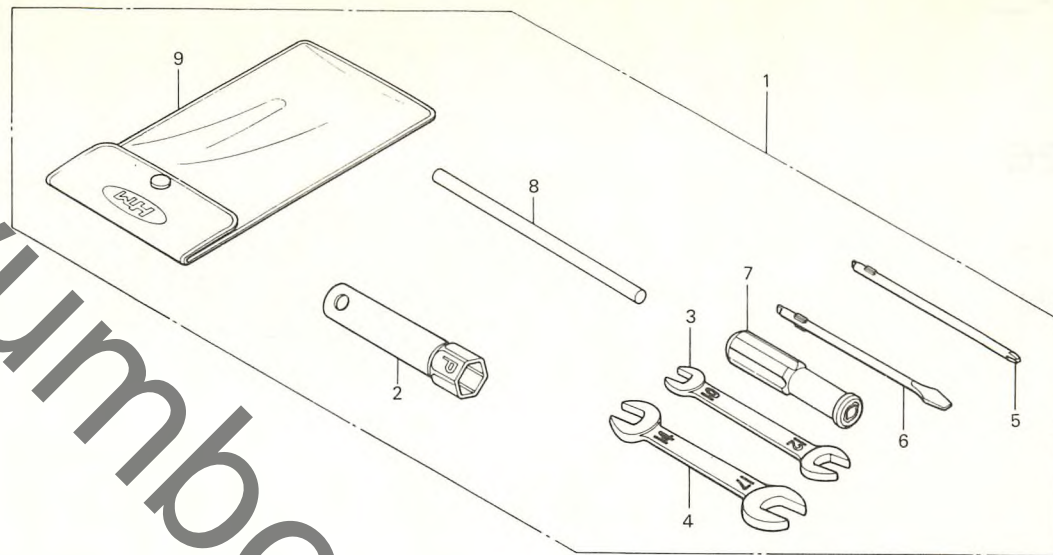

B166-35

整備項目	標準時間	見出番号	部品番号	部品名	標準価格	使用個数			適用号機	
						MB50z	MB50A I	MB50A II	初号機	終号機
		1	89010-166-000	ツールセット	1,200	1	1	1		
		2	89216-357-000	ホムツクスレンチ P21	310	1	1	1		
		3	99001-10120	スパナ 10X12	140	1	1	1		
		4	99001-14170	スパナ 14X17	190	1	1	1		
		5	99003-10000	プラススクリウト [®] ライハ [®] -2	55	1	1	1		
		6	99003-30000	マイナススクリウト [®] ライハ [®] -2	55	1	1	1		
		7	99003-50000	クリツ [®]	75	1	1	1		
		8	99005-01000	ハント [®] ルハ [®] -A	55	1	1	1		
		9	99008-01600	ツールハ [®] ツク [®] 160MM	90	1	1	1		

1980.04.20

F2

F 3

ブロックNO.

F-26

ストライプ
(MB50z)

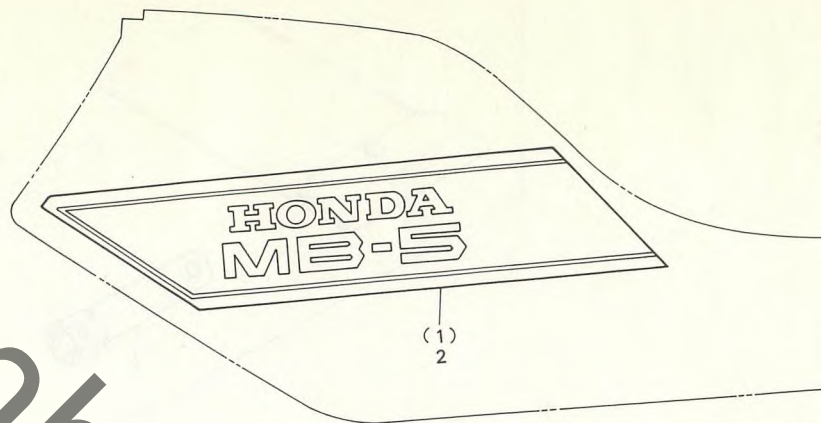

B166-93

整備項目	標準時間	見出番号	部品番号	部品名	標準価格	使用個数		適用号機	
						MB50z	MB50A II	初号機	終号機
		1	17508-166-000ZA	R.フューエルタンクストライプ (A.M.)	500	1			
				A-07 (ブルー)					
			17508-166-000ZB	R.フューエルタンクストライプ (A.M.)	500	1			
				A-16 (オレンジ)					
			17508-166-000ZC	R.フューエルタンクストライプ (A.M.)	500	1			
				NH-1 (ブラック)					
				A-07 (ブルー)					
2			17509-166-000ZA	L.フューエルタンクストライプ (A.M.)	500	1			
				A-07 (ブルー)					
			17509-166-000ZB	L.フューエルタンクストライプ (A.M.)	500	1			
				A-16 (オレンジ)					
			17509-166-000ZC	L.フューエルタンクストライプ (A.M.)	500	1			
				NH-1 (ブラック)					

1980.04.20

F3

F 4

ブロックNO.

F-26-1

ストライプ
(MB50A-I・MB50A-II)

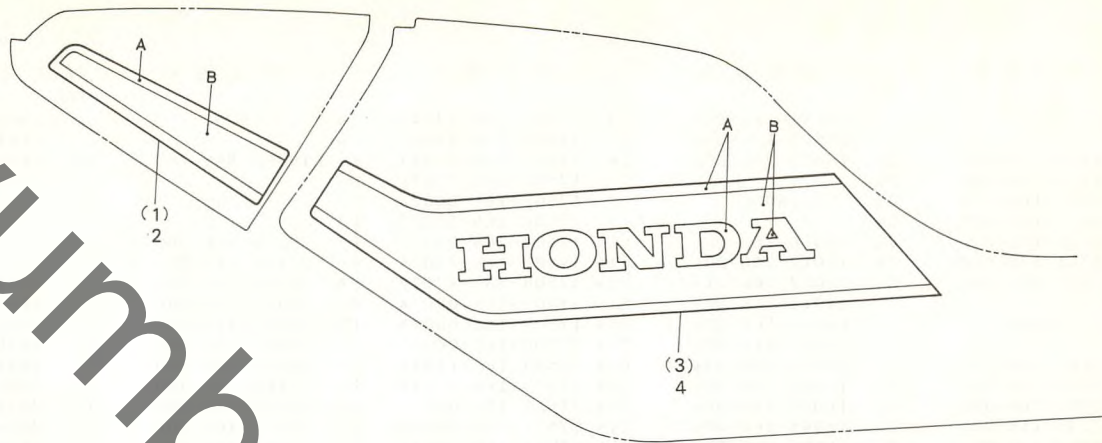

B166-94

整備項目	標準時間	見出番号	部品番号	部品名	標準価格	使用個数		適用号機	
						MB50A 50z	I II	初号機	終号機
		1	17506-166-770ZA	R.フロントカバーストライフ° (A.M.) *タイプ-1*	150	1	1		
			17506-166-770ZB	R.フロントカバーストライフ° (A.M.) *タイプ-2*	150	1	1		
		2	17507-166-770ZA	L.フロントカバーストライフ° (A.M.) *タイプ-1*	150	1	1		
			17507-166-770ZB	L.フロントカバーストライフ° (A.M.) *タイプ-2*	150	1	1		
		3	17508-166-770ZA	R.フューエルタンクストライフ° (A.M.) *タイプ-1*	500	1	1		
			17508-166-770ZB	R.フューエルタンクストライフ° (A.M.) *タイプ-2*	500	1	1		
		4	17509-166-770ZA	L.フューエルタンクストライフ° (A.M.) *タイプ-1*	500	1	1		
			17509-166-770ZB	L.フューエルタンクストライフ° (A.M.) *タイプ-2*	500	1	1		

フューエルタンク・フロントカバーストライプ配色表

タイプ	フューエルタンク・フロントカバーの主体色	配色	
		A	B
タイプ-1	ヒーリアスレッド ネブチューンブルー	ホワイト	ブルー
タイプ-2	ブラック	ホワイト	レッド

1980.04.20

F4