

yumbo.jp



HONDA

MB-8 (MB80A)

1

パーツリスト

●号機管理と打刻位置

	エンジン部品	フレーム部品	キャブレター部品
機種名	エンジン号機	フレーム号機	キャブレター号機
MB-8 (MB80A)	HC01E- 1000017~	HC01- 1000017~	PF25B <u>A</u> ~

・キャブレターアッセンブリーはエンジン号機で管理されていますがその構成部品は下記アンダーラインで示したキャブレター号機で管理されています。

PF25B A KC ア

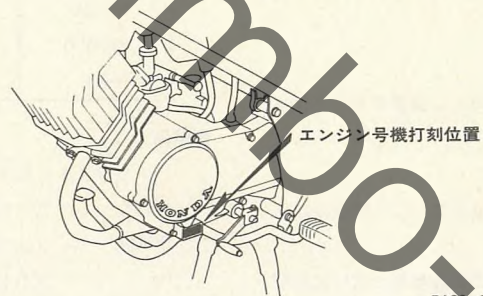

B166-0A

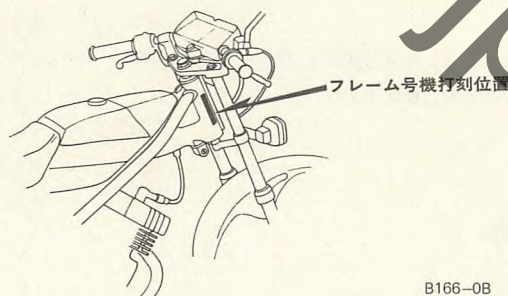

B166-0B

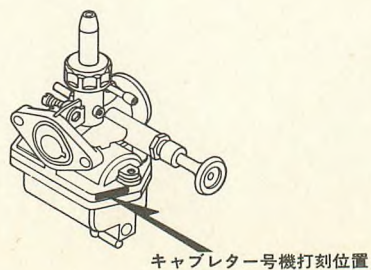

B166-0C

初版 昭和55年1月1日
本田技研工業株式会社



MB-8 (MB80A)

C 2

ブロックNO.

E-1

シリンダー・
シリンダーヘッド

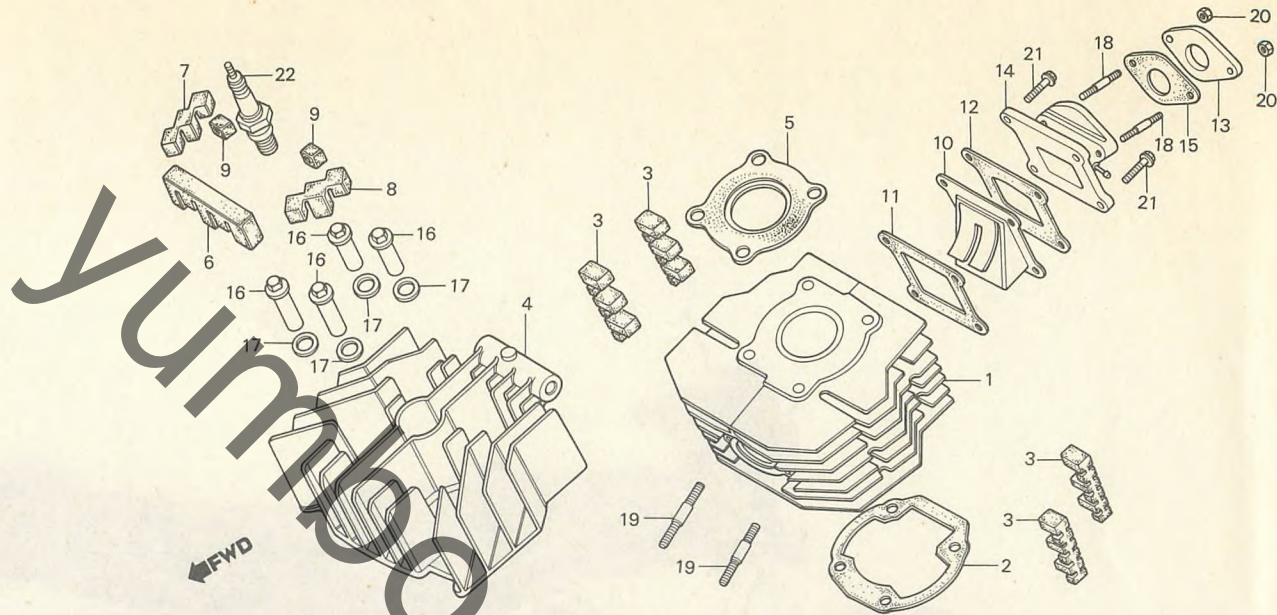

B183-1

整備項目	標準時間	見出番号	部品番号	部品名	標準使用個数		適用号機	
					価格	MB80A	初号機	終号機
シリンダー-COMP.	1.0	1	12110-183-000	シリンダー-COMP.	8,000	1		
シリンダー-カムスケツト	0.8	2	12191-168-000	シリンダー-カムスケツト	60	1		
シリンダー-ヘッド	0.3	3	12195-183-000	インサートラハ-C	150	4		
シリンダー-ヘッドカムスケツト		4	12200-183-000	シリンダー-ヘッド	3,500	1		
リートバルブCOMP.		5	12251-183-000	シリンダー-ヘッドカムスケツト	110	1		
インレットバルブCOMP.	0.2	6	12295-167-000	インサートラハ-F	150	1		
キャブレットインシュレーター		7	12296-167-000	インサートラハ-R	100	1		
スタツトホルツ 8X35		8	12297-167-000	インサートラハ-L	100	1		
(イツコマシ 0.1 カサ)		9	12298-166-000	インサートラハ-S	50	4		
		10	14100-166-003	リートバルブCOMP.	1,500	1		
		11	14132-166-000	リートバルブカムスケツトA	50	1		
		12	14133-166-010	リートバルブカムスケツトB	50	1		
		13	16211-183-000	キャブレットインシュレーター	150	1		
		14	17100-183-000	インレットバルブCOMP.	700	1		
		15	17119-168-000	インレットバルブカムスケツト	30	1		
		16	90281-183-000	スベシヤルナツツ 8MM	200	4		
		17	90451-168-000	スベシヤルワツシヤ-	70	4		
		18	92700-06028-1B	スタツトホルツ 6X28	20	2		
		19	92700-08035-0B	スタツトホルツ 8X35	25	2		
		20	94001-06000	6 カガナツツ 6MM	10	2		
		21	96000-06020-00	フラツシホルツ 6X20	20	4		
		22	98076-56711	スハ-クワラク (B6HS NGK)	シカ	(1)		
			98076-56720	スハ-クワラク (W20FS ND)	シカ	(1)		
			98076-57710	スハ-クワラク (B7HS NGK)	シカ	1		
			98076-57720	スハ-クワラク (W22FS ND)	シカ	1		
			98076-58710	スハ-クワラク (B8HS NGK)	シカ	(1)		
			98076-58720	スハ-クワラク (W24FS ND)	シカ	(1)		
			1980.01.01					
								C2

C 3

ブロックNO.

E-2

R.クランクケースカバー

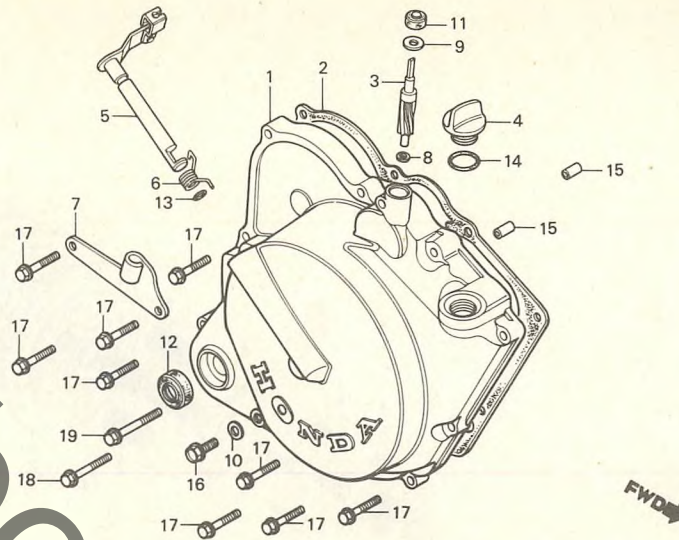

B166-2

整備項目	標準時間	見出番号	部品番号	部品名	標準使用個数		適用号機	
					価格	MB80A	初号機	終号機
R.クランクケースカバー	0.7	1	11331-166-000	R.クランクケースカバー	4,000	1		
R.クランクケースカバーカバー	0.5	2	11393-166-000	R.クランクケースカバーカバー	180	1		
・オイルシール 15X25X6		3	12431-166-000	タコメーターキヤプ	600	1		
・タコメーターキヤプ	0.6	4	15611-381-000	オイルフィルターキヤプ	240	1		
・カクシコフピン フクム		5	22810-166-000	クラツチレハ-COMP.	650	1		
・クラツチレハ-COMP.		6	22815-166-000	クラツチレハ-スフオリク	50	1		
・クラツチレハ-スフオリク	0.1	7	22821-166-000	クラツチレハ-ルレシハ	150	1		
・クラツチレハ-ルレシハ		8	90444-611-920	タコメーターワツシヤ-A	30	1		
		9	90458-324-010	スラストワツシヤ 6.7MM	30	1		
		10	90461-357-000	シーリックワツシヤ 12MM	80	1		
		11	91201-324-023	オイルシール 6.5X14.5X7	60	1		
		12	91211-671-003	オイルシール 15X25X6	120	1		
		13	91303-719-000	オリク 9MM	45	1		
		14	91303-800-000	オリク 16MM	60	1		
		15	94301-08140	ワツシヤ 8X14	35	2		
		16	95700-06010-00	フランシホルト 6X10	15	1		
		17	96000-06028-00	フランシホルト 6X28	25	9		
		18	96000-06035-00	フランシホルト 6X35	25	1		
		19	96000-06040-00	フランシホルト 6X40	25	1		

1980.01.01

C3

C 4

ブロックNO.

E-3

クラッチ

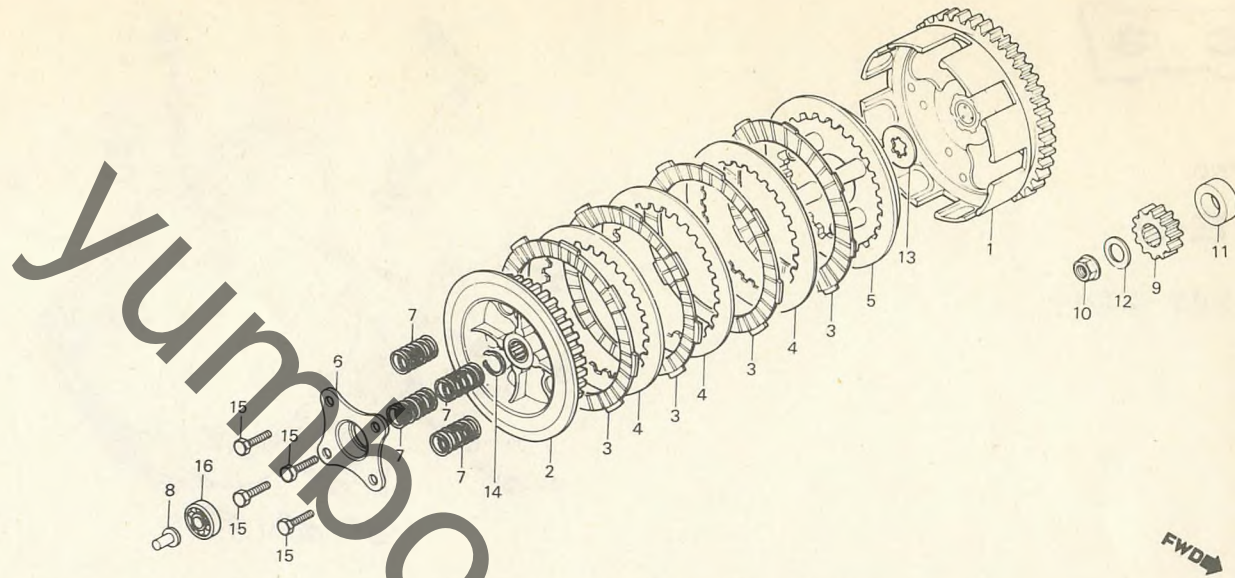

B169-3

整備項目	標準時間	見出番号	部品番号	部品名	標準使用個数		適用号機	
					価格	MB80A	初号機	終号機
クラッチアクターCOMP. ・クラッチセンター ・クラッチフリクションディスク カンレック TM ヒコ フクム (ニコテ TM モト TM ウシ TM カン ニコイシ TM ヨウテ TM エ ト TM ウシ TM カン)	0.7	1	22100-166-000	クラッチアクターCOMP.	5,500	1		
		2	22121-436-000	クラッチセンター	1,100	1		
		3	22201-166-000	クラッチフリクションディスク	450	4		
		4	22311-107-000	クラッチプレート	160	3		
		5	22350-115-020	クラッチプレートシャフトプレート	620	1		
クラッチリフタープレート ・クラッチスプリング (ニコテ TM モト TM ウシ TM カン ニコイシ TM ヨウテ TM エ ト TM ウシ TM カン)	0.6	6	22361-166-000	クラッチリフタープレート	250	1		
		7	22401-166-000	クラッチスプリング	60	4		
		8	22847-166-000	クラッチリフターロツト	150	1		
		9	23121-166-000	プライマリートライブキヤ ロツクナツト 12MM	850	1		
プライマリートライブキヤ ロツクナツト	0.5	10	90231-397-000	ロツクナツト 12MM	90	1		
		11	90435-168-000	R. クラックシャフトカラー	80	1		
		12	90440-166-000	フレインクワツヤ 12MM	60	1		
		13	90462-115-010	スフラインクワツヤ-B 17MM	80	1		
		14	90601-001-000	エキスターナルサークリツフ 17MM	20	1		
		15	92025-06025	6カクホルト 6X25	15	4		
		16	96100-60000-00	ラジアルホール TM アリク TM 6000	250	1		

1980.01.01

C4

C 5

ブロックNO.

E-4

キックスタースピンドル

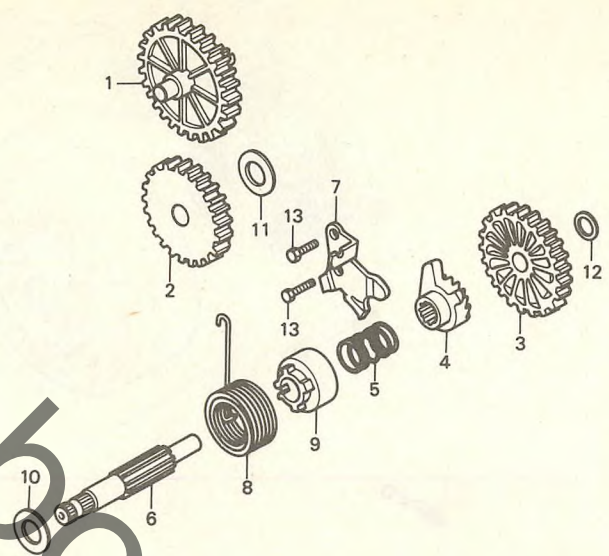

B166-4

整備項目	標準時間	見出番号	部品番号	部品名	標準使用個数 適用号機		
					価格	MB80A 初号機	終号機
オイルポンプ・リフ・コンキヤ-COMP. ・スタート・ライフ・ラチェット ・キックスター・スピンドル ・カンレフ・ヒツ・フクム ・ラチェット・カイト・フロート ・スター・アイト・ルキヤ	0.7	1	15141-166-000	オイルポンプ・リフ・コンキヤ-COMP.	500	1	
		2	23531-166-000	スター・アイト・ルキヤ	1,000	1	
		3	28211-166-000	キックスター・スピンドル	1,000	1	
		4	28221-166-000	スタート・ライフ・ラチェット	850	1	
		5	28223-166-000	ラチェット・スプリング	60	1	
	0.9	6	28251-166-000	キックスター・スピンドル	1,000	1	
		7	28259-166-000	ラチェット・カイト・フロート	200	1	
		8	28281-166-000	キックスター・スプリング	180	1	
		9	28282-166-000	キックスプリング・カラー	100	1	
		10	90451-166-000	スラストワッシャー 15MM	50	1	
		11	90458-166-000	ワッシャー 15MM	50	1	
		12	90459-107-000	スラストワッシャー 12MM	30	1	
		13	92000-06016	6カクホルト 6X16	10	2	

1980.01.01

C5

C 6

ブロックNO.

E-5

L.クランクケースカバー・
ジェネレーター

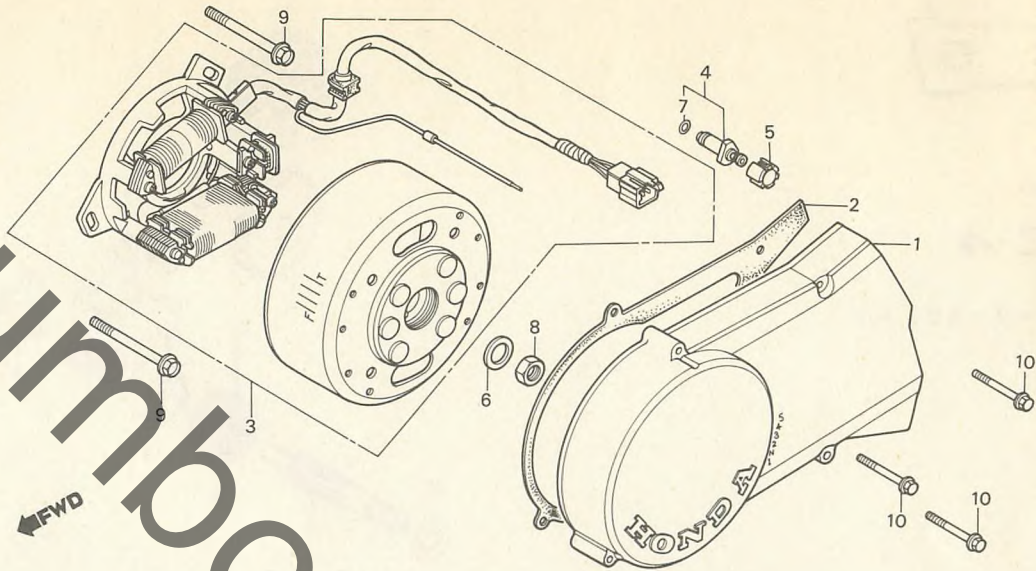

B183-2

整備項目	標準時間	見出番号	部品番号	部品名	標準使用個数		適用号機	
					価格	MB80A	初号機	終号機
L.クランクケースカバー	0.1	1	11341-166-000	L.クランクケースカバー	1,800	1		
・ニュートラルスイッチコンタクトASSY.		2	11395-183-000	L.クランクケースカバーカムスワッチ	100	1		
フライホイールタイフ°A.C. ジェネレーターASSY.	0.4	3	31100-166-004	フライホイールタイフ°A.C. ジェネレーターASSY. (ND)	14,000	1		
			31100-166-008	フライホイールタイフ°A.C. ジェネレーターASSY. (ミツバ)	14,000	1		
		4	35750-001-020	ニュートラルスイッチコンタクトASSY.	140	1		
		5	35752-166-300	ニュートラルスイッチスパーサー	70	1		
		6	90441-166-000	フレインワツジヤ- 12MM	60	1		
		7	91312-107-000	ワツク 7X1.7	30	1		
		8	94001-12200-05	6 カクツツ 12MM	20	1		
		9	95700-06055-00	ワツジ°ホルツ 6X55	25	3		
		10	96000-06035-00	ワツジ°ホルツ 6X35	25	4		

1980.01.01

C6

C 7

ブロックNO.

E-6

クランクケース・
オイルポンプ

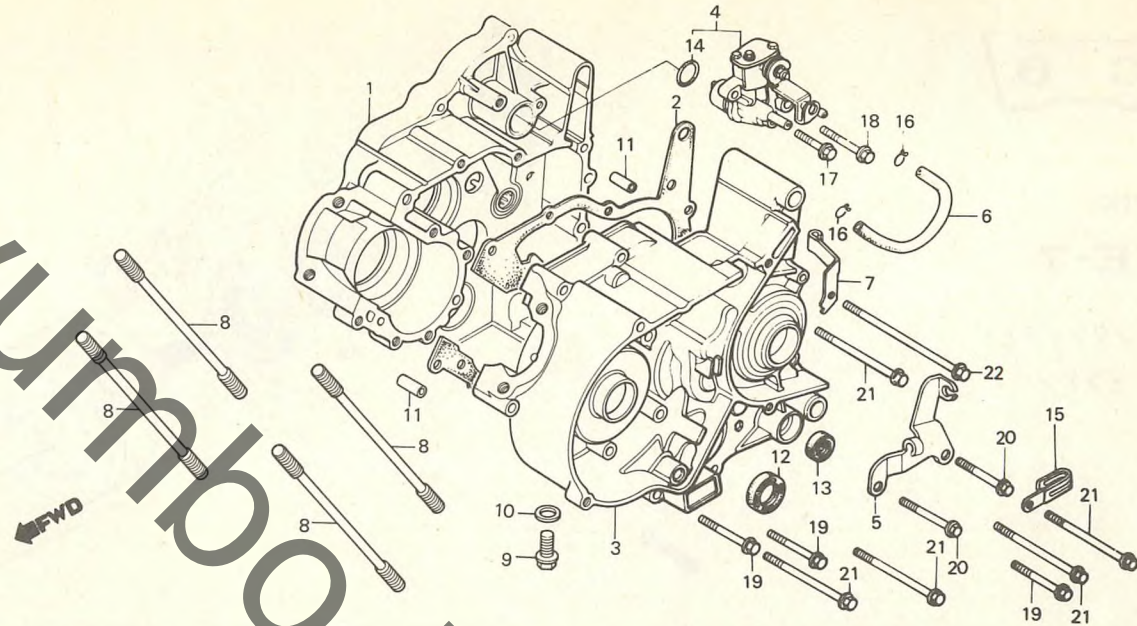

B183-3

整備項目	標準時間	見出番号	部品番号	部品名	標準使用個数	適用号機
					価格 MB80A	初号機 終号機
R.クランクケース	*3.4	1	11101-183-000	R.クランクケース	7,200	1
クランクケースカバー	*2.8	2	11191-183-000	クランクケースカバー	200	1
L.クランクケースCOMP.	*3.9	3	11200-183-000	L.クランクケースCOMP.	7,500	1
オイルポンプASSY.	0.3	4	15100-183-013	オイルポンプASSY.	5,500	1
オイルパッキン	0.1	5	15151-166-000	オイルポンプカバーパッキン	300	1
シリンダーヘッドボルト (イソマシ 0.1 カサ)	0.9	6	15525-166-000	オイルパッキン	100	1
オイルシール 22X33X7	*3.2	7	16236-168-000	オーバーフローチューブクラフター	100	1
オイルシール 12X22X7	1.0	8	90031-168-000	シリンダーヘッドボルト	80	4
ワッシャー 18.3X2.3	0.2	9	90041-166-000	トレンチラックボルト 12MM	90	1
		10	90407-259-000	トレンチラックワッシャー	20	1
		11	90705-639-000	ワッシャー 8X20.5	60	2
		12	91205-168-004	オイルシール 22X33X7	250	1
		13	91209-612-003	オイルシール 12X22X7	160	1
		14	91301-166-000	ワッシャー 18.3X2.3	30	1
		15	91406-166-000	ワイヤクリップ	70	1
		16	95002-02650	チューブクリップ 86.5	10	2
		17	96000-06020-00	フラッシュボルト 6X20	20	1
		18	96000-06035-00	フラッシュボルト 6X35	25	1
		19	96000-06040-00	フラッシュボルト 6X40	25	3
		20	96000-06045-00	フラッシュボルト 6X45	30	2
		21	96000-06065-00	フラッシュボルト 6X65	35	5
		22	96000-06110-00	フラッシュボルト 6X110	50	1

1980.01.01

C7

C 8

ブロックNO.

E-7

クランクシャフト・
ピストン

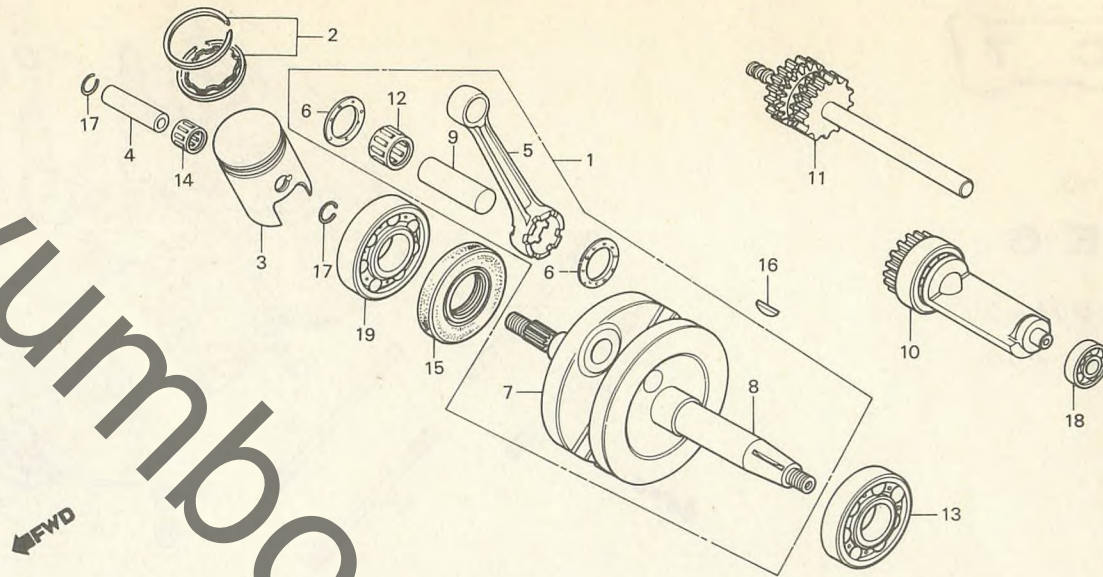

B183-4

整備項目	標準時間	見出番号	部品番号	部品名	標準使用個数	適用号機	
						価格 MB80A	初号機 終号機
クランクシャフトCOMP.	*3.3	1	13000-168-000	クランクシャフトCOMP.	9,500	1	
ピストンリングセット	1.0	2	13011-183-003	ピストンリングセット (STD.リク)	850	1	
ピストン			13011-183-004	ピストンリングセット (STD.テイク)	850	1	
ピストンピン	0.9		13021-183-003	ピストンリングセット (0.25 リク)	850 (1)		
コネクティングロッド	(シツビ)		13021-183-004	ピストンリングセット (0.25 テイク)	850 (1)		
カクレンフピン フクム			13031-183-003	ピストンリングセット (0.50 RIKET)	850 (1)		
ハランサーシャフトCOMP.	*2.9		13031-183-004	ピストンリングセット (0.50 テイク)	850 (1)		
オイルシール 28X56X8		3	13120-183-003	ピストン (STD.)	1,100	1	
ラシアルホー ルハ アリク 6204			13102-183-000	ピストン (0.25)	1,100 (1)		
ハランサーアイト ルシャフトCOMP.	0.7		13103-183-000	ピストン (0.50)	1,100 (1)		
ラシアルホー ルハ アリク 6228	*3.2	4	13111-183-000	ピストンピン	250	1	
ラシアルホー ルハ アリク 6201	*3.0	5	13201-168-300	コネクティングロッド	1,900	1	
		6	13202-360-300	コネクティングロッドワッシャー	200	2	
		7	13311-168-300	R.クランクシャフト	3,200	1	
		8	13321-168-300	L.クランクシャフト	3,200	1	
		9	13381-168-300	クランクピン	400	1	
		10	13420-168-000	ハランサーシャフトCOMP.	2,500	1	
		11	13430-166-000	ハランサーアイト ルシャフトCOMP.	3,000	1	
		12	91001-168-004	コネクティングロッドヒツクイント	500	1	
			91002-168-004	コネクティングロッドヒツクイント	500	1	
			91003-168-004	コネクティングロッドヒツクイント	500	1	
		13	91006-168-003	ラシアルホー ルハ アリク 6228	550	1	
		14	91102-168-003	コネクティングロッドスモールイント	250	1	
		15	91206-166-004	オイルシール 28X56X8	450	1	

クランクピン外径 20φ	コネクティングロッド 内径 26φ		
	1	2	3
0	-0.003	-0.006	-0.006
-0.003	-0.006	-0.009	-0.009
A (レッド)	+0.016 レッド	91001-168-004 レッド	91001-168-004 レッド
B (ブルー)	+0.012 ブルー	91002-168-004 ブルー	91001-168-004 レッド
C (ホワイト)	+0.008 ホワイト	91003-168-004 ホワイト	91002-168-004 ブルー
D (グリーン)	+0.004 ±0	91003-168-004 ホワイト	91003-168-004 ホワイト

1980.01.01

C8

C 9

ブロックNO.

E-7

クランクシャフト・
ピストン

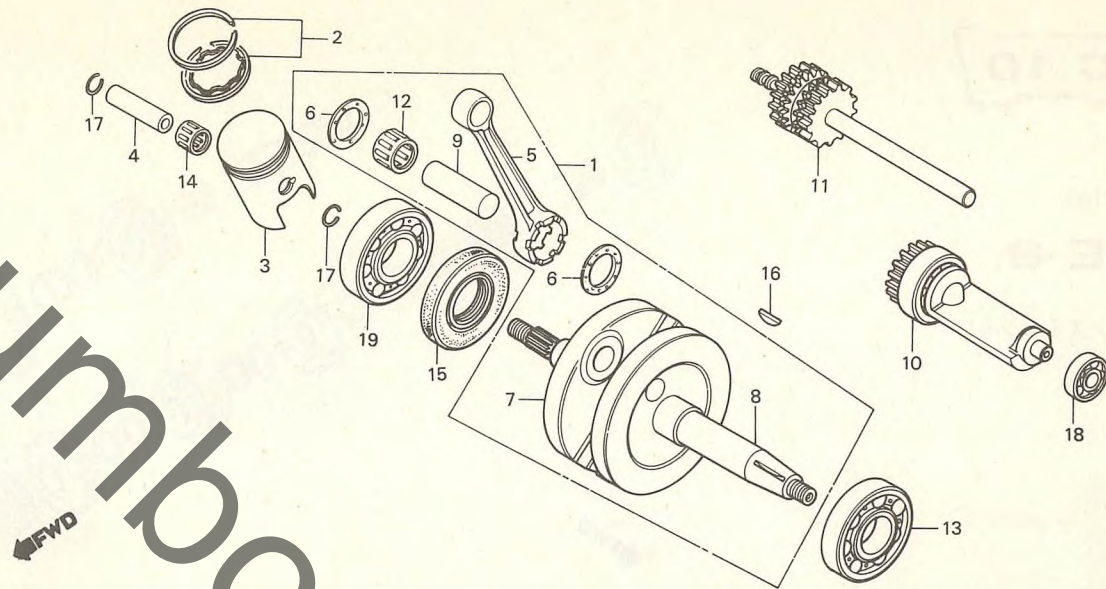

B183-4

整備項目	標準時間	見出番号	部品番号	部品名	標準使用個数		適用号機	
					価格	MB80A	初号機	終号機
			91206-166-015	オイルシール 28X56X8	450	1		
		16	94401-25140	ウツキ ラフキ 25X14	30	1		
		17	94601-14000	ピストンピコックリング 14MM	10	2		
		18	96100-62010-00	ラシアルホー ルハ アリンク 6201	240	1		
		19	96100-62043-00	ラシアルホー ルハ アリンク 6204	350	1		

1980.01.01

C9

C 10

ブロックNO.

E-8

トランスミッション

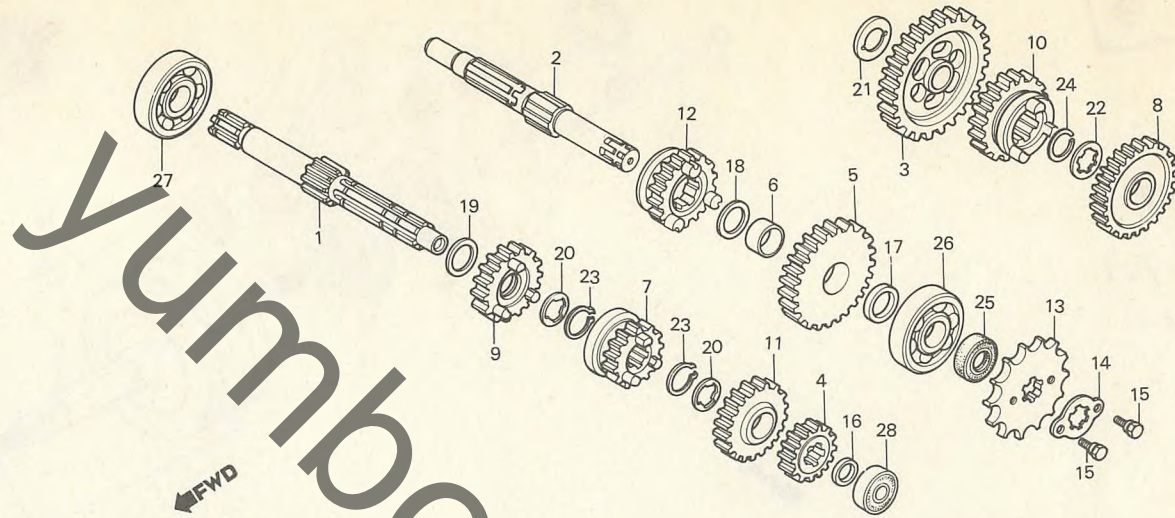

B183-5

整備項目	標準時間	見出番号	部品番号	部品名	標準使用個数		適用号機	
					価格	MB80A	初号機	終号機
トランスミッションメインシャフト カクレンフ ヒン フクム トランスミッションカウンターシャフト カクレンフ ヒン フクム (イチタ イビヒ ノハ アイハ 3.2トスル) ト ライフ ス フ ロケツト	*3.0	1	23211-166-000	トランスミッションメインシャフト (12T)	2,500	1		
		2	23221-168-620	トランスミッションカウンターシャフト	2,200	1		
		3	23421-166-000	カウンターシャフトローキヤ (37T)	1,500	1		
		4	23441-115-000	メインシャフトピカントキヤ (17T)	780	1		
		5	23451-168-620	カウンターシャフトピカントキヤ (32T)	1,300	1		
	0.2	6	23452-168-620	カウンターシャフトピカントキヤフツツ	250	1		
		7	23462-166-000	メインシャフトサートキヤ (20T)	1,300	1		
		8	23471-166-000	カウンターシャフトサートキヤ (28T)	1,100	1		
		9	23477-166-000	メインシャフトフォースキヤ (23T)	1,100	1		
		10	23482-166-000	カウンターシャフトフォースキヤ (26T)	1,800	1		
		11	23501-149-000	メインシャフトツツキヤ (25T)	840	1		
		12	23511-115-010	カウンターシャフトツツキヤ (24T)	1,100	1		
		13	23800-098-000	ト ライフ ス フ ロケツト (15T)	450	1		
		14	23802-040-000	ト ライフ ス フ ロケツトファイキシツク フォレート	30	1		
		15	90084-041-000	ト ライフ ス フ ロケツトファイキシツク ホ ルト	30	2		
		16	90437-166-000	メインシャフトカラ	100	1		
		17	90439-166-000	カウンターシャフトカラ	120	1		
		18	90452-115-000	ワツシヤ 17MM	30	1		
		19	90453-115-000	スラストワツシヤ-B 17MM	30	1		
		20	90461-115-000	ス フ ライフ ワツシヤ 17MM	50	2		
21	90463-166-000	スラストワツシヤ 15MM	50	1				
22	90464-166-000	ス フ ライフ ワツシヤ-A 19MM	50	1				
23	90601-001-000	エキスターナルサークワツフ 17MM	20	2				
24	90602-166-000	サークワツフ 19MM	40	1				
25	91201-415-003	オイルシール 17X28X7	120	1				

1980.01.01

C10

C 11

ブロックNO.

E-8

トランスミッション

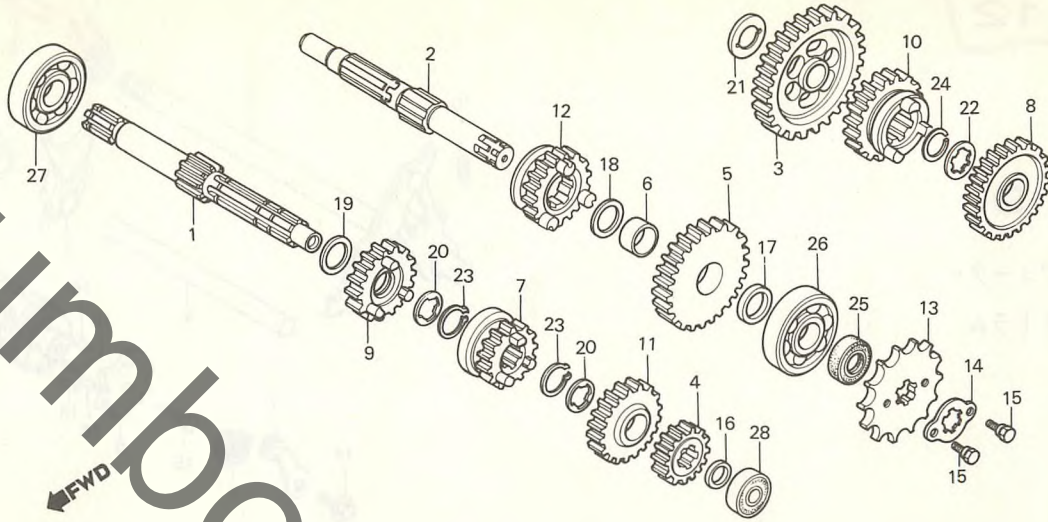

B183-5

整備項目	標準時間	見出番号	部品番号	部品名	標準使用個数	適用号機	
					価格	MB80A	初号機
		26	96100-63030-00	ラシ"アルホ"ール"アリック" 6303	370	1	
		27	96120-63030-00	ラシ"アルホ"ール"アリック" 6303	440	1	
		28	96140-60010-00	ラシ"アルホ"ール"アリック" 6001	350	1	

1980.01.01

C11

C 12

ブロックNO.

E-9

シフトフォーク・
シフトドラム

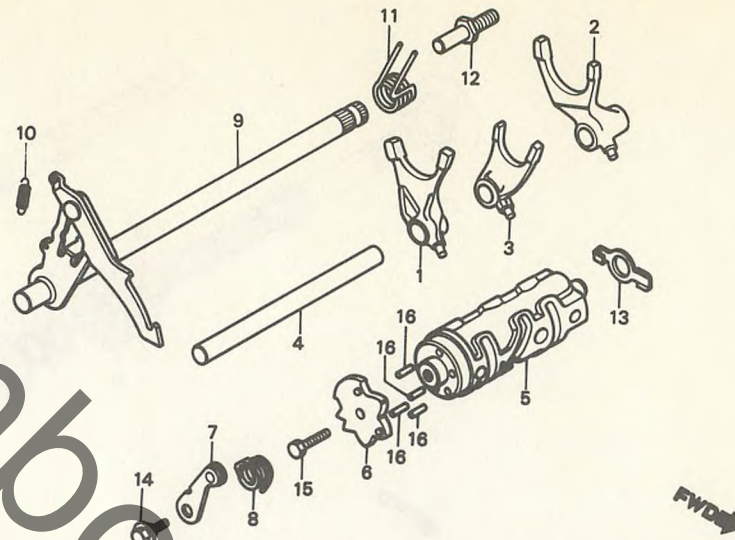

B166-9

整備項目	標準時間	見出番号	部品番号	部品名	標準使用個数		適用号機	
					価格	MB80A	初号機	終号機
キヤシフトフォーク (ニコテモトウシカン ニコイシヨクテモトウシカ)	*2.9	1	24210-166-000	R.キヤシフトフォーク	1,100	1		
		2	24221-166-000	L.キヤシフトフォーク	1,100	1		
		3	24230-166-000	センターキヤシフトフォーク	1,000	1		
キヤシフトラム	0.8	4	24241-166-000	キヤシフトフォークシヤフト	200	1		
キヤシフトラムカムプレート		5	24301-166-000	キヤシフトラム	2,000	1		
キヤシフトラムストツハCOMP.	1.0	6	24303-166-000	キヤシフトラムカムプレート	200	1		
カクレンフヒン フクム		7	24430-166-000	キヤシフトラムストツハCOMP.	250	1		
キヤシフトスヒョントルCOMP.		8	24436-166-000	トラムストツハ-スフリンク	50	1		
カクレンフヒン フクム		9	24610-166-010	キヤシフトスヒョントルCOMP.	1,300	1		
		10	24641-166-000	キヤシフトアームスフリンク	40	1		
		11	24651-166-000	キヤシフトリタ-スフリンク	100	1		
		12	24652-035-000	シフトリタ-スフリンクヒン	60	1		
		13	35753-166-000	ニュートラルスイッチローター	50	1		
		14	90023-041-000	キヤシフトラムストツハ-アーム ヒョツトホルト	50	1		
		15	92000-06016	6カクホルト 6X16	10	1		
		16	96220-40158	ローラ 4X15.8	10	4		

1980.01.01

C12

C 13

ブロックNO.

E-10

キャブレター

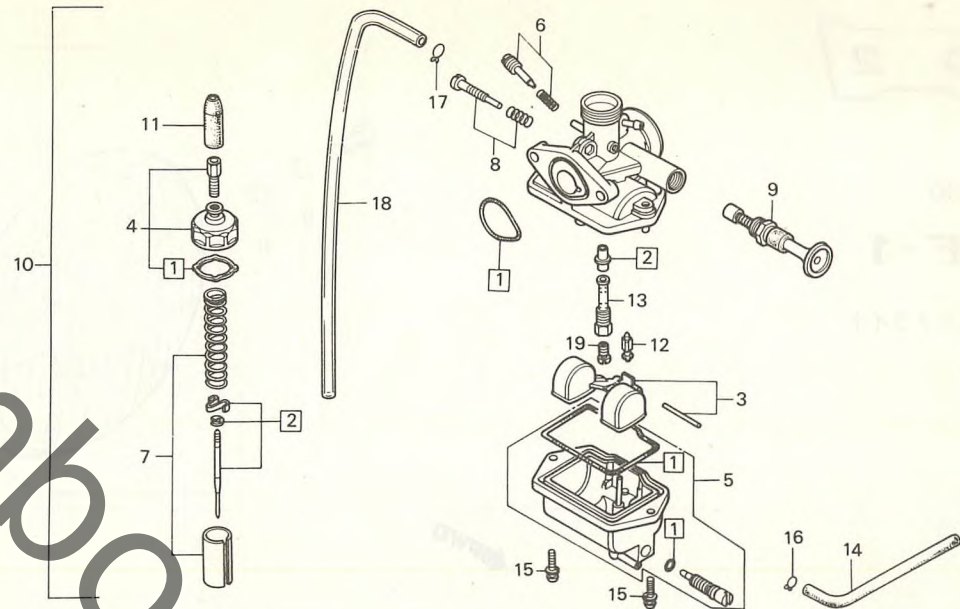

B183-6

整備項目	標準時間	見出番号	部品番号	部品名	標準使用個数		適用号機	
					価格	MB80A	初号機	終号機
ハ〇ツキンセット	0.7	1	16010-166-004	ハ〇ツキンセット	300	1		
・ジエツトニートルセット	0.6	2	16012-183-014	ジエツトニートルセット	600	1		
フロントセツト		3	16013-166-004	フロントセツト	750	1		
・フロントハルフ		4	16014-166-004	トツフセツト	600	1		
・ニートルジエツトホルター	0.2	5	16015-166-004	フロントチャンハセツト	1,800	1		
・メインジエツト		6	16016-166-004	スクリュセツトA	300	1		
トツフセツト	7	16022-168-004	スロツトルハルフセツト	800	1			
フロントチャンハセツト	0.5	8	16028-166-004	スクリュセツトB	300	1		
・キャブレターASSY.	0.3	9	16046-166-004	スターターハルフCOMP.	1,000	1		
スロツトルハルフセツト		10	16100-183-014	キャブレターASSY.	5,200	1		
スターターハルフCOMP.		0.1						
		11	16118-166-004	ケーフルシーリングキャツフ	100	1		
		12	16155-883-005	フロントハルフ	780	1		
		13	16165-183-014	ニートルジエツトホルター	350	1		
		14	16199-166-004	オーハーフローチューフ	100	1		
		15	93892-04016-08	スクリュワツシャ 4X16	10	2		
		16	95002-02070	チューフクリツフB7	10	1		
		17	95002-02650	チューフクリツフB6.5	10	1		
		18	95003-07026-31	ヒニールチューフ 4X7X260	25	1		
		19	99101-166-1180	メインジエツト #118	180	1		

1980.01.01

C13

D 2

ブロックNO.

F-1

ヘッドライト

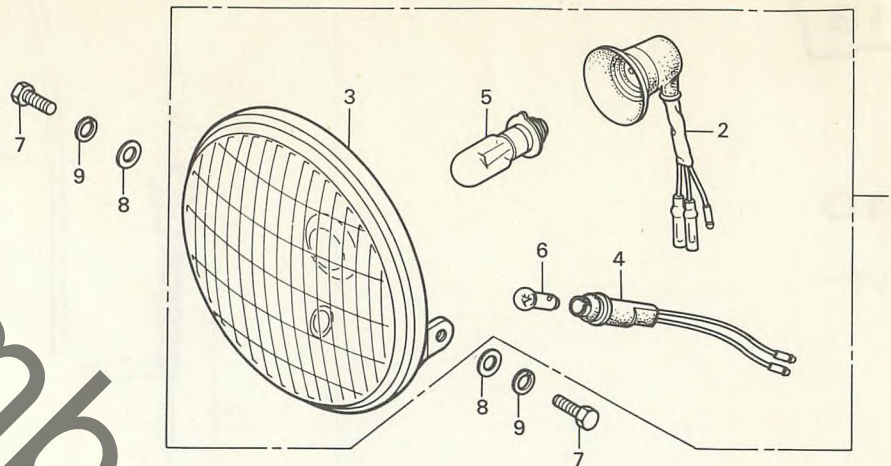

B166-11

整備項目	標準時間	見出番号	部品番号	部品名	標準使用個数		適用号機	
					価格	MB80A	初号機	終号機
ヘッドライトASSY. ・ヘッドライトソケットASSY. ・ヘッドライトユニット ・ホシシヨウライトソケットASSY. ・ヘッドライトハルブ	0.1	1	33100-166-003	ヘッドライトASSY. (6V 25/25W-3W) (スタンレー)	2,200	1		
			33100-166-005	ヘッドライトASSY. (6V 25/25W-3W) (イマピコ)	2,200	1		
		2	33110-166-003	ヘッドライトソケットASSY. (スタンレー)	450	1		
			33110-166-005	ヘッドライトソケットASSY. (イマピコ)	450	1		
		3	33120-166-003	ヘッドライトユニット (スタンレー)	1,500	1		
			33120-166-005	ヘッドライトユニット (イマピコ)	1,500	1		
		4	33150-166-003	ホシシヨウライトソケットASSY. (スタンレー)	250	1		
			33150-166-005	ホシシヨウライトソケットASSY. (イマピコ)	250	1		
		5	34901-030-003	ヘッドライトハルブ (6V 25/25W) (スタンレー)	シカ	1		
	34901-331-003	ヘッドライトハルブ (6V 25/25W) (スタンレー)	シカ	1				
6	34903-303-003	ホシシヨウハルブ (6V 3W スタンレー)	シカ	1				
7	92000-08016-08	6カクホルト 8X16	25	2				
8	94101-08000	フレインワッシャー 8MM	5	2				
9	94111-08000	スプリングワッシャー 8MM	5	2				

1980.01.01

D2

D 3

ブロックNO.

F-2

メーター

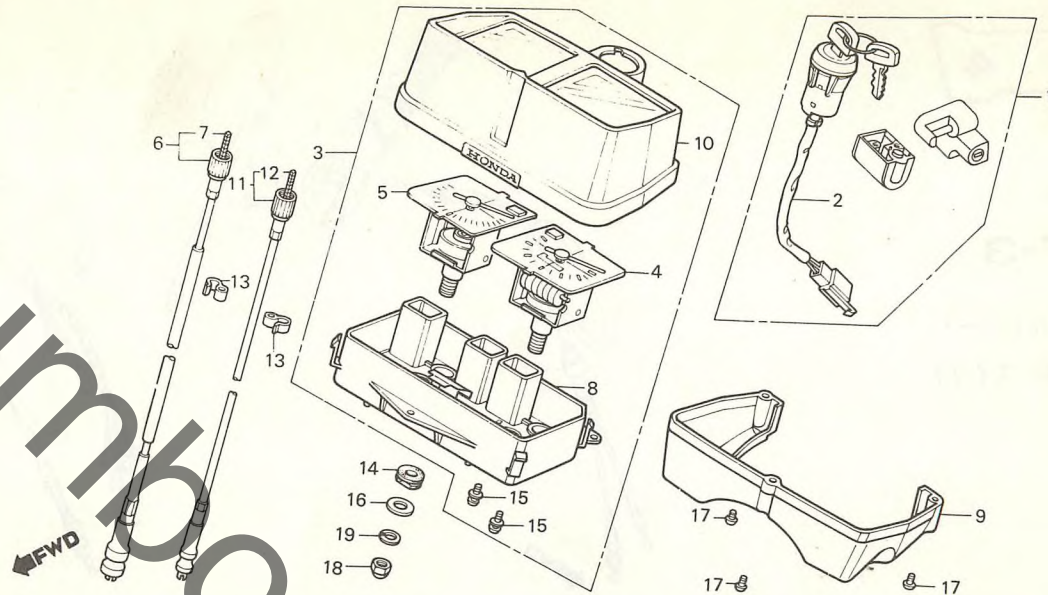

B183-6

整備項目	標準時間	見出番号	部品番号	部品名	標準使用個数		適用号機	
					価格	MB80A	初号機	終号機
キーセット	0.9	1	35010-166-000	キーセット	2,700	1		
コンビネーションスイッチASSY.	0.3	2	35100-166-007	コンビネーションスイッチASSY.	1,300	1		
スピードメーターASSY.		3	37100-183-018	コンビネーションメーターASSY.	10,000	1		
タコメーターASSY.		4	37200-183-008	スピードメーターASSY.	4,500	1		
(イッチイビビノハアハ 0.4トスル)		5	37250-166-008	タコメーターASSY.	4,000	1		
コンビネーションメーターASSY.	0.4	6	37260-166-000	タコメーターケーシングASSY.	520	1		
タコメーターケーシングASSY.	0.2	7	37261-166-300	インナーケーシング	160	1		
インナーケーシング	0.1	8	37615-166-008	メーターケースCOMP.	600	1		
スピードメーターケーシングASSY.		9	37617-166-008	メーターカバー	300	1		
		10	37620-166-008	メーターハウジング	1,500	1		
		11	44830-166-000	スピードメーターケーシングASSY.	550	1		
		12	44831-166-000	インナーケーシング	160	1		
		13	45465-166-660	ワイヤクリップ	40	2		
		14	80101-283-000	リヤフエントラックシヨコラハ	50	2		
		15	90035-166-008	スクリュー	20	4		
		16	90545-323-700	ワッシャー 6.5X18	30	2		
		17	93500-04010-0G	ワッシャー 4X10	5	3		
		18	94021-06000	ナット 6MM	20	2		
		19	94111-06000	ワッシャー 6MM	5	2		

1980.01.01

D3

フレームグループ

D 4

ブロックNO.

F-3

ハンドルレバー・
ケーブル・スイッチ

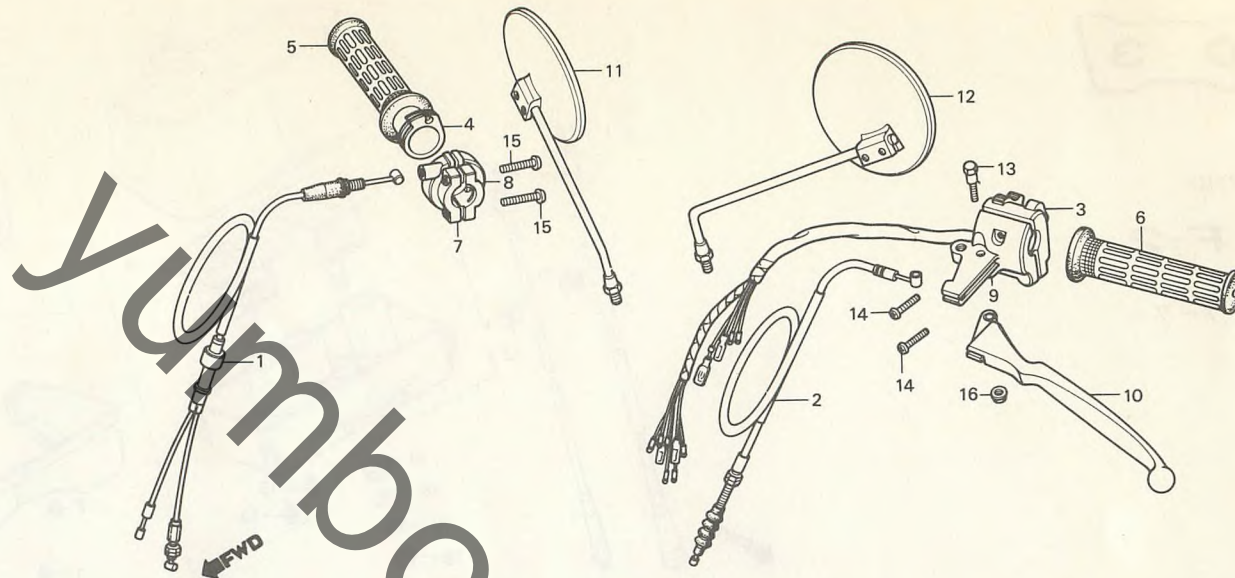

B166-13

整備項目	標準時間	見出番号	部品番号	部品名	標準使用個数 適用号機		
					価格	MB80A 初号機	終号機
スロットルケーブルCOMP.	0.4	1	17910-166-000	スロットルケーブルCOMP.	1,000	1	
・ウイinker-スイッチASSY.	0.2	2	22870-166-000	クラッチケーブルCOMP.	700	1	
クラッチケーブルCOMP.		3	35210-166-003	ウイinker-スイッチASSY. (トヨウ)	2,500	1	
・スロットルケーブルリフトパイプ	0.1		35210-166-005	ウイinker-スイッチASSY. (トウカイ)	2,500	1	
・L. ハンドルレバー-フレームラケット		4	53141-149-000	スロットルケーブルリフトパイプ	260	1	
ケーブルリフトパイプ		5	53165-390-780	R. ケーブルリフトパイプ	230	1	
・アツパイプ-スロットルハウジング		6	53166-390-780	L. ケーブルリフトパイプ	230	1	
・L. ステアリングハンドルレバー-COMP.		7	53167-166-000	アツパイプ-スロットルハウジング	300	1	
		8	53168-166-000	アツパイプ-スロットルハウジング	300	1	
		9	53172-166-003	L. ハンドルレバー-フレームラケット (トヨウ)	800	1	
			53172-166-005	L. ハンドルレバー-フレームラケット (トウカイ)	800	1	
		10	53178-166-000	L. ステアリングハンドルレバー-COMP.	500	1	
			11	88110-098-861	R. ハンドルミラー	550	1
		12	88120-098-861	L. ハンドルミラー	500	(1)	
		13	90114-310-000	ハンドルレバー-ヒールストローク	80	1	
		14	93500-05014-0G	ボルトスクリュー 5X14	5	2	
		15	93500-05022-0G	ボルトスクリュー 5X22	10	2	
		16	94050-06000	フランジナット 6MM	15	1	

1980.01.01

D4

D 5

ブロックNO.

F-4

フロントブレーキ
マスターシリンダー

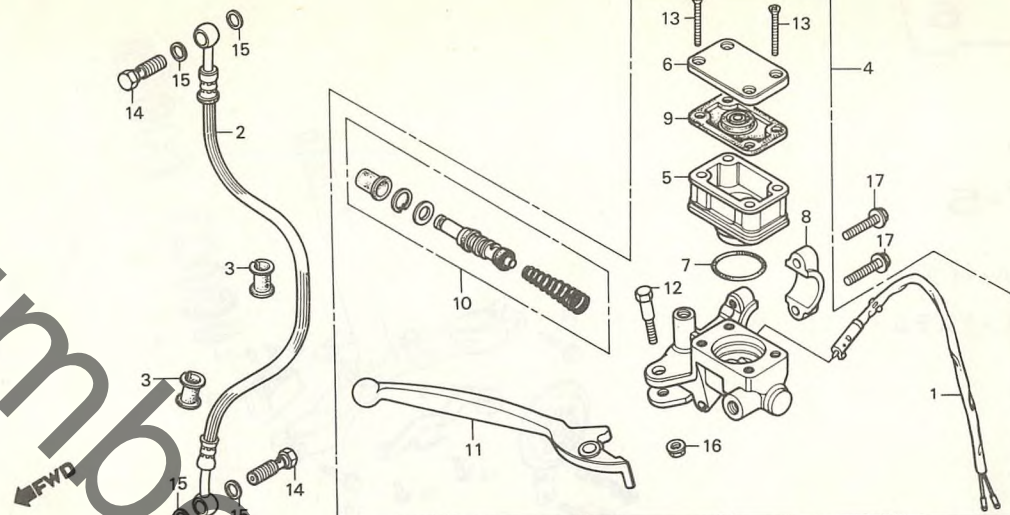

B166-14

整備項目	標準時間	見出番号	部品番号	部品名	標準使用個数		適用号機	
					価格	MB80A	初号機	終号機
フロントストップスイッチASSY.	0.2	1	35340-166-003	フロントストップスイッチASSY.	400	1		
・オイルカット		2	45126-166-003	フロントブレーキホースASSY.	1,800	1		
フロントブレーキホースASSY.	0.3		45126-166-005	フロントブレーキホースASSY. (NICHIIWA)	1,800	1		
・マスターシリンダーASSY.				フロントブレーキホースASSY. (トウヨウDA)				
・マスターシリンダーセツト	0.1	3	45146-371-000	ブレーキホースフタ	70	2		
タイヤフラム		4	45500-166-006	マスターシリンダーASSY.	8,000	1		
・R.ステアリングハントバルブ		5	45511-166-006	オイルカット	400	1		
		6	45513-166-006	オイルカットキャップ	450	1		
		7	45516-166-006	リング	100	1		
		8	45517-166-006	マスターシリンダーホルダー	300	1		
		9	45520-166-006	タイヤフラム	200	1		
		10	45530-166-305	マスターシリンダーセツト	1,000	1		
		11	53175-166-003	R.ステアリングハントバルブ (トウヨウ)	500	1		
			53175-166-006	R.ステアリングハントバルブ (ニツシン)	500	1		
		12	90114-166-006	ハントバルブヒートホットホルト	90	1		
		13	90137-422-006	キャップスクリュー 4X35	30	4		
		14	90145-300-000	オイルホルト	160	2		
		15	90545-300-000	オイルホルトワッシャー	50	4		
		16	94050-06000	フランジナット 6MM	15	1		
		17	95700-06025-07	フランジホルト 6X25	20	2		

1980.01.01

D5

D 6

ブロックNO.

F-5

ハンドルパイプ・
ステアリングシステム

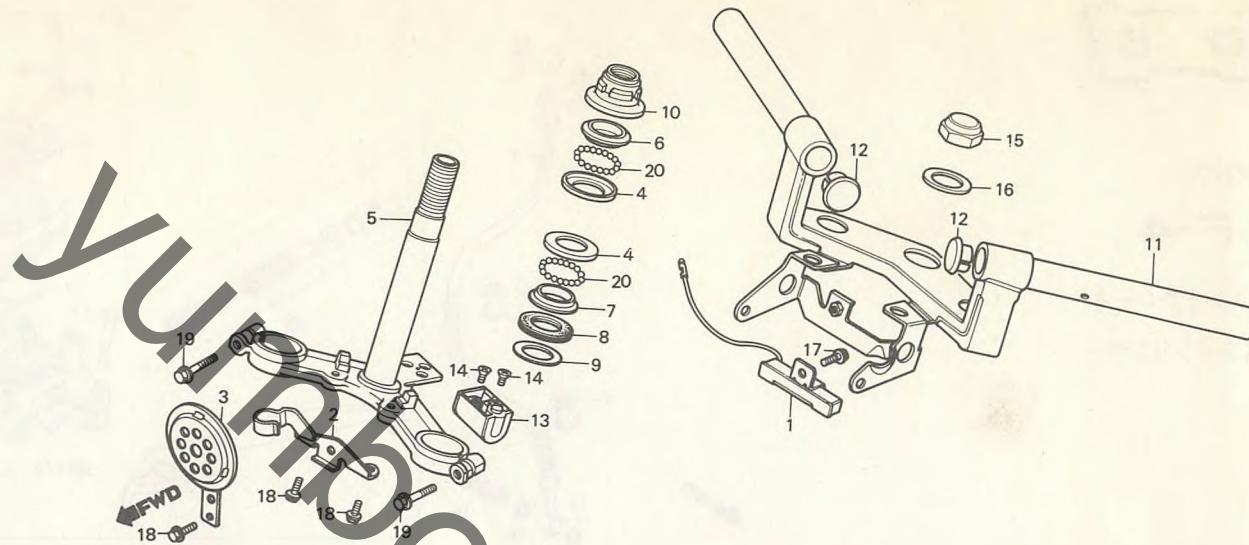

B166-15

整備項目	標準時間	見出番号	部品番号	部品名	標準使用個数	適用号機
					価格 MB80A	初号機 終号機
レシスターASSY.	0.2	1	35400-166-003	レシスターASSY.	500	1
ホーンCOMP.	0.1	2	38102-166-000	ホーンステー	300	1
ステアリングハットルロツク		3	38110-166-004	ホーンCOMP.	750	1
ステアリングトツフホールレー	0.8	4	50301-041-000	ステアリングトツフホールレー	180	2
(ニコテモトウシカカ ニコイシヨウテモトウシカカ)		5	53200-166-000	ステアリングステルCOMP.	4,000	1
ステアリングハットルCOMP.		6	53211-028-000	ステアリングトツフコンレー	170	1
ステアリングステムCOMP.	0.9	7	53212-030-000	ステアリングホトルコンレー	160	1
ステアリングトツフコンレー	0.3	8	53214-001-010	ステアリングハットルタスチール	30	1
ステアリングハットルツツフスレツトCOMP.		9	53215-001-000	ステアリングハットルタスチールワツシャ	20	1
		10	53220-098-670	ステアリングハットルツツフスレツトCOMP.	240	1
		11	53230-166-000	ステアリングハットルCOMP.	4,000	1
		12	53231-166-000	ハットルハーフキャツフ	50	2
		13	53600-086-007	ステアリングハットルロツク (ホントロツク)	660	1
		14	90164-028-000	Uロツクフラツツスクリュー 6X12	20	2
		15	90304-166-010	ステアリングステムナツ	110	1
		16	90503-166-010	ステアリングステムワツシャ	30	1
		17	95700-06010-00	フランジホルト 6X10	15	1
		18	95700-06012-07	フランジホルト 6X12	15	3
		19	95700-08035-00	フランジホルト 8X35	25	2
		20	96211-06000	スチールホル #6 (3/16)	5	42

1980.01.01

D6

D 7

ブロックNO.

F-6

フロントフェンダー

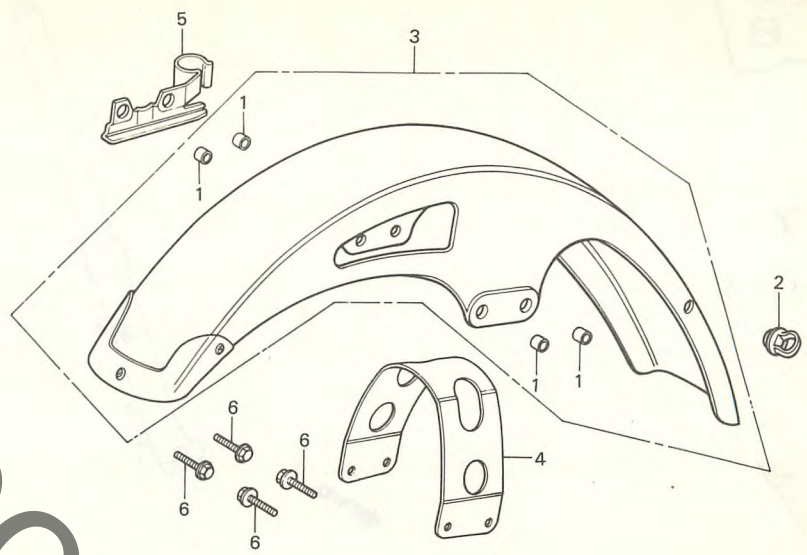

B183-7

整備項目	標準時間	見出番号	部品番号	部品名	標準使用個数	適用号機	
					価格 MB80A	初号機	終号機
ワイヤークロメツト ・クリツフ&フエインタ TM -カ TM イト TM フロントフエインタ TM -COMP.	0.1	1	11346-371-300	アシ TM ヤステイク TM カ TM イト TM	70	4	
		2	45451-367-690	ワイヤークロメツト	80	1	
	0.2	3	61100-183-000ZA	フロントフエインタ TM -COMP. *R-33*	2,900	1	
			61100-183-000ZB	フロントフエインタ TM -COMP. *NH-24*	2,900	1	
			61100-183-000ZC	フロントフエインタ TM -COMP. *NH-1*	2,900	1	
		4	61102-166-000	フロントフエインタ TM -フリツジ TM	300	1	
		5	61118-166-000	クリツフ&フエインタ TM -カ TM イト TM	150	1	
		6	95700-06018-00	フランジ TM ホルト 6X18	15	4	

1980.01.01

D7

D 8

ブロックNO.

F-7

フロントフォーク

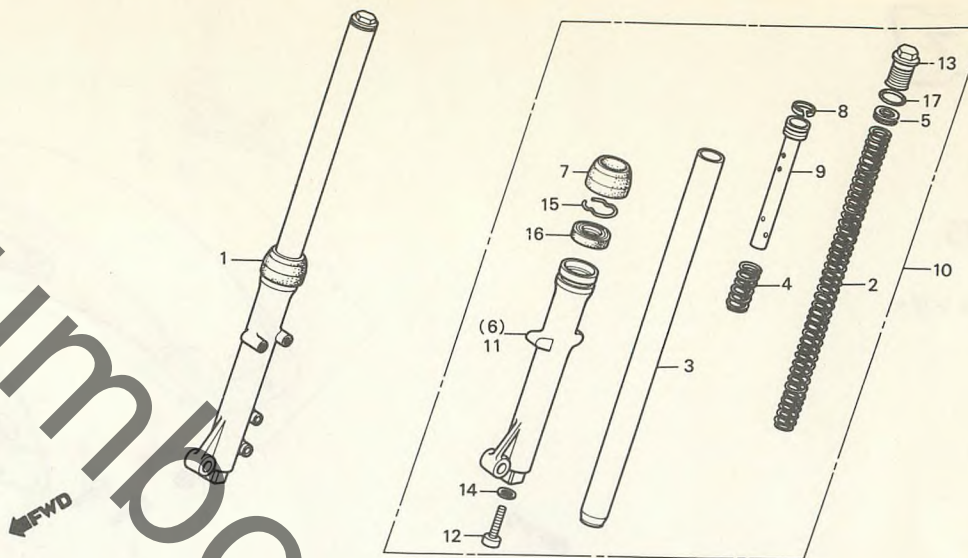

B166-17

整備項目	標準時間	見出番号	部品番号	部品名	標準使用個数 適用号機		
					価格	MB80A	初号機 終号機
フロントフォークASSY. (イヅマシ 0.2 カサ)	0.4	1	51400-166-013	R.フロントフォークASSY.	8,500	1	
フロントクツシヨンスフリンク	0.2	2	51401-166-003	フロントクツシヨンスフリンク	550	2	
フロントフォークハ°イフ°COMP.	0.6	3	51410-166-003	フロントフォークハ°イフ°COMP.	4,000	2	
(イヅマシ 0.3 カサ)		4	51412-383-721	リハ°ウツ°スフリンク (シヨウワ)	90	2	
フロントフォークホ°トムケース	0.7	5	51415-166-003	フロントフォークホ°トムケース	100	2	
(イヅマシ 0.3 カサ)		6	51421-166-003	R.フロントフォークホ°トムケース	4,000	1	
フロントフォークオイルシール 27X39X10.5		7	51425-383-721	タ°スチール (シヨウワ)	250	2	
(イヅマシ 0.4 カサ)		8	51437-383-721	ピ°ストリンク (シヨウワ)	90	2	
		9	51470-166-003	シートハ°イフ°	750	2	
		10	51500-166-003	L.フロントフォークASSY.	8,500	1	
		11	51521-166-003	L.フロントフォークホ°トムケース	4,000	1	
		12	90116-383-721	ツケツトホルト 8MM (シヨウワ)	80	2	
		13	90123-166-003	フォークホルト	300	2	
		14	90544-283-000	ス°シヤルワツシャ- 8MM	30	2	
		15	90601-383-721	オイルシールストツハ°リンク (シヨウワ)	80	2	
		16	90756-118-003	フロントフォークオイルシール 27X39X10.5	240	2	
		17	91256-166-003	リンク 16.8X2.4	35	2	

1980.01.01

D8

D 9

ブロックNO.

F-8

フロントブレーキキャリパー

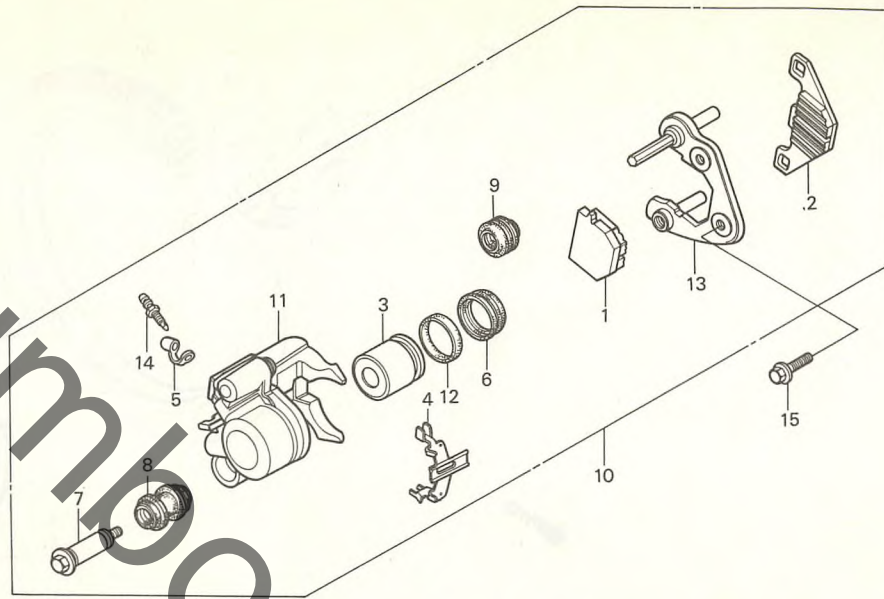

B183-8

整備項目	標準時間	見出番号	部品番号	部品名	標準使用個数		適用号機	
					価格	MB80A	初号機	終号機
ハットCOMP. (ニコテモトクシカニコイシヨウテモトクシカニ)	0.1	1	45105-183-003	ハットCOMP.A (JB)	1,500	1		
			45105-183-004	ハットCOMP.A (ASK)	1,500	1		
ピストン カンクフヒン フム	0.4	2	45106-183-003	ハットCOMP.B (JB)	1,500	1		
			45106-183-004	ハットCOMP.B (ASK)	1,500	1		
キャリパー フロントキャリパー-ASSY.	0.3	3	45107-183-003	ピストン	1,000	1		
		4	45108-183-003	ハットスプリング	150	1		
キャリパーフック	0.2	5	45108-425-003	バルブブリーダキャップ	70	1		
		6	45109-183-003	ピストンフーツ	200	1		
		7	45131-183-003	スライドボルト	120	1		
		8	45132-183-003	インシュレーター	100	1		
		9	45133-183-003	ピストンフーツ	80	1		
		10	45200-183-003	フロントキャリパー-ASSY. (トキ JB)	10,000	1		
			45200-183-004	フロントキャリパー-ASSY. (トキ ASK)	10,000	1		
		11	45201-183-003	ハウジングCOMP.	4,500	1		
		12	45209-183-003	ピストンシール	100	1		
		13	45210-183-003	キャリヤーCOMP.	700	1		
		14	45224-413-003	ブリーダバルブ	180	1		
		15	95700-08025-00	フランジボルト 8X25	25	2		

1980.01.01

D9

D 10

ブロックNO.

F-9

フロントホイール

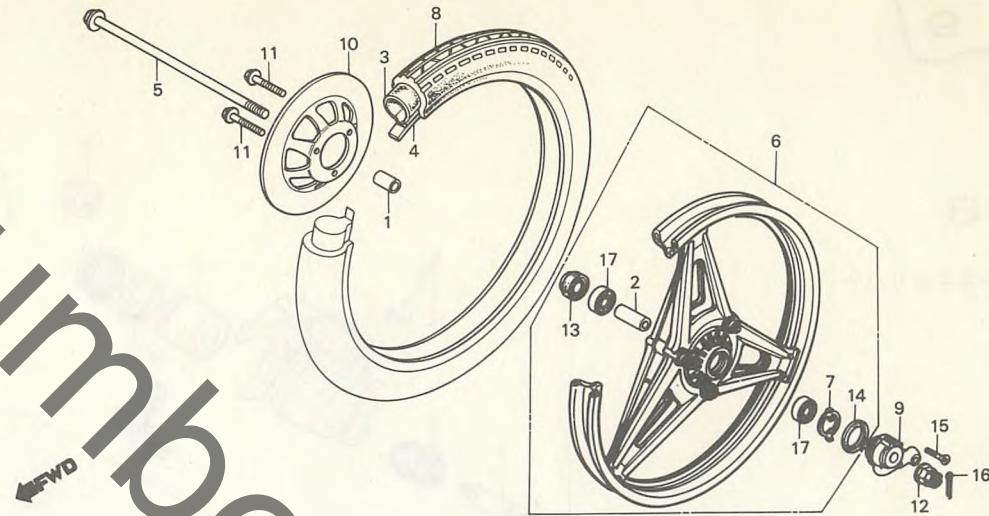

B166-19

整備項目	標準時間	見出番号	部品番号	部品名	標準使用個数		適用号機	
					価格	MB80A	初号機	終号機
リアアクスルテ [™] イスタンスカラー	0.4	1	42311-166-000	リアホイールサイト [™] カラー	200	1		
ラジアルホ [™] ール [™] アリンク [™] 6301U (イツコマシ 0.1 カリソ)		2	42620-122-000	リアアクスルテ [™] イスタンスカラー	90	1		
タイヤチューブ [™]	0.8	3	42712-166-004	タイヤチューブ [™] (2.50-18 タ [™] ツツ [™])	シ [™] カ	1		
フロントタイヤ			42712-304-003	ホイールチューブ [™] (2.75-18 BS)	シ [™] カ	1		
フロントホイールアクスル	0.2		44712-150-005	タイヤチューブ [™] (2.50-18 イノウエ)	シ [™] カ	1		
スपोर्ट [™] メーターキ [™] ャーホ [™] ツク [™] ASSY.	0.9	4	42713-166-004	タイヤフラツフ [™] (18 タ [™] ツツ [™])	シ [™] カ	1		
フロントホイールCOMP.			42713-304-003	リアチューブ [™] フラツフ [™] (BS)	シ [™] カ	1		
フロントフ [™] レーキ [™] イスク	0.3		44713-150-005	タイヤフラツフ [™] (1.85-18 イノウエ)	シ [™] カ	1		
タ [™] スト [™] ール 40X50X5		5	44301-098-010	フロントホイールアクスル	440	1		
		6	44650-166-000	フロントホイールCOMP.	8,600	1		
		7	44680-166-000	キ [™] ャーホ [™] ツク [™] リテーナー	100	1		
		8	44711-166-004	フロントタイヤ (2.50-18 タ [™] ツツ [™])	シ [™] カ	1		
			44711-166-005	フロントタイヤ (2.50-18 イノウエ)	シ [™] カ	1		
			44711-397-003	フロントタイヤ (2.50-18) (BS)	シ [™] カ	1		
		9	44800-166-003	スपोर्ट [™] メーターキ [™] ャーホ [™] ツク [™] ASSY. (ヤマダ)	2,200	1		
			44800-166-004	スपोर्ट [™] メーターキ [™] ャーホ [™] ツク [™] ASSY. (YANAGAWA)	2,200	1		
		10	45121-166-000	フロントフ [™] レーキ [™] イスク	8,400	1		
		11	90112-413-000	UBSホ [™] ルト 8X33	90	3		
		12	90305-051-000	リアアクスルナツト	80	1		
		13	91252-030-003	オイルシール 23X37X7	90	1		
			91252-030-005	オイルシール 23X37X7	90	1		
		14	91258-410-013	タ [™] スト [™] ール 40X50X5	180	1		
		15	93700-05016-0A	オーパ [™] ルスクリュー 5X16	5	1		
		16	94201-30250	スフ [™] リツトピ [™] ン 3.0X25	10	1		
		17	96140-63010-10	ラジアルホ [™] ール [™] アリンク [™] 6301U	370	2		
			1980.01.01		D10			

D 11

ブロックNO.

F-10

リヤブレーキパネル

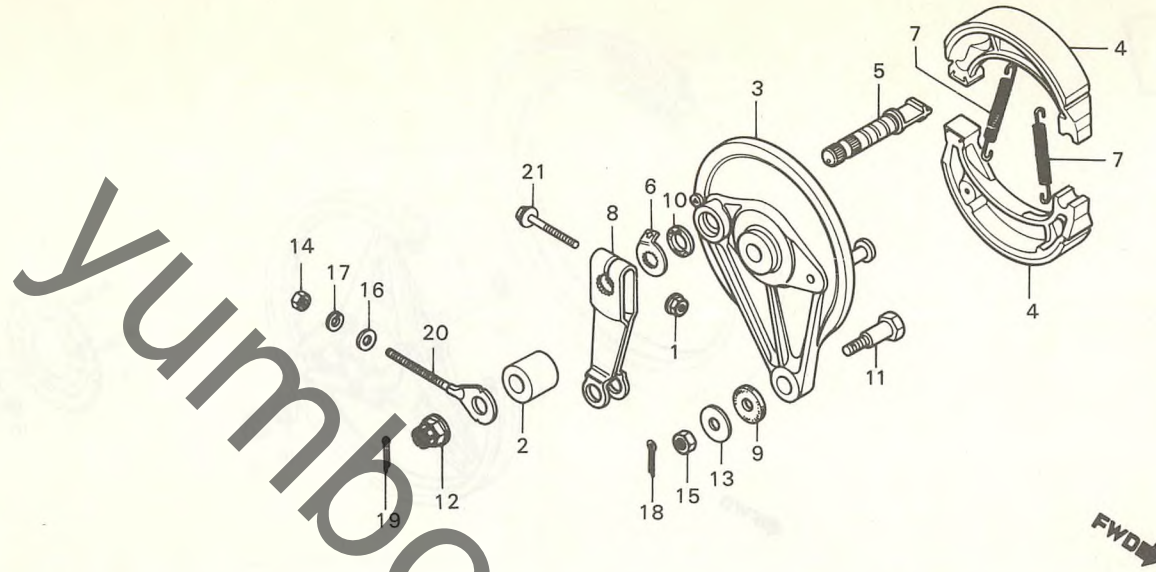

B166-20

整備項目	標準時間	見出番号	部品番号	部品名	標準使用個数 価格 MB80A	適用号機 初号機 終号機
リヤフ ^レ キハ ^ネ ルCOMP. カンレツフ ^ヒ ツ フクム フ ^レ キシュ-COMP. (ニコテ ^モ ト ^ウ シ ^カ ニ ^コ イ ^シ ヨウテ ^モ ト ^ウ シ ^カ) リヤフ ^レ キア ^{ーム}	0.5	1	18362-720-000	フランジ ^ナ ツト 6MM	75 1	
		2	42313-166-000	リヤフ ^レ キハ ^ネ ルサイト ^カ ラ ^ー	120 1	
		3	43100-153-601ZA	リヤフ ^レ キハ ^ネ ルCOMP. *NH-105*	1,800 1	
	0.3	4	43120-365-671	フ ^レ キシュ-COMP. (JB)	390 2	
			43120-365-672	フ ^レ キシュ-COMP. (ASK)	390 2	
		5	43141-400-010	リヤフ ^レ キカ ^ム	340 1	
		6	43145-149-000	リヤフ ^レ キイン ^シ ケ ^ー タ ^ー	100 1	
		7	43151-110-000	フ ^レ キシュ-スフ ^リ ンク ^フ	60 2	
		8	43410-149-000	リヤフ ^レ キア ^{ーム}	280 1	
		9	43434-286-000	スツハ ^ー ア ^{ーム} クツシヨ ^ン ラ ^ハ ^ー	30 1	
		10	45134-250-000	フ ^レ キカ ^ム タ ^ス トシ ^{ール}	20 1	
		11	90127-400-000	リヤフ ^レ キスツハ ^ー ホ ^ー ルト	70 1	
		12	90305-051-000	リヤ ^ー ア ^ク スル ^ナ ツト	80 1	
		13	90505-425-000	ワツシ ^ャ 8MM	50 1	
		14	94001-06000	6 カク ^ナ ツト 6MM	10 1	
		15	94001-08000-0S	6 カク ^ナ ツト 8MM	10 1	
		16	94101-06000	フ ^レ イン ^ワ ツシ ^ャ 6MM	5 1	
		17	94111-06000	スフ ^リ ンク ^ワ ツシ ^ャ 6MM	5 1	
		18	94201-20150	スフ ^リ ツト ^ヒ ョ ^ン 2.OX15	5 1	
		19	94201-30250	スプリツト ^ビ ン 3.0X25	10 1	
		20	95014-10010	R.チエン ^ア シ ^ャ マ ^ス タ ^ー S	65 1	
21	95700-06032-00	フランジ ^ホ ルト 6X32	20 1			

1980.01.01

D11

D 12

ブロックNO.

F-11

リヤホイール

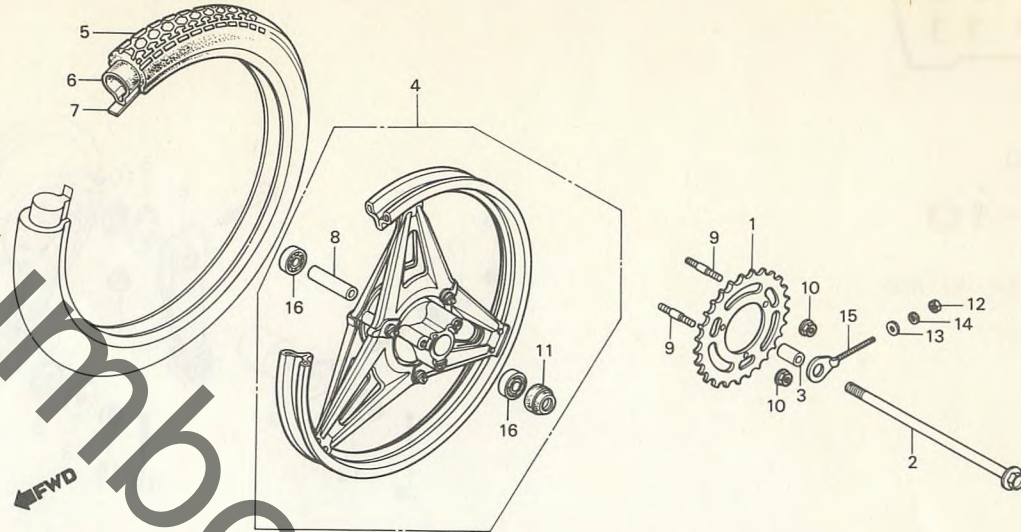

B166-21

整備項目	標準時間	見出番号	部品番号	部品名	標準使用個数		適用号機	
					価格	MB80A	初号機	終号機
ファイナル"リフ"ッスフ"ロケツト ・スタツト"ホル"ト 10X48 (イツコマシ 0.1 カザン)	0.4	1	41201-166-640	ファイナル"リフ"ッスフ"ロケツト (40T)	1,400	1		
		2	42301-166-000	リヤ"ホイ"ルアクスル	500	1		
リヤ"ホイ"ルアクスル ・オイルシール 23X37X7	0.3	3	42311-166-000	リヤ"ホイ"ルサツト"カラ"	200	1		
		4	42650-166-000	リヤ"ホイ"ルCOMP.	9,200	1		
リヤ"ホイ"ルCOMP. ・リヤ"タイ"ブ	1.0	5	42711-166-611	リヤ"タイ"ブ (2.50-18 イノウヱ)	シ"カ	1		
		5	42711-166-612	リヤ"タイ"ブ (2.50-18 タ"コツツフ")	シ"カ	1		
・タイ"ブ"チ"ユ"フ" フロントアクスルテ"イ"スタツスカラ-	0.9	5	42711-166-613	リヤ"タイ"ブ (2.50-18 BS)	シ"カ	1		
		6	42712-166-004	タイ"ブ"チ"ユ"フ" (2.50-18 タ"コツツフ")	シ"カ	1		
・ラシ"アル"ホ"ル"ハ"アリツク" 6301U (イツコマシ 0.1 カザン)	0.5	6	42712-304-003	ホ"イ"ル"チ"ユ"フ" (2.75-18 BS)	シ"カ	1		
		7	44712-150-005	タイ"ブ"チ"ユ"フ" (2.50-18 イノウヱ)	シ"カ	1		
・ラシ"アル"ホ"ル"ハ"アリツク" 6301U (イツコマシ 0.1 カザン)	0.5	7	42713-166-004	タイ"ブ"フラツツフ" (18 タ"コツツフ")	シ"カ	1		
		7	42713-304-003	リヤ"チ"ユ"フ"フラツツフ" (BS)	シ"カ	1		
・ラシ"アル"ホ"ル"ハ"アリツク" 6301U (イツコマシ 0.1 カザン)	0.5	7	44713-150-005	タイ"ブ"フラツツフ" (1.85-18 イノウヱ)	シ"カ	1		
		8	44602-098-000	フロントアクスルテ"イ"スタツスカラ-	140	1		
・ラシ"アル"ホ"ル"ハ"アリツク" 6301U (イツコマシ 0.1 カザン)	0.5	8	90125-323-000	スタツト"ホル"ト 10X48	80	3		
		9	90308-382-670	フラツツフ"ナツト 10MM	80	3		
・ラシ"アル"ホ"ル"ハ"アリツク" 6301U (イツコマシ 0.1 カザン)	0.5	10	91252-030-003	オイルシール 23X37X7	90	1		
		10	91252-030-005	オイルシール 23X37X7	90	1		
・ラシ"アル"ホ"ル"ハ"アリツク" 6301U (イツコマシ 0.1 カザン)	0.5	11	94001-06000	6 カクナツト 6MM	10	1		
		11	94101-06000	ブレ"ン"ワツツヤ"ー 6MM	5	1		
・ラシ"アル"ホ"ル"ハ"アリツク" 6301U (イツコマシ 0.1 カザン)	0.5	12	94111-06000	スプリングワツツヤ"ー 6MM	5	1		
		12	95014-10010	R.チエン"ア"ジ"ヤ"ス"タ"ー S	65	1		
・ラシ"アル"ホ"ル"ハ"アリツク" 6301U (イツコマシ 0.1 カザン)	0.5	13	96140-63010-10	ラシ"アル"ホ"ル"ハ"アリツク" 6301U	370	2		
		14	96140-63010-10	ラシ"アル"ホ"ル"ハ"アリツク" 6301U	370	2		

1980.01.01

012

D 13

ブロックNO.

F-12

フューエルタンクフロントカバー・
オイルタンク

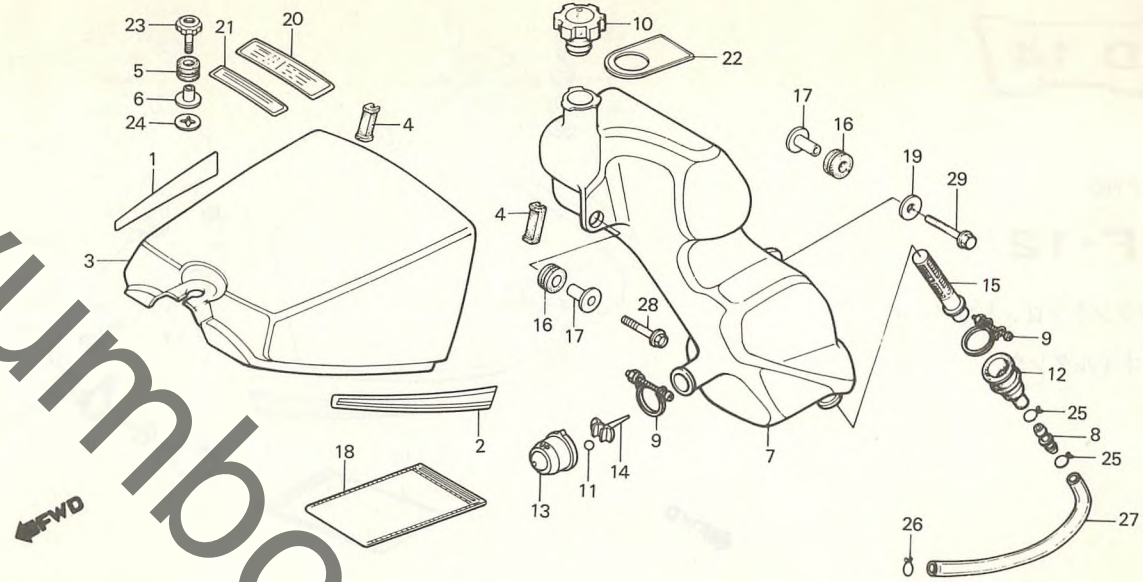

B183-9

整備項目	標準時間	見出番号	部品番号	部品名	標準使用個数		適用号機	
					価格	MB80A	初号機	終号機
フューエルタンクフロントカバー	0.1	1	17506-183-000ZA	R.フロントカバー-ストライプ (A.M.) *タイプ-1*	150	1		
・オイルタンクレベル			17506-183-000ZB	R.フロントカバー-ストライプ (A.M.) *タイプ-2*	150	1		
オイルタンク	0.4		17506-183-000ZC	R.フロントカバー-ストライプ (A.M.) *タイプ-3*	150	1		
オイルストレーナーシムヨイント	0.2	2	17507-183-000ZA	L.フロントカバー-ストライプ (A.M.) *タイプ-1*	150	1		
・オイルストレーナースクリーン			17507-183-000ZB	L.フロントカバー-ストライプ (A.M.) *タイプ-2*	150	1		
			17507-183-000ZC	L.フロントカバー-ストライプ (A.M.) *タイプ-3*	150	1		
		3	17531-166-000ZA	フューエルタンクフロントカバー *R-33*	2,500	1		
			17531-166-000ZB	フューエルタンクフロントカバー *NH-2*	2,500	1		
			17531-166-000ZD	フューエルタンクフロントカバー *NH-1*	2,500	1		
		4	17533-166-000	フロントカバー-サイトセツテックラハ-	50	2		
		5	17534-166-000	フロントカバー-マウンテックラハ-	50	1		
		6	17535-166-000	フロントカバー-セツテックカラー	70	1		
		7	55100-183-000	オイルタンク	1,000	1		
		8	55102-166-000	オイルチューブシムヨイント	70	1		
		9	55104-166-000	オイルチューブクリツフ	70	2		
		10	55105-167-010	オイルキツフCOMP.	360	1		
		11	55105-187-000	オイルフロート	10	1		
		12	55107-166-010	オイルストレーナーシムヨイント	100	1		
		13	55111-180-000	オイルタンクレベル	250	1		
		14	55112-180-000	レベルガイド	100	1		
		15	55121-166-000	オイルストレーナースクリーン	150	1		
		16	61103-357-000	フロントフェンタマウンテックラハ-	70	2		
		17	61104-357-000	フロントフェンタカラー	80	2		
		18	77251-342-000	サービースワツクハツク	80	1		
		19	77302-124-000	シートマウンテックワツシヤ-	30	1		

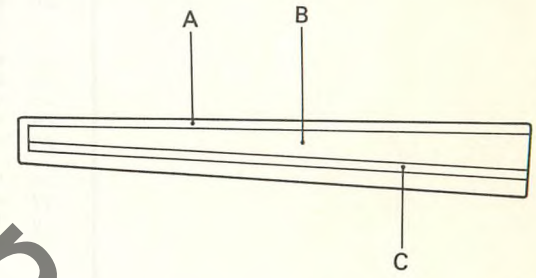

B183-16

フロントカバー-ストライプ配色表

配色		A	B	C
タイプ	フレームボディ色			
タイプ-1	ヒーリアスレッド	ホワイト	ブルー	ゴールド
タイプ-2	セラミックホワイト	ブルー	オレンジ	ホワイト
タイプ-3	ブラック	ゴールド	ブラック	ブラック

1980.01.01

D13

D 14

ブロックNO.

F-12

フューエルタンクフロントカバー・
オイルタンク

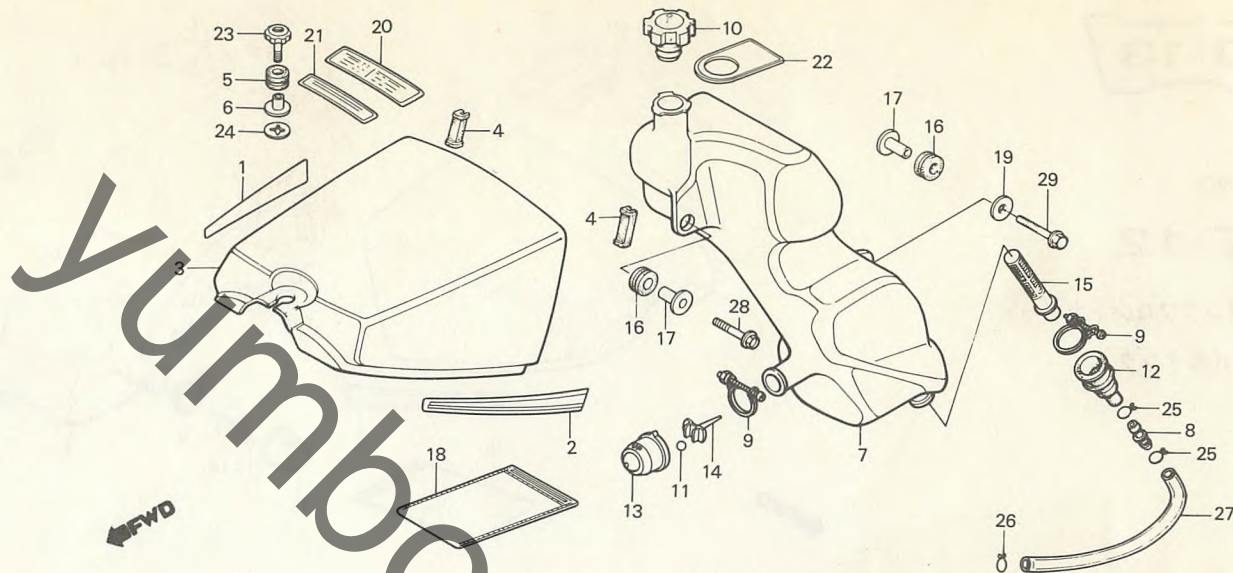

B183-9

整備項目	標準時間	見出番号	部品番号	部品名	標準使用個数	適用号機
					価格 MB80A	初号機 終号機
		20	87560-115-020ZA	ト"ライフ"コーションマーク *NH-1*	60 1	
			87560-115-020ZB	ト"ライフ"コーションマーク *NH-0*	60 1	
		21	87570-166-310	オイルコーションマークA	80 1	
		22	87571-166-000	オイルレベルマーク	70 1	
		23	90112-183-300	フロントカバーセッティングラッチ	150 1	
		24	90113-183-300	ラッチロツクセッティングワッシャー	15 1	
		25	95002-02100	チューブクリツフ°B10	15 2	
		26	95002-50000	チューブクリツフ°C9	5 1	
		27	95003-11011-31	ヒ"ニールチューブ" 5X9X110	20 1	
		28	95700-06025-00	フランジ"ホルト" 6X25	20 1	
		29	95700-06032-00	フランジ"ホルト" 6X32	20 1	

1980.01.01

D14

D 15

ブロックNO.

F-13

フューエルタンク・
シート

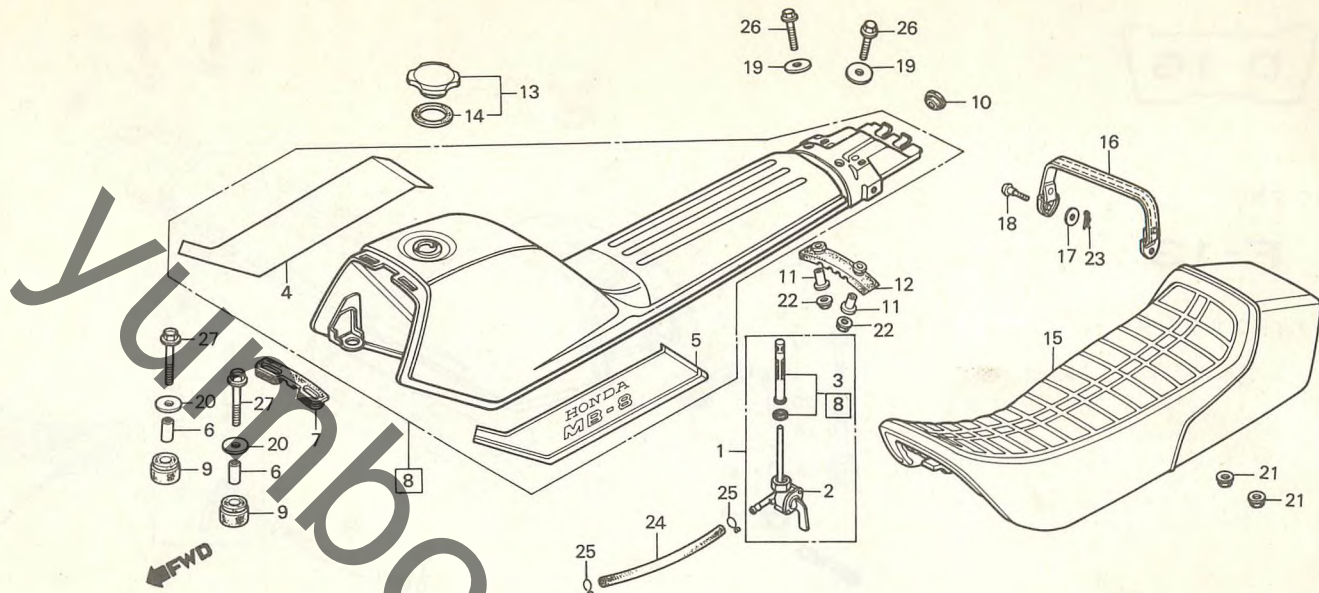

B183-10

整備項目	標準時間	見出番号	部品番号	部品名	標準使用個数		適用号機	
					価格	MB80A	初号機	終号機
フューエルタンクASSY.	0.2	1	16950-166-015	フューエルタンクASSY.	1,100	1		
カンレコフ TM ヒン フコム		2	16951-166-015	フューエルタンクホック IC COMP.	800	1		
フューエルタンクセツト	0.6	3	16952-166-015	フューエルタンクステーナースクリューセツト	600	1		
タンクシートCOMP.	0.1	4	17508-183-000ZA	R.フューエルタンクストライプ *タイプ-1*	500	1		
			17508-183-000ZB	R.フューエルタンクストライプ *タイプ-2*	500	1		
			17508-183-000ZC	R.フューエルタンクストライプ *タイプ-3*	500	1		
		5	17509-183-000ZA	L.フューエルタンクストライプ *タイプ-1*	500	1		
			17509-183-000ZB	L.フューエルタンクストライプ *タイプ-2*	500	1		
			17509-183-000ZC	L.フューエルタンクストライプ *タイプ-3*	500	1		
		6	17514-155-010	フューエルタンクリヤーマウンティングカラー	40	2		
		7	17532-166-000	フロントフューエルタンクセツティングラハ	100	1		
		8	17540-183-305ZA	フューエルタンクセツト *R-33*	15,000	1		
			17540-183-305ZB	フューエルタンクセツト *NH-24*	15,000	1		
			17540-183-305ZD	フューエルタンクセツト *NH-1*	15,000	1		
		9	17612-166-000	フューエルタンクマウンティングラハ	70	2		
		10	17614-166-000	ワイヤハーネスコートク TM ロメツト	50	1		
		11	17615-166-000	リヤフューエルタンクセツティングカラー	70	2		
		12	17617-166-000	リヤフューエルタンクマウンティングラハ	250	1		
		13	17620-166-010	フューエルファイラキヤツフCOMP.	600	1		
		14	17631-166-000	フューエルファイラキヤツフハ TM ツケン	30	1		
		15	77200-166-000	タンクシートCOMP.	6,500	1		
		16	77210-183-000	シートヘルム TM COMP.	600	1		
		17	77211-183-000	シートヘルムセツティングカラー	30	2		
		18	90146-183-000	ヘルム TM セツティングヘルム	50	2		
		19	90501-040-000	シートセツティングワツシャー	30	2		
		20	90534-011-000	ワツシャー 8.3MM	20	2		
		21	94050-06000	フランジナツト 6MM	15	2		
			1980.01.01		D15			

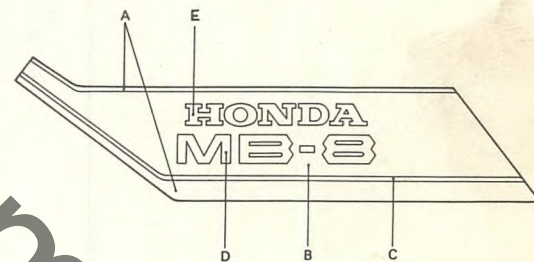

B183-17

フューエルタンクストライプ配色表

配色		A	B	C	D	E
タイプ	フレームボディ色					
タイプ-1	ヒーリアスレッド	ホワイト	ブルー	ゴールド	ホワイト	ゴールド
タイプ-2	セラミックホワイト	ブルー	オレンジ	ホワイト	ホワイト	ブルー
タイプ-3	ブラック	ゴールド	ブラック	ブラック	ゴールド	ゴールド

D 16

ブロックNO.

F-13

フューエルタンク・
シート

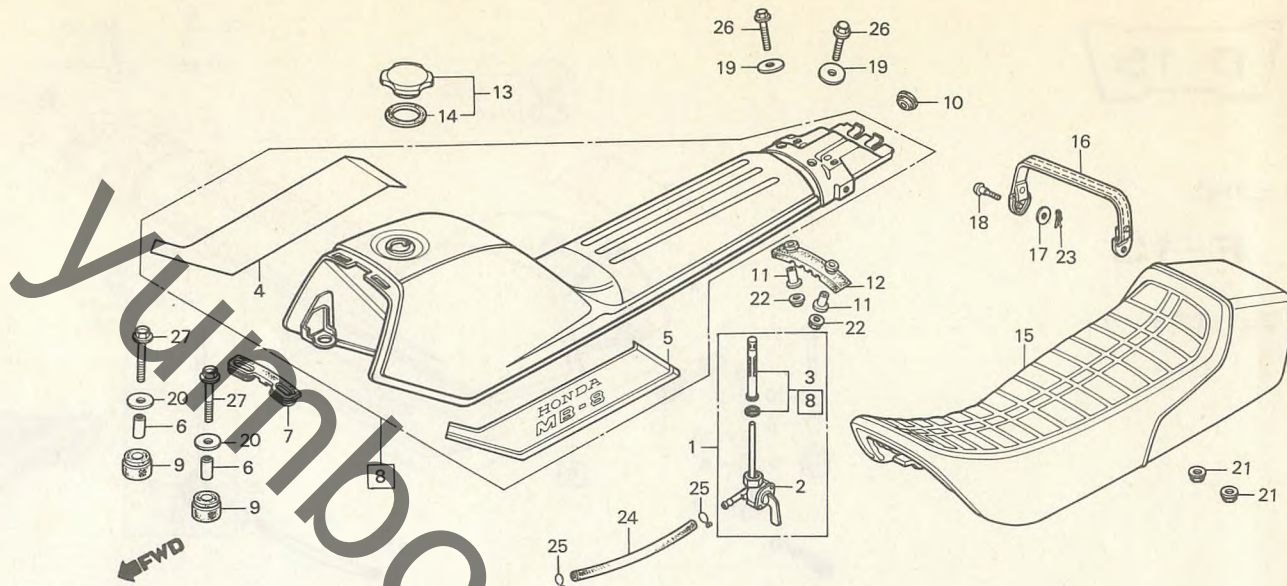

B183-10

整備項目	標準時間	見出番号	部品番号	部品名	標準使用個数		適用号機	
					価格	MB80A	初号機	終号機
		22	94050-06080	フランジナット 6MM	15	2		
		23	94251-06000	ワッシャー 6MM	10	2		
		24	95001-45150-40	フューエルチューブ 4.5X150	55	1		
		25	95002-02080	チューブクリップ B8	10	2		
		26	95700-06025-08	フランジホルト 6X25	20	2		
		27	95700-08032-08	フランジホルト 8X32	25	2		

1980.01.01

D16

E 1

ブロックNO.

F-14

エアークリーナー

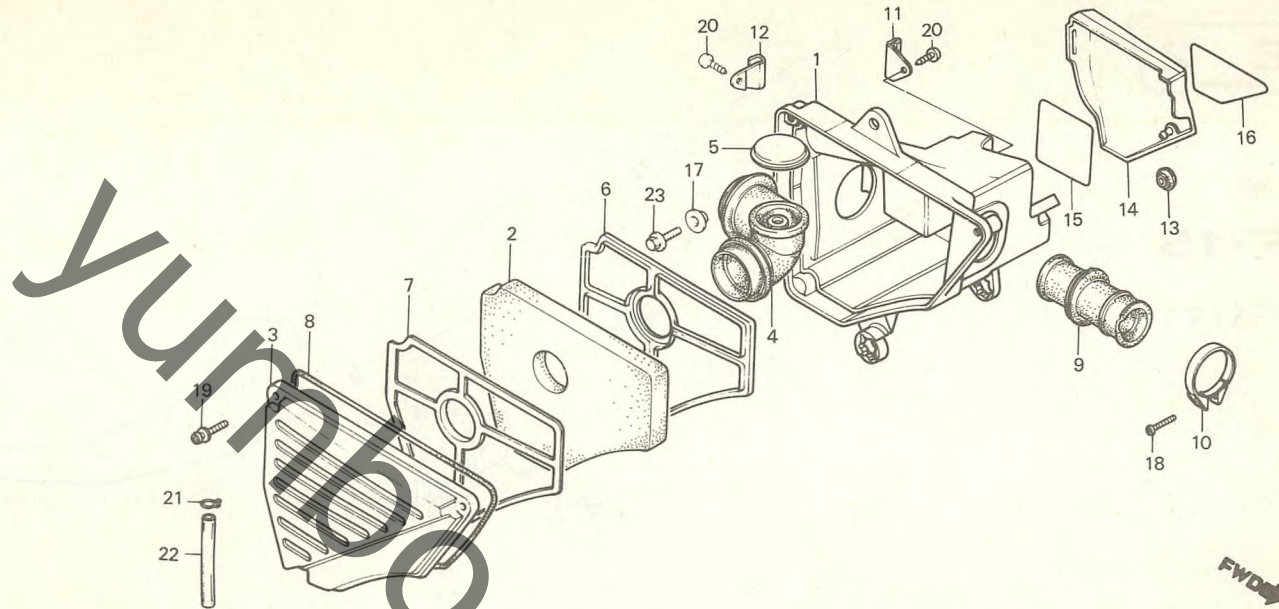

B183-11

整備項目	標準時間	見出番号	部品番号	部品名	標準使用個数		適用号機	
					価格	MB80A	初号機	終号機
エアークリーナーケースA	0.8	1	17210-183-300	エアークリーナーケースA	1,500	1		
エアークリーナーエレメント	0.1	2	17211-166-000	エアークリーナーエレメント	400	1		
エアークリーナーコネクティングチューブ	0.4	3	17212-166-000	エアークリーナーケースB	600	1		
		4	17213-183-300	エアークリーナータクトチューブ	450	1		
		5	17214-183-300	エアークリーナータクトチューブキャップ	70	1		
		6	17221-166-300	エレメントホルダー-A	150	1		
		7	17222-166-000	エレメントホルダー-B	120	1		
		8	17226-166-000	エアークリーナーケースハットキ	120	1		
		9	17253-183-300	エアークリーナーコネクティングチューブ	350	1		
		10	17255-166-000	エアークリーナーコネクティングチューブ ハット	100	1		
		11	31611-167-000	ハットリハットスター-A	50	1		
		12	31612-183-000	ハットリハットスター-B	50	1		
		13	83551-376-000	サイトカバー-クローメット	90	1		
		14	83700-183-000	L.サイトカバー	400	1		
		15	87506-183-300	ハットリコシヨコマーク	60	1		
		16	87507-166-300	エアークリーナーコシヨコマーク	90	1		
		17	90512-300-000	ワッシャー 6X20	30	1		
		18	93500-05032-0A	ハットコナクリュー 5X32	10	1		
		19	93891-05020-07	スクリューワッシャー 5X20	10	3		
		20	93901-35320	タツビコック スクリュー 5X16	5	2		
		21	95002-70000	チューブクリップC11	10	1		
		22	95003-19006-10	ヒールチューブ 7X11X60	15	1		
		23	95700-06014-08	フランジホルム 6X14	15	1		

1980.01.01

E1

E 2

ブロックNO.

F-15

エキゾーストマフラー

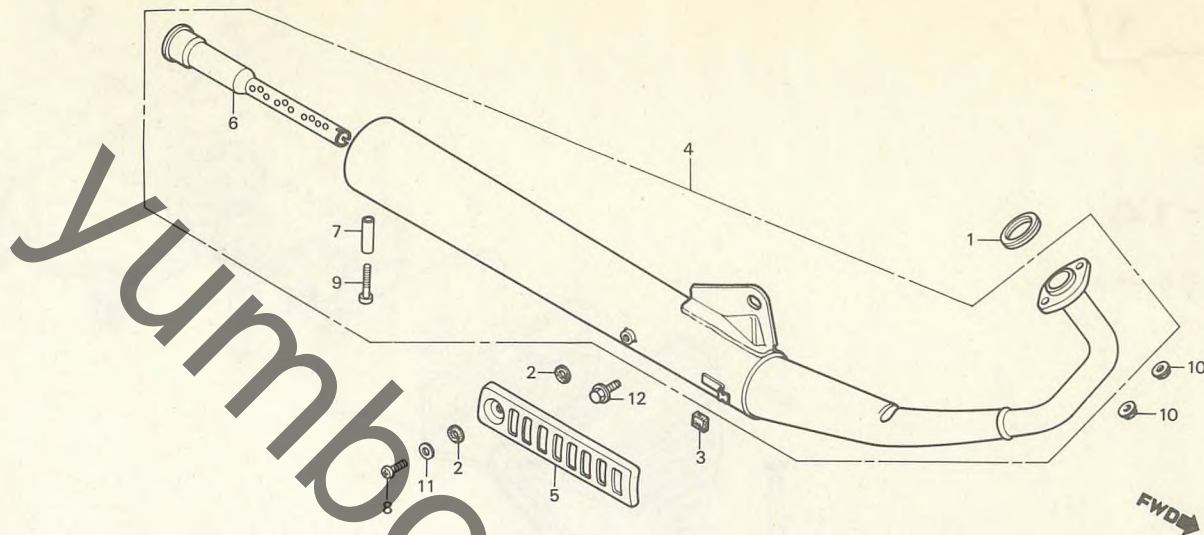

B166-25

整備項目	標準時間	見出番号	部品番号	部品名	標準使用個数 適用号機		
					価格	MB80A	初号機 終号機
エキゾーストパイプカマセット ・エキゾーストマフラーCOMP. ・テマィフューサーパイプCOMP.	0.1	1	18291-183-000	エキゾーストパイプカマセット	100	1	
		2	18292-329-000	フロテクターパイプ	20	2	
		3	18293-147-000	フロテクターパイプラハム	30	1	
		4	18300-183-000	エキゾーストマフラーCOMP.	7,000	1	
		5	18318-166-000	マフラーフロテクター	400	1	
		6	18350-166-640	テマィフューサーパイプCOMP.	800	1	
		7	18351-166-000	テマィフューサーパイプヒツテックカラー	50	1	
		8	93500-06008-07	パイプナット 6X8	10	1	
		9	93500-06035-0G	パイプナット 6X35	15	1	
		10	94050-08000	フラッシュナット 8MM	15	2	
		11	94101-06700	フレインワッシャー 6MM	5	1	
		12	95700-08016-00	フラッシュナット 8X16	20	1	

1980.01.01

E2

E 3

ブロックNO.

F-16

チェンジペダル・
ブレーキペダル・キックアーム

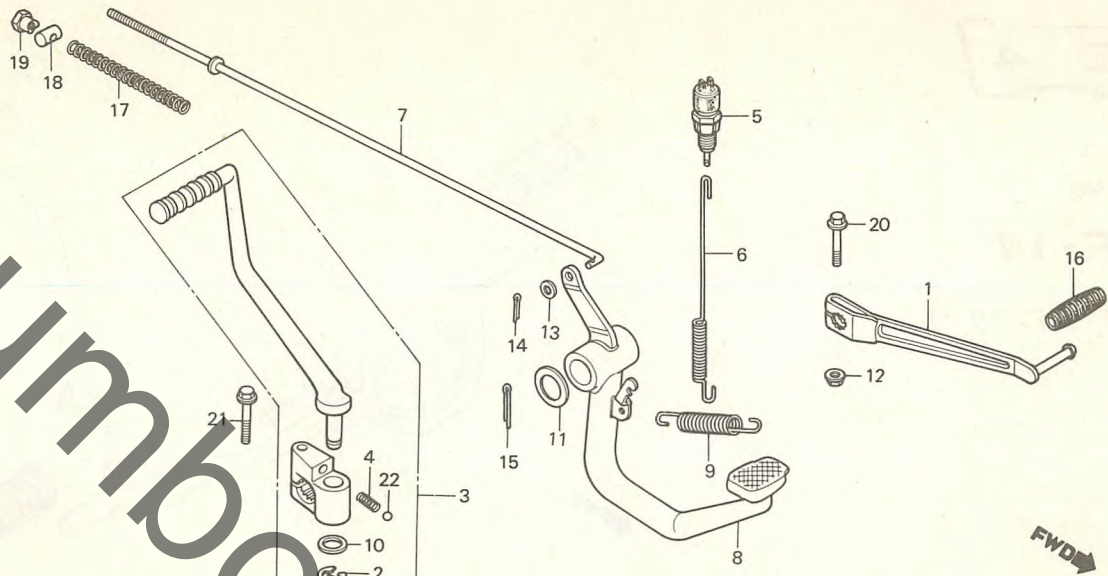

B183-12

整備項目	標準時間	見出番号	部品番号	部品名	標準使用個数	適用号機
					価格	MB80A 初号機 終号機
キ「パーチェンシ」ハ「タ」ル ・キツクスターターア「ム」ASSY. カンレフ「フ」ヒ「ン」 フ「ク」ム ・リヤーストツフ「ス」イツチASSY. ・ストツフ「ス」イツチスフ「リ」ンク「ム」 ・フ「レ」キ「ハ」タ「ル」スフ「リ」ンク「ム」 リヤーフ「レ」キ「ロ」ツ「ト」 ・フ「レ」キ「ハ」タ「ル」	0.1	1	24701-166-000	キ「パーチェンシ」ハ「タ」ル	800	1
		2	28293-333-000	キツクスターターア「ム」ク「リ」ツ「ク」	30	1
		3	28300-166-000	キツクスターターア「ム」ASSY.	2,400	1
		4	28333-124-000	キツクスターター「ス」ツ「フ」ハ「ロ」スフ「リ」ンク「ム」	30	1
		5	35350-166-003 35350-166-005	リヤーストツフ「ス」イツチASSY. (トウヨウ) リヤーストツフ「ス」イツチASSY. (タ「イ」チ)	400 400	1
	0.3	6	35357-166-000	ストツフ「ス」イツチスフ「リ」ンク「ム」	70	1
		7	43451-166-000	リヤーフ「レ」キ「ロ」ツ「ト」	150	1
		8	46500-166-000	フ「レ」キ「ハ」タ「ル」	1,000	1
		9	46514-051-000	フ「レ」キ「ハ」タ「ル」スフ「リ」ンク「ム」	60	1
		10	90505-116-670	ワツシヤー 13X20	40	1
		11	90512-303-000	ワツシヤー 17,5MM	20	1
		12	94050-06000	フランジ「ナ」ツ 6MM	15	1
		13	94101-05000	フ「レ」イン「ワ」ツシヤー 5MM	5	1
		14	94201-16150	スフ「リ」ツ「ト」ヒ「ン」 1.6X15	5	1
		15	94201-30250	スフ「リ」ツ「ト」ヒ「ン」 3.0X25	10	1
		16	95011-40000	チェンシ「ハ」タ「ル」ラ「ハ」	20	1
		17	95014-73100	フ「レ」キ「ロ」ツ「ト」スフ「リ」ンク「ム」 A	20	1
		18	95015-32001	フ「レ」キ「ア」ム「シ」ヨ「イ」ン「ト」 B	20	1
		19	95015-42000	フ「レ」キ「ロ」ツ「ト」ア「シ」ヤ「ス」テイ「ン」ク「ナ」ツ「ト」 B	55	1
		20	95700-06028-00	フランジ「ホ」ル「ト」 6X28	20	1
		21	95700-06032-00	フランジ「ホ」ル「ト」 6X32	20	1
		22	96211-08000	スチール「ホ」ル「ト」 #8 (1/4)	10	1

1980.01.01

E3

E 4

ブロックNO.

F-17

ステップ・メインスタンド

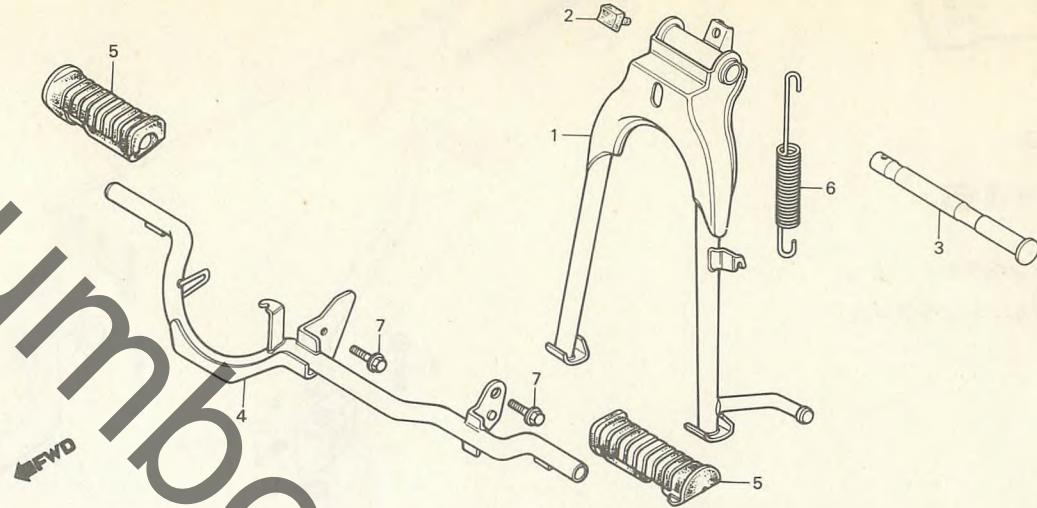

B166-27

整備項目	標準時間	見出番号	部品番号	部品名	標準使用個数 適用号機		
					価格	MB80A	初号機 終号機
メインスタンド TM COMP.	0.5	1	50500-166-000	メインスタンド TM COMP.	1,500	1	
メインスタンド TM ピロ TM ツトシャフト		2	50524-397-000	スタンド TM ストツハ TM ラ TM ハ TM	70	1	
ステツフ TM ハ TM COMP.	0.2	3	50526-166-000	メインスタンド TM ピロ TM ツトシャフト	450	1	
ステツフ TM ラ TM ハ TM	0.1	4	50610-166-000	ステツフ TM ハ TM COMP.	1,400	1	
(ニコテ TM Eト TM ウシ TM カ TM ニコイシ TM ヨウテ TM Eト TM ウシ TM カ TM)		5	50661-166-000	ステツフ TM ラ TM ハ TM	250	2	
メインスタンド TM スフ TM リック TM J		6	95014-71902	メインスタンド TM スフ TM リック TM J	110	1	
		7	95800-10020-00	フランジ TM ボ TM ルト 10X20	25	2	

1980.01.01

E4

E 5

ブロックNO.

F-18

リヤフォーク・
チェーンケース

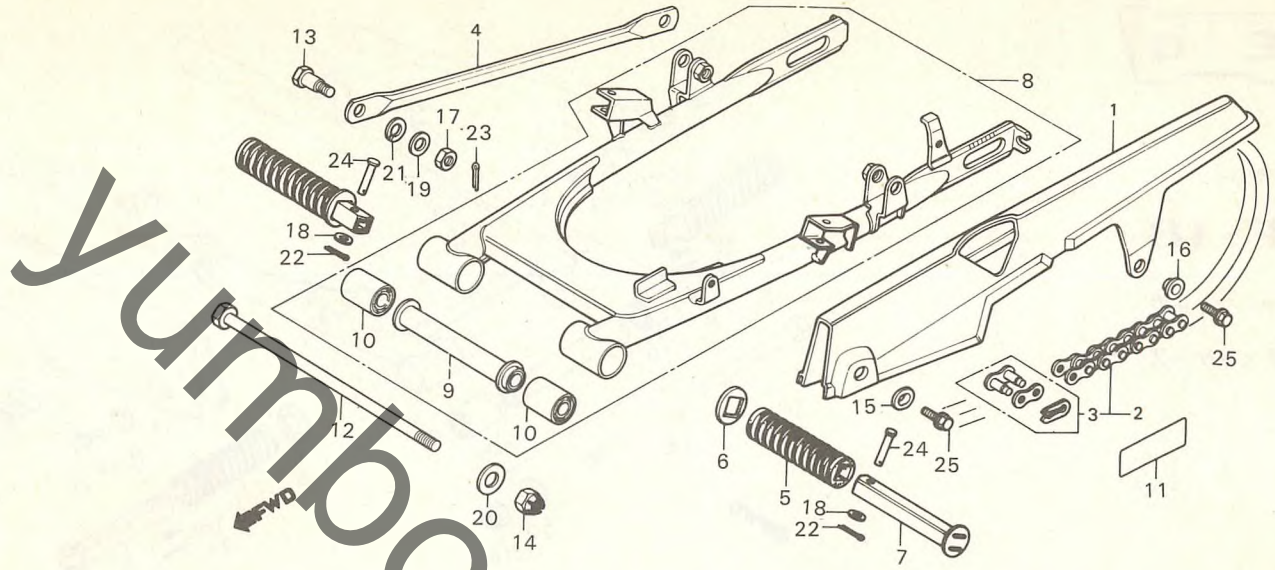

B166-46

整備項目	標準時間	見出番号	部品番号	部品名	標準使用個数	適用号機
					価格 MB80A	初号機 終号機
ト"ライフ"チエ"ケース	0.1	1	40510-166-000	ト"ライフ"チエ"ケース	700	1
・ヒ"リオンステツフ"ハ"ー カ"ルツフ"ヒ"ン フ"クム		2	40530-166-003	ト"ライフ"チエ" (DID420M-106L) (タ"イ"ト"ウ)	1,300	1
ト"ライフ"チエ"	0.2		40530-166-005	ト"ライフ"チエ" (RK420M-106L) (タ"カ"コ")	1,300	1
・リヤ"フ"レ"キストツハ"ー"ア"ム	0.6	3	40531-150-005	ト"ライフ"チエ"シ" ヨ"イント (タ"カ"コ")	70	1
リヤ"フ"オ"ク"ASSY.	0.9		40531-153-003	ト"ライフ"チエ"シ" ヨ"イント (タ"イ"ト"ウ)	70	1
リヤ"フ"オ"ク"ヒ"ホ"ツ"フ"ツ"シ"ユ		4	43431-166-000	リヤ"フ"レ"キストツハ"ー"ア"ム	350	1
(ニ"コ"チ"エ"ト"ウ"シ"カ"ン ニ"コ"イ"シ"ヨ"ウ"チ"エ"ト"ウ"シ"カ"ン)		5	50710-377-000	ヒ"リオンステツフ"ラ"ハ"ー	200	2
		6	50712-377-000	ヒ"リオンステツフ"ウ"ツ"シ"ャ"ー	60	2
		7	50715-377-000	ヒ"リオンステツフ"ハ"ー	470	2
		8	52110-166-610ZA	リヤ"フ"オ"ク"ASSY. *R-33*	5,000	1
			52110-166-610ZB	リヤ"フ"オ"ク"ASSY. *NH-24*	5,000	1
			52110-166-610ZD	リヤ"フ"オ"ク"ASSY. *NH-1*	5,000	1
		9	52111-166-000	リヤ"フ"オ"ク"カ"ラ"CDMP.	400	1
		10	52147-028-300	リヤ"フ"オ"ク"ヒ"ホ"ツ"フ"ツ"シ"ユ	240	2
		11	87505-183-300	タイ"ヤ"ー"コ"ー"シ"ヨ"ン"マ"ー"ク	90	1
		12	90121-360-010	リヤ"フ"オ"ク"ヒ"ホ"ツ"フ"ツ"シ"ユ"ル"ト	710	1
		13	90133-331-770	リヤ"フ"レ"キストツハ"ー"ア"ム"ル"ト	70	1
		14	90353-045-000	ヒ"ル"フ"ロ"ツ"ク"ナ"ツ"ト 12MM	60	1
		15	90513-323-000	ウ"ツ"シ"ャ"ー 6X9	30	1
		16	90563-045-000	ナ"ン"ハ"ー"フ"ラ"ケ"ツ"ト"マ"ウ"ク"テ"イ"ン"ク"ウ"ツ"シ"ャ"ー	60	1
		17	94001-08000-05	6 カ"ク"ナ"ツ"ト 8MM	10	1
		18	94101-06000	フ"レ"イ"ン"ウ"ツ"シ"ャ"ー 6MM	5	2
		19	94101-08000	フ"レ"イ"ン"ウ"ツ"シ"ャ"ー 8MM	5	1
		20	94101-12000	フ"レ"イ"ン"ウ"ツ"シ"ャ"ー 12MM	15	1

1980.01.01

E5

E 6

ブロックNO.

F-18

リヤフォーク・
チェーンケース

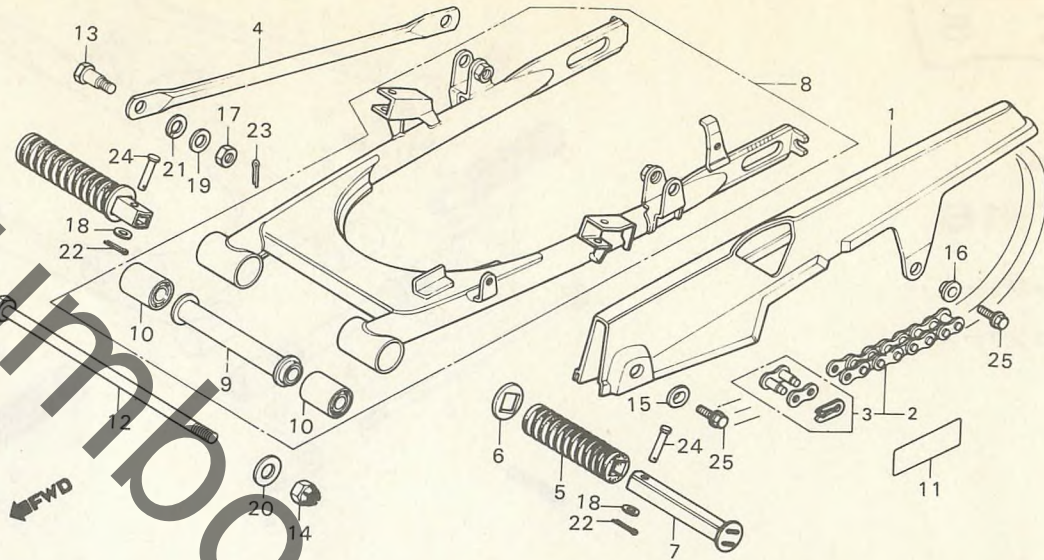

B166-46

整備項目	標準時間	見出番号	部品番号	部品名	標準使用個数	適用号機	
					価格	MB80A	初号機
		21	94111-10000	スプリングワッシャー 10MM	10	1	
		22	94201-16150	スプリットピッチ 1.6X15	5	2	
		23	94201-20150	スプリットピッチ 2.0X15	5	1	
		24	95015-81000	ピロンステップピッチ	55	2	
		25	95700-06012-00	フランシホルト 6X12	15	2	

1980.01.01

E6

E 7

ブロックNO.

F-19

リヤクッション

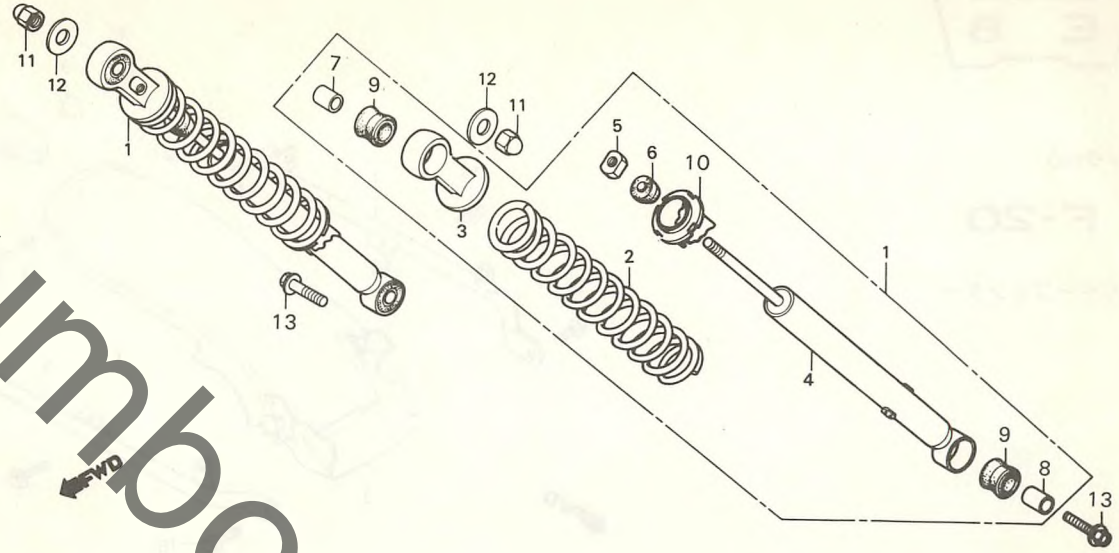

B166-47

整備項目	標準時間	見出番号	部品番号	部品名	標準使用個数		適用号機	
					価格	MB80A	初号機	終号機
リヤクッションASSY. リヤタマコハ-COMP. カンレツマヒコ フクム	0.1 0.3	1	52400-166-611	リヤクッションASSY.	3,300	2		
		2	52401-166-611	リヤクッションスプリング	750	2		
		3	52403-166-003	リヤクッションアツハ-COMP.	400	2		
		4	52410-166-611	リヤタマコハ-COMP.	1,800	2		
		5	52482-056-670	リヤクッションロツキツマナツト	50	2		
		6	52483-166-000	リヤクッションストツハ-ラハ-	80	2		
		7	52486-056-000	リヤクッションラハ-フツシカ-	30	2		
		8	52488-063-000	リヤクッションアツハ-ラハ-フツシカ-	50	2		
		9	52489-399-601	アツハ-ラハ-フツシカ (シヨウワ)	80	4		
		10	52490-116-671	リヤクッションスプリングアジマスタ-	360	2		
		11	90309-315-000	リヤクッションアツハ-ナツト	80	2		
		12	90527-230-000	フレイクツシヤ- 10.3MM	30	2		
		13	95700-10035-00	フランジホルト 10X35	30	2		

1980.01.01

E7

E 8

ブロックNO.

F-20

リヤフェンダー

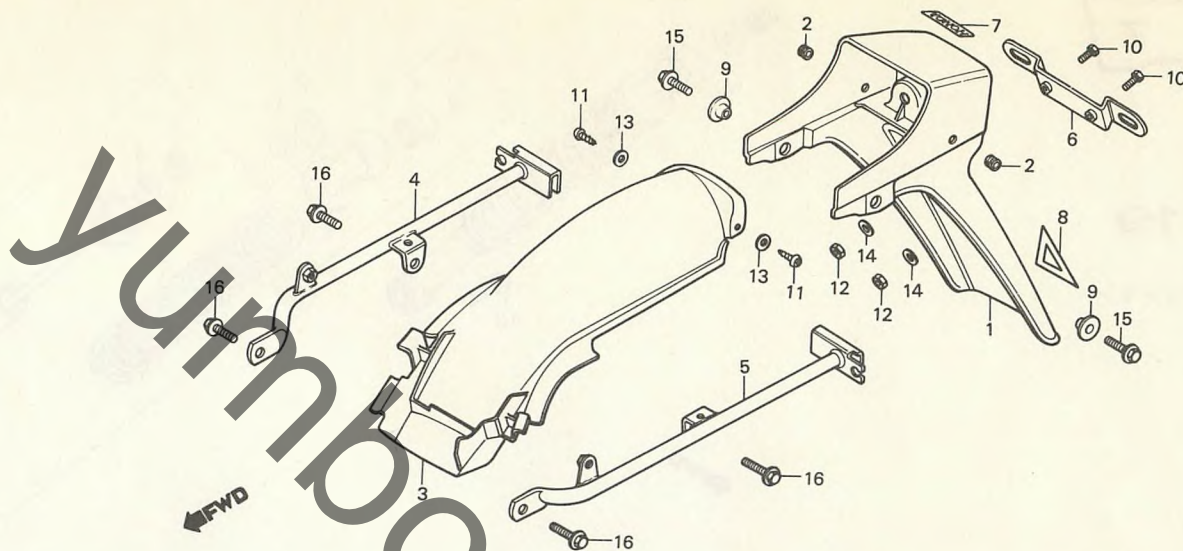

B183-13

整備項目	標準時間	見出番号	部品番号	部品名	標準使用個数 適用号機		
					価格	MB80A	初号機 終号機
リヤフェンダー-A リヤフェンダー-B クワリツフハオイフ ナハフオレトフラケツ	0.4	1	80100-166-000ZA	リヤフェンダー-A *R-33*	2,500	1	
	0.3		80100-166-000ZB	リヤフェンダー-A *NH-24*	2,500	1	
	0.1		80100-166-000ZC	リヤフェンダー-A *NH-1*	2,500	1	
		2	80101-166-000	ワイヤコートクワロメツト	30	2	
		3	80105-183-000	リヤフェンダー-B	1,500	1	
		4	84100-183-000	R.クワリツフハオイフ	1,200	1	
		5	84200-183-000	L.クワリツフハオイフ	1,200	1	
		6	84701-166-000	ナハフオレトフラケツ	400	1	
		7	87127-166-000ZA	リヤフェンダー-マーク *NH-0&A-18*	50	1	
			87127-166-000ZB	リヤフェンダー-マーク *A-99&NH-0*	50	1	
			87127-166-000ZD	リヤフェンダー-マーク *A-73&NH-1*	50	1	
		8	87141-124-840	リヤマーク	70	1	
		9	90512-300-000	ワツシヤ 6X20	30	2	
		10	92000-06012	6カクホルト 6X12	10	2	
		11	93901-24320	タツビク スクリユ 4X12	5	2	
		12	94001-06080	6 カクナツト 6MM	10	2	
	13	94101-04800	フレイクワツシヤ 4MM	5	2		
	14	94101-06800	フレイクワツシヤ 6MM	5	2		
	15	95700-06016-00	フランシホルト 6X16	15	2		
	16	95700-08016-00	フランシホルト 8X16	20	4		

1980.01.01

E8

E 9

ブロックNO.

F-21

ウィンカー

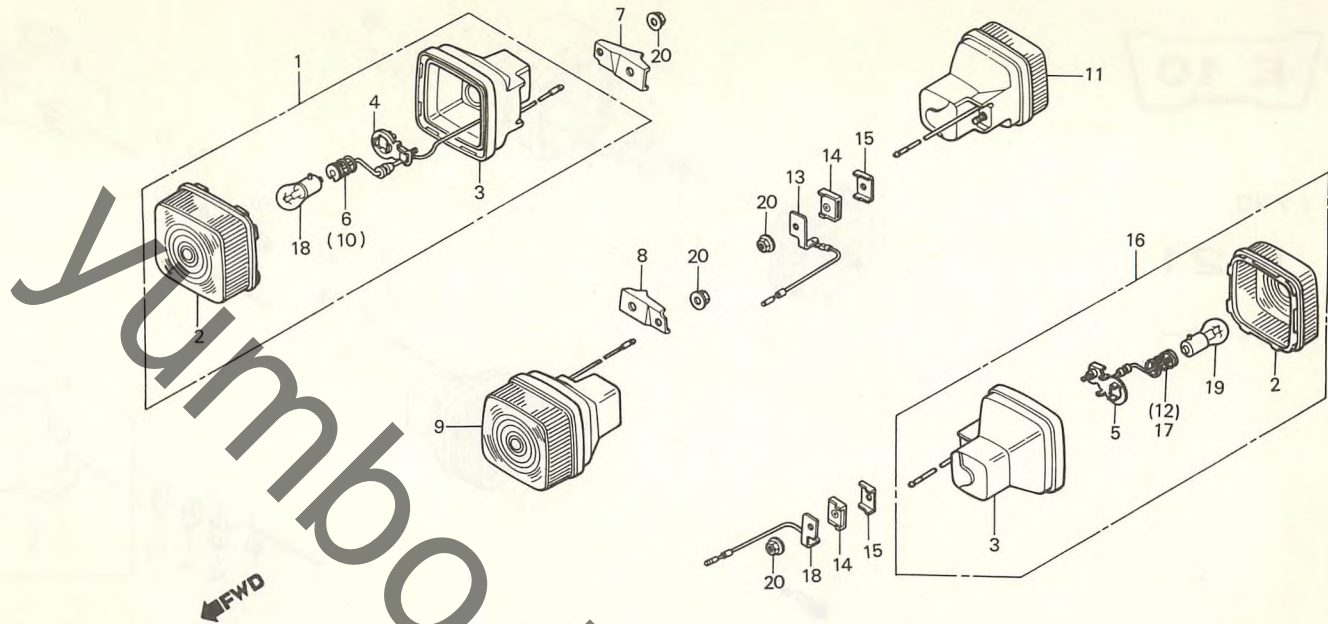

B183-14

整備項目	標準時間	見出番号	部品番号	部品名	標準使用個数	適用号機	
					価格	MB80A	初号機
フロントウィンカー-ASSY. カントラフ TM ヒン フクム (ニコテ TM モト TM ウシ TM カン ニコイシ TM ヨウテ TM モト TM ウシ TM カン)	0.2	1	33400-166-003	R.フロントウィンカー-ASSY. (6V 8W) (スタンレー)	850	1	
			33400-166-005	R.フロントウィンカー-ASSY. (6V 8W) (タ TM イチ)	850	1	
リアーウィンカー-ASSY. (ニコテ TM モト TM ウシ TM カン ニコイシ TM ヨウテ TM モト TM ウシ TM カン)	0.1	2	33402-166-003	ウィンカー-レンズ TM (スタンレー)	200	4	
			33402-166-005	ウィンカー-レンズ TM (タ TM イチ)	200	4	
カントラフ TM ヒン フクム (カキ カントラフ TM ヒン TM オ ノソク)	0.1	3	33403-166-003	ウィンカー-ベース (スタンレー)	550	4	
			33403-166-005	ウィンカー-ベース (タ TM イチ)	550	4	
ウィンカー-ハウジング (ニコテ TM モト TM ウシ TM カン ニコイシ TM ヨウテ TM モト TM ウシ TM カン)	0.1	4	33405-166-003	ウィンカー-ソケットCOMP. (スタンレー)	100	2	
			33405-166-005	ウィンカー-ソケットCOMP. (タ TM イチ)	100	2	
		5	33405-183-300	ウィンカー-ソケットCOMP.	100	2	
			6	33410-166-003	R.ウィンカー-コート TM COMP. (スタンレー)	150	1
		7	33410-166-005	R.ウィンカー-コート TM COMP. (タ TM イチ)	150	1	
		8	33441-166-000	R.フロントウィンカー-ステー	300	1	
		9	33442-166-000	L.フロントウィンカー-ステー	300	1	
		10	33450-166-003	L.フロントウィンカー-ASSY. (6V 8W) (スタンレー)	850	1	
			33450-166-005	L.フロントウィンカー-ASSY. (6V 8W) (タ TM イチ)	850	1	
		11	33460-166-003	L.ウィンカー-コート TM COMP. (スタンレー)	150	1	
			33460-166-005	L.ウィンカー-コート TM COMP. (タ TM イチ)	150	1	
		12	33600-183-000	R.リアーウィンカー-ASSY.	850	1	
		13	33610-166-003	R.ウィンカー-コート TM COMP. (スタンレー)	150	1	
			33610-166-005	R.ウィンカー-コート TM COMP. (タ TM イチ)	150	1	
			33611-183-000	R.リアーウィンカー-マウンティング TM ワッシャー	100	1	

1980.01.01

E9

E 10

ブロックNO.

F-21

ウィンカー

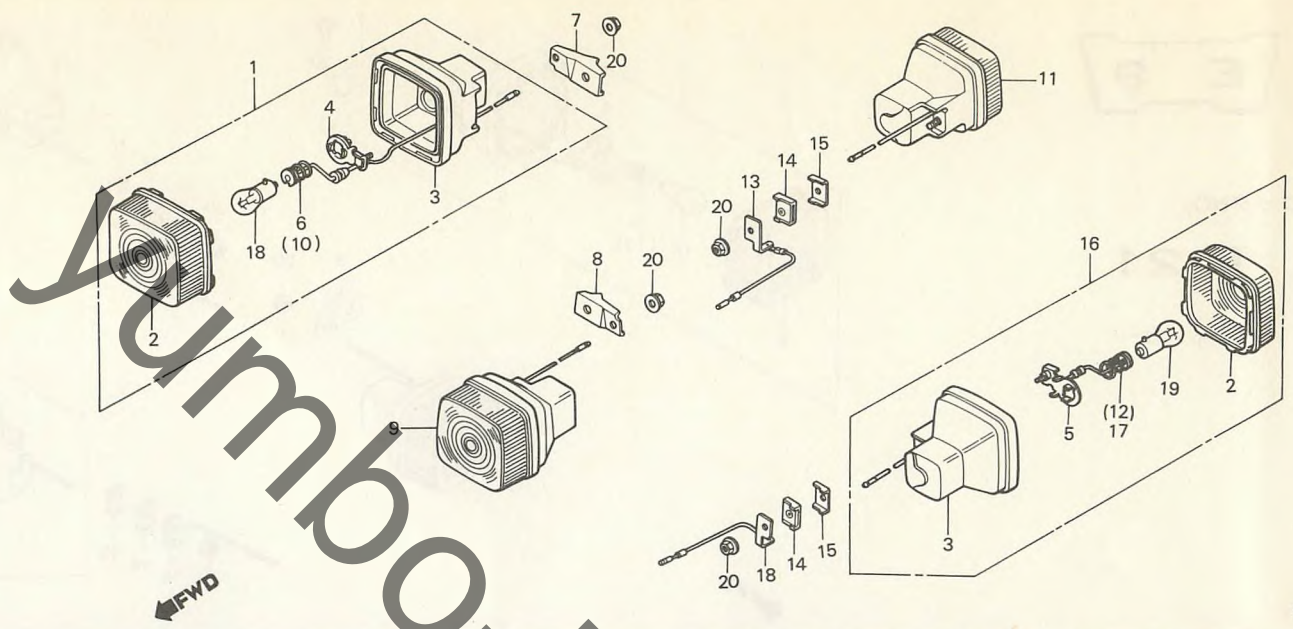

B183-14

整備項目	標準時間	見出番号	部品番号	部品名	標準使用個数	適用号機	
					価格	MB80A	初号機
		14	33612-183-000	ウィンカーマウントングラハ	70	2	
		15	33613-183-000	リヤウィンカーマウントングラハプレート	30	2	
		16	33650-183-000	L.リヤウィンカーASSY.	850	1	
		17	33660-166-003	L.ウィンカーコートCOMP. (スタンレー)	150	1	
			33660-166-005	L.ウィンカーコートCOMP. (タマイチ)	150	1	
		18	33661-183-000	L.リヤウィンカーマウントングラハ	100	1	
		19	34905-098-000	ウィンカーハンプ (6V 8W)	シカ	4	
		20	94050-05000	フランジナット 5MM	10	4	

1980.01.01

E10

E 11

ブロックNO.

F-22

テールライト

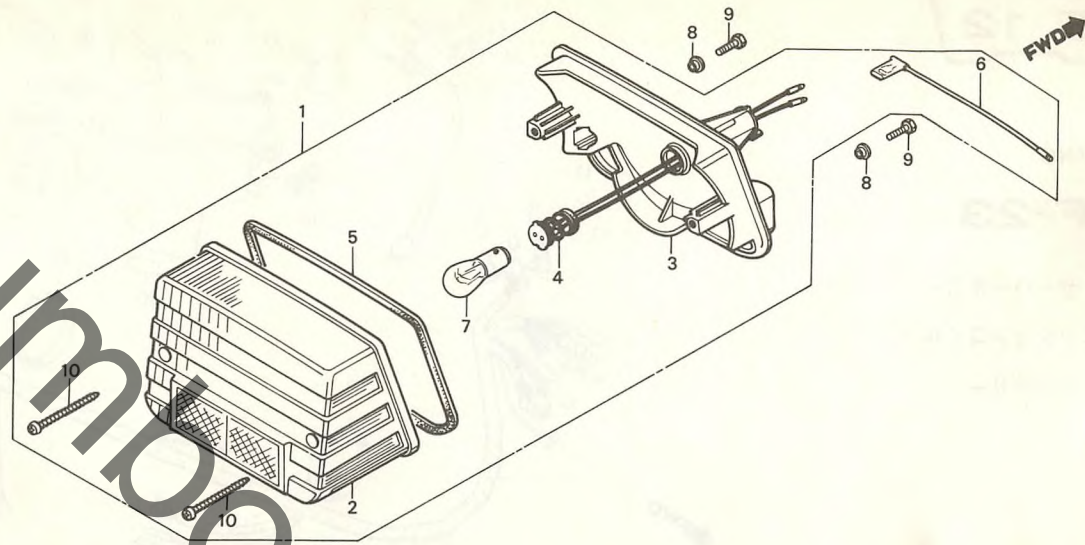

B166-32

整備項目	標準時間	見出番号	部品番号	部品名	標準使用個数 適用号機		
					価格	MB80A	初号機 終号機
テールライトユニット	0.2	1	33701-166-003	テールライトユニット (6V 17/5.3W)	2,000	1	
・テールライトレンズCOMP.		2	33702-166-003	テールライトレンズ	1,100	1	
・テールライトコートCOMP.		3	33703-166-003	テールライトレンズCOMP.	600	1	
・アースコートCOMP.	0.1	4	33705-166-003	テールライトコートCOMP.	200	1	
・ストツフ&テールライトハルフ		5	33709-166-003	テールライトレンズハルフ	100	1	
		6	33718-166-003	アースコートCOMP.	100	1	
		7	34906-041-671	ストツフ&テールライトハルフ	シカ	1	
				(6V17/5.3W スタンレー)			
		8	90520-134-000	ワットライトケースセツタイクワツシター	50	2	
		9	92000-05016-0H	6カクホルト 5X16	5	2	
		10	93901-24710	タツビコックスクリュー 4X30	5	2	

1980.01.01

E11

E 12

ブロックNO.

F-23

ワイヤーハーネス・
イグニッションコイル・
バッテリー

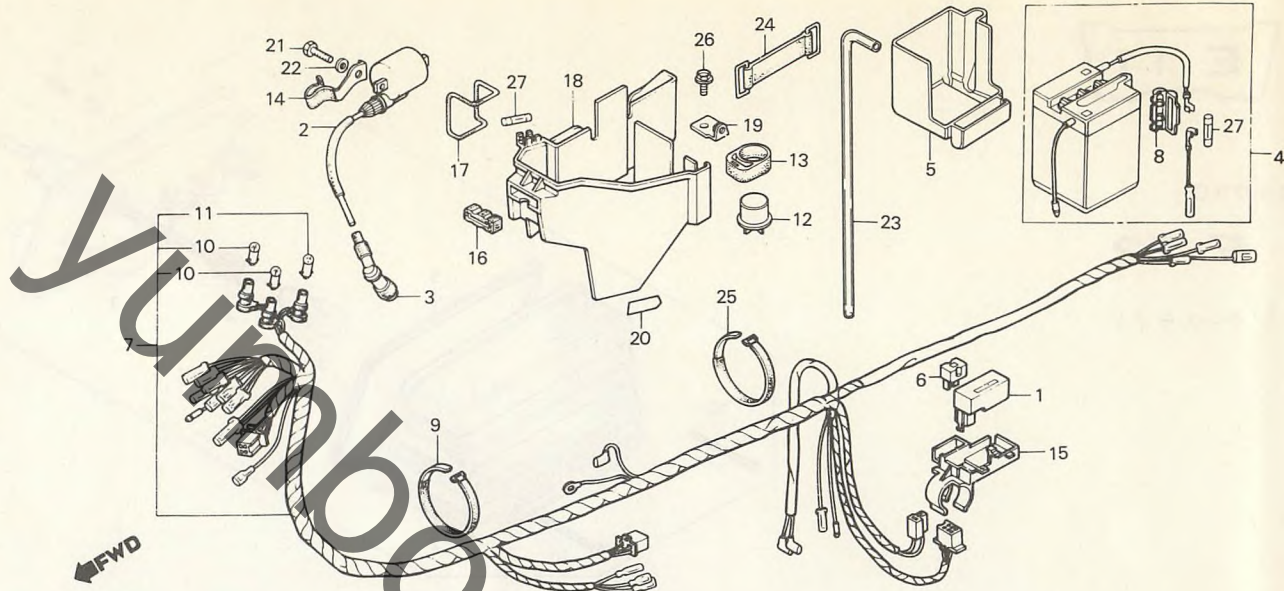

B183-15

整備項目	標準時間	見出番号	部品番号	部品名	標準使用個数		適用号機	
					価格	MB80A	初号機	終号機
C.D.I.ユニット ・シリコンレクチファイア-COMP.	0.3	1	30400-166-005	C.D.I.ユニット (OKI)	4,500	1		
			30400-166-008	C.D.I.ユニット (システムケッチ)	4,500	1		
・ツールボックス		2	30500-183-003	イグニッションコイルASSY.	2,000	1		
イグニッションコイルASSY.	0.4	3	30700-155-153	ノイズサプレッサーキャップ ASSY.	450	1		
ハムツテリ-ASSY. (フルカフ)	0.1	4	31500-166-004	ハムツテリ-ASSY. (フルカフ)	シカ	1		
・ウインカーリレ-COMP.		4	31500-166-007	ハムツテリ-ASSY. (エア)	シカ	1		
ワイヤーハーネス	1.0	5	31502-183-000	ハムツテリ-クワシヨ	250	1		
タムツシハムルフ (ニコテモトウシカニ コイシヨウテモトウシカニ)	0.2	6	31700-166-008	シリコンレクチファイア-COMP.	600	1		
		7	32100-183-000	ワイヤーハーネス	2,700	1		
		8	32111-230-000	ヒューズコネクタケース	80	1		
		9	32161-399-000	ワイヤーハムント	60	1		
		10	34902-202-000	タムツシハムルフ (6V3W)	シカ	2		
		11	34908-230-000	スピートメーターハムルフ (6V1.7W)	シカ	1		
		12	38301-125-771	ウインカーリレ-COMP.	650	1		
		13	38306-399-750	ウインカーリレ-ガスベクシヨ	100	1		
		14	50402-183-000	ケーフムクリツフ	70	1		
		15	50412-183-000	C.D.I.ユニットホルダー	200	1		
		16	50416-166-000	メンテナンスボックスマウンティングラハム	70	1		
		17	50419-166-000	ツールセツインクハムント	100	1		
		18	50425-183-000	ツールボックス	1,300	1		
		19	55101-183-000	オイルタンクステー	100	1		
		20	87508-183-300	オイルコーシヨンマークB	50	1		
		21	92000-05016-0H	6カクボルト 5X16	5	2		
		22	94101-05800	フレコワツシヤ 5MM	5	2		
		23	95003-08053-10	ヒムニルチューフ 4.5X6.5X530	40	1		
		24	95012-12000	ハムツテリ-ハムントB1	130	1		
		25	95014-61300	ワイヤーハムントA3	40	1		
			1980.01.01		E12			

E 13

ブロックNO.

F-23

ワイヤーハーネス・
イグニッションコイル・
バッテリー

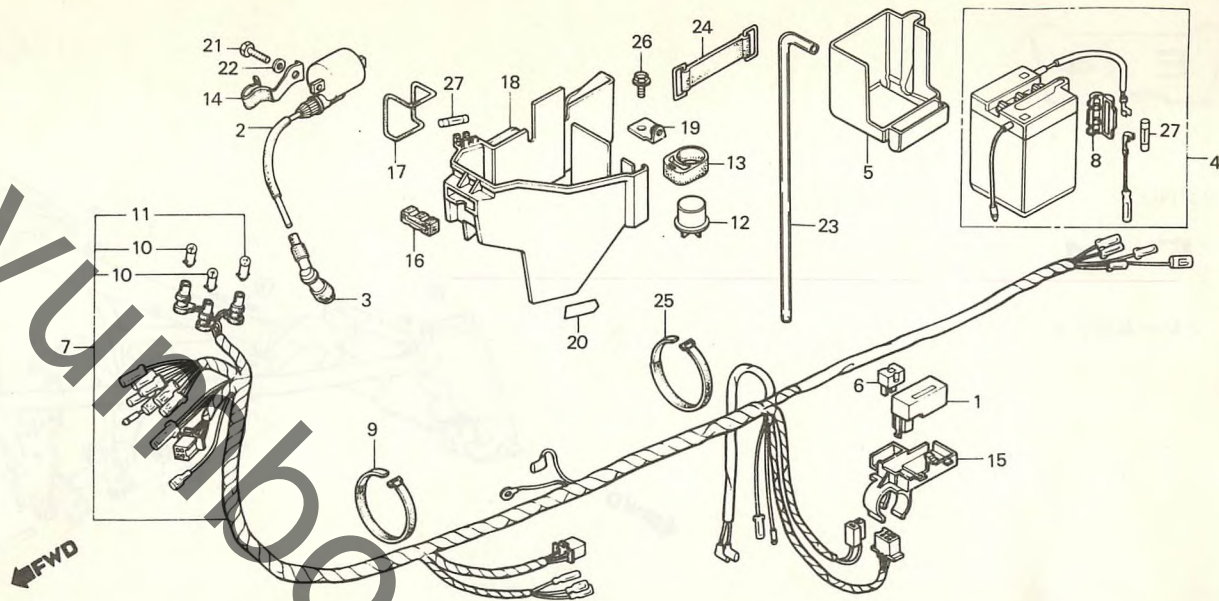

B183-15

整備項目	標準時間	見出番号	部品番号	部品名	標準使用個数 価格 MB80A	適用号機 初号機 終号機
		26	95700-06016-08	フランジホルト 6X16	15 1	
		27	98200-10700	ヒューズA (7A)	20 2	

1980.01.01

E13

E 14

ブロックNO.

F-24

フレームボディ

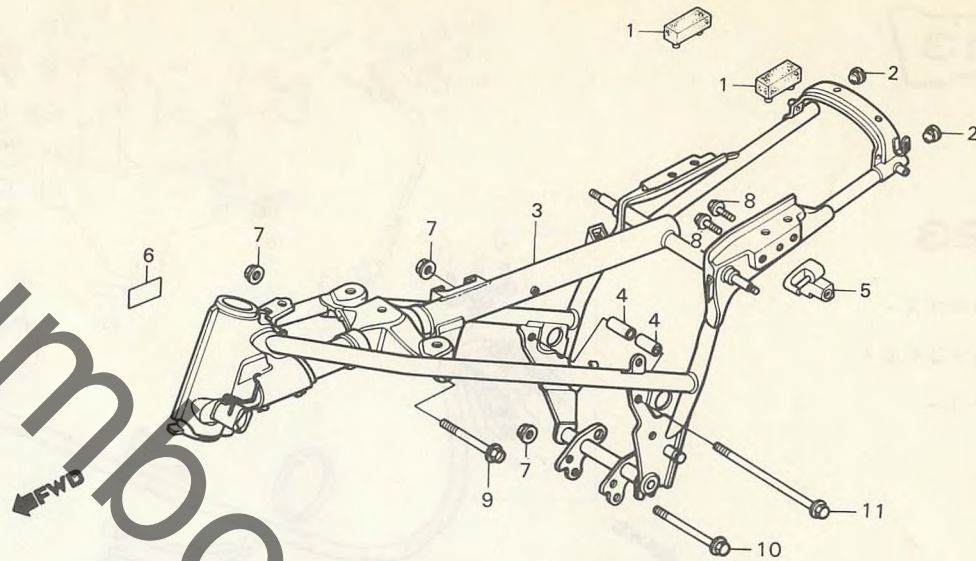

B166-51

整備項目	標準時間	見出番号	部品番号	部品名	標準使用個数		適用号機	
					価格	MB80A	初号機	終号機
フレームホ™イCOMP. ヘルメツトホルタ™-ASSY.	*4.5 0.4	1	17618-166-000	フューエルタンクセツテイソク™ラハ™	100	2		
		2	19902-865-780	サイト™カハ™ーク™ロメツトA	80	2		
		3	50100-183-000ZA	フレームホ™イCOMP. *R-33*	17,000	1		
			50100-183-000ZB	フレームホ™イCOMP. *NH-24*	17,000	1		
			50100-183-000ZC	フレームホ™イCOMP. *NH-1*	17,000	1		
		4	50311-166-000	エンジ™マフンテイソク™カラ	100	2		
		5	50710-086-007	ヘルメツトホルタ™-ASSY. (ホンタ™ロツク)	900	1		
		6	87501-183-300	レジスタツドナンバープレート	60	1		
		7	94050-10000	フランジ™ナツト 10MM	25	3		
		8	95700-06010-08	フランジ™ホルト 6X10	15	2		
		9	95800-10075-00	フランジ™ホルト 10X75	45	1		
10	95800-10110-00	フランジ™ホルト 10X110	70	1				
11	95800-10200-00	フランジ™ホルト 10X200	120	1				

1980.01.01

E14

E 15

ブロックNO.

F-25

ツール

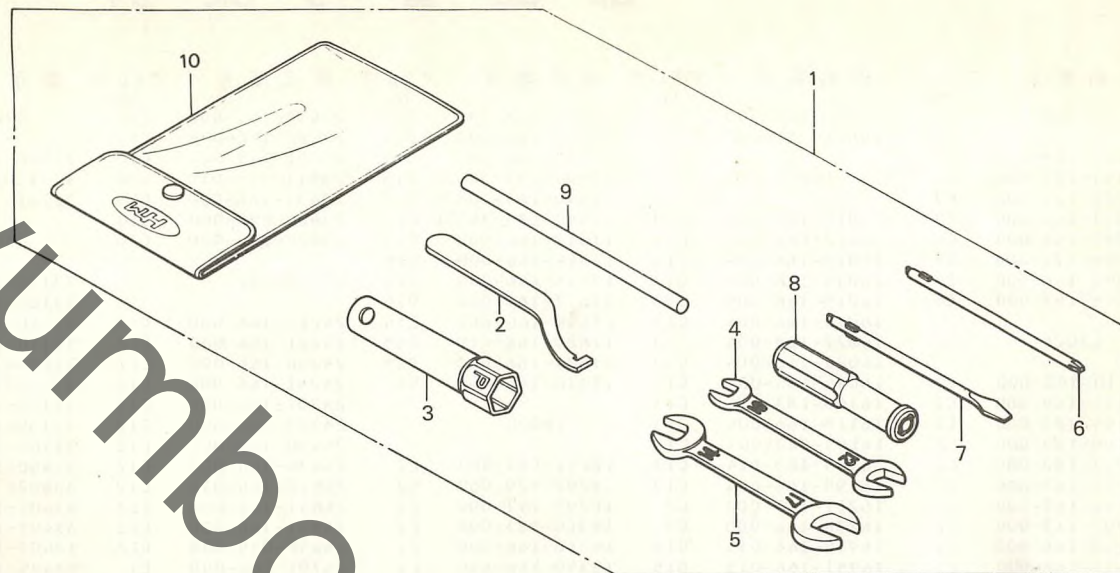

B166-54

整備項目	標準時間	見出番号	部品番号	部品名	標準使用個数 適用号機		
					価格	MB80A 初号機	終号機
		1	89010-166-610	ツールセット	1,300	1	
		2	89215-404-670	ヒコンスハナ	300	1	
		3	89216-357-000	ホツクスレンチ P21	310	1	
		4	99001-10120	スハナ 10X12	140	1	
		5	99001-14170	スハナ 14X17	190	1	
		6	99003-10000	プラススクリフト"ライハ"-2	55	1	
		7	99003-30000	マイナススクリフト"ライハ"-2	55	1	
		8	99003-50000	クリツフ	75	1	
		9	99005-01000	ハント"ルハ"-A	55	1	
		10	99008-01600	ツールハツク" 160MM	90	1	

1980.01.01

E15